

# SONY®

## Television

---

Igayidi Yenkomba

ZU

---

Naslaangids

AF

## BRAVIA

KDL-60W600B

# Ithebula yokuqukethwe

Ulwazi Lokuphepha	2
Izexwayiso	4
Ukuxhuma Amanye Amadivayisi	6
Ukufaka i-TV obondeni	7
Ukufuna usizo	11
Izinkinga Nezixazululo	11
Ukucacisa	12

## Isingeniso

Siyabonga ngokukhetha lo mkhiqizo wakwaSony. Ngaphambi kokusebenzisa i-TV, sicela ufunde le manuwalu kahle bese uyigcina ukuze uyisebenzise nangelinye ilanga.

### Qaphela

- Ngaphambi kokusebenzisa i-TV, sicela ufunde "Ulwazi Lokuphepha" (ikhasi 2).
- Imiyalelo mayelana "Ukufaka i-TV obondeni" iyafakwa kuleli bhukuncazelo lemiyalelo ye-TV.
- Izithombe kanye nemifanekiso esitshenziswa Kugayidi Yokuqala Ngokushesha kanye nale manuwalu okwezinkomba kuphela futhi kungahluka ekubonakaleni koqobo komkhiqizo.

## Indawo yelebuli yokukhomba

Amalebuli wenombolo yohlobo nokulinganiswa kokunikezwa kwamandla (ngokuya nomthetho wokuphepha osebenzayo) kubekwe emuva kwe-TV.

## Ulwazi Lokuphepha

### ISEXWAYISO

Amabhethi akumele abhekane nokushisa okweqile njengokushisa kwelanga, umlilo noma okufanayo.

### Ukufaka/Ukusetha

Faka bese usebenzisa isethi ye-TV ngokuya ngemiyalelo ngezansi ukuze ugweme ubungozi bomlilo, ukushaywa ugesi noma ukonakala kanye/noma ukulimala.

#### Ukufaka

- Isethi ye-TV kufanele ifakwe duzane ne-awuthilethi yamandla kagesi e-AC efinyeleleka kalula (ama-mains socket).
- Beka isethi ye-TV endaweni eme kahle, elinganayo ukuze uyigweme ukuthi ingaweni bese ibanga ukulimala komuntu noma ukonakala ku-TV.
- Umsebenzi wesivisi ofanelekile kuphela okufanele enze ukufaka kwebondeni.
- Ngezizathu zokuphepha, kuncomeka kakhulu ukuthi usebenzise izisekeli ze-Sony, kufaka phakathi:
  - Ibhulakhethi Yokumisa Obondeni SU-WL450
- Qiniseka ukusebenzisa izikulufu ezinikezwe nokufaka obondeni isibiyelo uma unamathisela Ibhulakhethi Yokumisa Obondeni kwisethi ye-TV. Izikulufu ezizezikeziwe zakhiwe njengoba ziboniswa emfanekisweni uma zilinganiselwa kusuka endaweni yokunamathisela yeBhulakhethi Yokumisa Obondeni. Ubugqinsi nobude bezikulufu kuyahluka ngokuya kohlobo lweBhulakhethi Lokubeka Odongeni. Ukusetshenziswa kwezikulufu ngaphandle kwalezo ezinikeziwe kungaholela ekonakaleni kwangaphakathi kwisethi ye-TV noma kuyibangele ukuthi iwe, njll.

8 mm - 12 mm

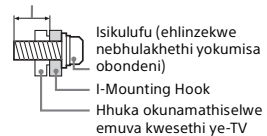

## Ukuhanjiswa

- Ngaphambi kokuhambisa isethi ye-TV, nqamula onke amakhebulu.
- Abantu ababili noma abathathu bayadingeka ukuhambisa isethi enkulu ye-TV.
- Uma uhambisa isethi ye-TV ngesandla, yibambe njengoba kukhonjisiwe ngezansi. Ungacindezeli kakhulu kwipaneli ye-LCD kanye nozimele esikrini.

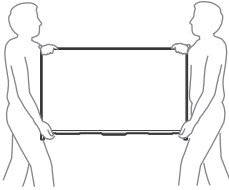

- Uma uhambisa isethi ye-TV, ungayibeki lapho kunyakaza khona noma ekudlidlizeleni okukhulu.
- Uma uhambisa isethi ye-TV ukuthi ilungiswe noma uma uyihambisa, ipake usebenzisa ikhathuni yakhona yoqobo nezinto zokupaka.

## Izimbobo ezifaka umoya

- Musa ukuvala izimbobo ezifaka umoya noma ufake okunye kwikhabinethi.
- Shiya isikhala kwisethi ye-TV njengoba kubonisiwe ngezansi.
- Kuyanconywa kakhulu ukuthi usebenzise ibhulakethi lokubeka odongeni ukuze unikele ngomjikelezo womoya ofanele.

## Ifakwe odongeni

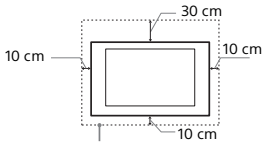

Shiya okungenani lesi sikhala kusethi.

## Ifakwe nge-stand

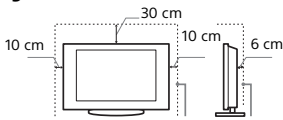

Shiya okungenani lesi sikhala kusethi.

- Ukuqinisekisa izimbobo ezifaka umoya ezilungile nokuvikela ukuqoqwa kokungcolile noma uthuli:
  - Ungabeki isethi ye-TV phansi, uyifake ngokuyibhakisa phansi, emuva, noma ngezinxenye.
  - Ungabeki isethi ye-TV kusheluvu, iragi, noma lapho kuhlala khona izimpahla.
  - Ungambozi isethi ye-TV ngendwangu, njengekhethini, noma izinto ezifana namaphephandaba, njll.
  - Ungabeki isethi ye-TV njengoba kubonisiwe ngezansi.

Ukuzungeleza komoya kuvinjelwe.

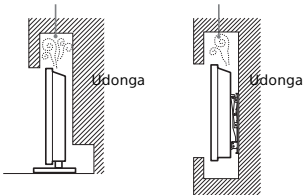

## Ikhodi yamandla kagesi e-AC (ama-mains lead)

Phatha ikhodi yamandla kagesi e-AC (ama-mains lead) kanye ne-awuthilethi (ama-mains socket) njengokulandelayo ukuze ugweme ubungozi bomlilo, ukushaywa kukagesi noma ukonakala kanye/noma ukulimala:

- Faka ipulagi ngokugcwele ku-awuthilethi yamandla kagesi e-AC (ama-mains socket).
- Sebenzisa isethi ye-TV kusinikezeli se-110-240 V AC kuphela.
- Uma ufaka amakhebulu, qiniseka ukuthi unqamula ikhodi yamandla kagesi e-AC (ama-mains lead) ngokuphepha kwakho futhi unakekele ukuthi ungathintisi izinyawo zakho kumakhebulu.
- Nqamula ikhodi yamandla kagesi e-AC (ama-mains lead) kusuka ku-awuthilethi yamandla kagesi e-AC (ama-mains socket) ngaphambi kokusebenzisa noma ukuhambisa isethi ye-TV.
- Gcina ikhodi yamandla kagesi e-AC (ama-mains lead) kude nezinto ezishishayo.
- Nqamula ipulagi yamandla kagesi e-AC bese uyihlanze njalo. Uma ipulagi imbozwe uthuli futhi ibamba ukuswakama okuningi, ukuvikela kwayo kungahle kungezeleleke, okungaholela emliweni.

## Qaphela

- Ungancinzi, ugobe, noma ushwananise ikhodi yamandla kagesi e-AC (ama-mains lead) kakhulu. Isihlanganisi esikhulu singahle siveziwe noma sephukile.
- Ungashintshi ikhodi yamandla kagesi e-AC (ama-mains lead).
- Ungafaki okuthile okusindayo kukhodi yamandla kagesi e-AC (ama-mains lead).
- Ungadonsi ikhodi yamandla kagesi e-AC (ama-mains lead) kwayona uma unqamula ikhodi yamandla kagesi e-AC (ama-mains lead).
- Ungaxhumi izisetshenziswa eziningi ku-awuthilethi yamandla kagesi e-AC eyodwa (ama-mains socket).
- Ungasebenzisi isihlanganisi se-awuthilethi yamandla kagesi (ama-mains socket) esingalugile.

## Ukusetshenziswa okunqatshelwe

Ungafaki/usebenzise isethi ye-TV ezindaweni, emvelweni noma ezimeni njengalezi ezikuhlu ngezansi, noma isethi ye-TV ingahle ingasebenzi kahle futhi ibange umlilo, ukushaywa ugesi, ukonakala kanye/noma ukulimala.

## Indawo:

- Ngaphandle (elangeni), eceleni kolwandle, emkhumbini noma kwenye indawo ngaphakathi kwemoto, ezikhungweni zemithi, ezindaweni ezingamile kahle, duzane namanzi, emvuleni, ekuswakameni noma entuthwini.
- Uma i-TV ibekwe egumbini lokushintshela lendawo yomphakathi yokugezela noma lapho kubhukudwa khona, i-TV ingahle yonakaliswe yi-airborne sulfur, njll.



- Ngekhwalthi yesithombe esihle kakhulu, ingavezi isikrini ku-illumination eqondile noma elangeni.
- Gwema ukuhambisa i-TV kusuka edaweni ebandayo kuya kwefudumele. Ukushintsha kwezinga lokushisa kungabanga kungabangela ukuncibilika kwamanzi. Lokhu kungabangela ukuthi i-TV ibonise isithombe esingasihle kanye/noma nombala ongemuhele. Uma lokhu kuvela, vumela ukuswakama ukuthi kuphele konke ngaphambi kokukhanyisa i-TV.

## Indawo:

- Izindawo ezishisayo, ezimanzi, noma ezinuthuli; lapho izintuthwane zingangena khona; lapho kungavezwa ekudlidlizeni, duzane nezinto ezivuthayo (izibani, njll). Isethi ye-TV neke ivezwe ekuconseni noma lapho kunamanzi khona futhi azikho izinto ezigcwalise ngokusamanzi, njengezitsha, ezizobekwa ku-TV.
- Ungabeki i-TV esikheleni esimanzi noma esinuthuli, noma egumbini elinentuthu engu-oyela noma isitimu (duzane namatafula okupheka noma okufudumezayo). Umlilo, ukushaywa ugesi, noma ukuncibilika kungaholela.



- Ungafaki i-TV ezindaweni ezishisa kakhulu, njengaselangeni, duzane ne-radiator nento yokwenza kushise. I-TV ingashisa kakhulu ezimeni ezifana nalezi okungabangela ukuncibiika kokuvalelwe phakathi kanye/noma ukungasebenzi kahle kwe-TV.

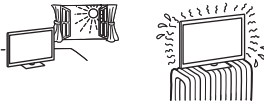

### Isimo:

- Ungasebenzi uma izandla zakho zimanzi, nekhabinethi esusiwe, noma nokunamathiselwe okungaconyiwye umkhiqizi. Nqamula isethi ye-TV kusuka ku-awuthilethi yamandla kagesi e-AC (ama-mains socket) ne-antenna (i-eyileli) phakathi kombani.
- Ungafaki i-TV ukuthi ihlale esikhaleni esivulekile. Lokhu kungaholela ekutheni kube nokulimala noma ukonakala kwe-TV nokubangelwe ngumuntu.



### Izingcezu eziphukile:

- Ungaphonseli okuthize kwisethi ye-TV. Ingilazi lesikrini lingphuka ngamandla futhi libangele ukulimala.
- Uma indawo yesethi ye-TV iqephuka, ungayithinti uze unqamule ikhodi yamandla kagesi e-AC (ama-mains lead). Uma kungenjalo unghale ushaywe ugesi.

### Uma ingasebenzi

- Uma ngabe ngeke usebenzise isethi ye-TV izinsuku ezimbalwa, isethi ye-TV kufanele inqanyulwe kusuka kumandla e-AC (ama-mains) ngezizathu zendawo nezokuphepha.
- Njengoba isethi ye-TV inqanyulwe kusuka kumandla e-AC (ama-mains socket) uma isethi ye-TV icinyiwe, donsa ipulagi kusuka ku-awuthilethi yamandla kagesi e-AC (ama-mains lead) ukuze unqamule isethi ye-TV yonke.
- Kodwa, amanye amasethi e-TV angaba nezici ezidinga isethi ye-TV ukuthi ashiywe amile ukuze asebenze kahle.

### Okuqondene Nezingane

- Ungavumeli izingane ukuthi zigibele kusethi ye-TV.
- Gcina lo mkhiqizo kude nabantwana, ukuze bangawugwinyi ngephutha.

### Uma izinkinga ezilandelayo zivela...

**Cima** isethi ye-TV bese unqamula ikhodi yamandla kagesi e-AC (ama-mains lead) ngokushesha uma enye yalezi zinkinga zivela. Cela umthengiseli wakho noma isikhongo sesevisi ye-Sony ukuthi ihlolwe umsebenzi ofanele.

#### Uma:

- Ikhodi yamandla kagesi e-AC (ama-mains lead) yonakele.
- Ukufakwa okungalungile kwe-awuthilethi yamandla kagesi e-AC (ama-mains socket).
- Isethi ye-TV yephulwe ngokubekwa, ukushisa noma kuphonswe okuthize kuyo.
- Noma yokuphi okusamanzi noma okuqunile kuwela ezimibeni kukhabinethi.

### Mayelana nezinga lokushisa leMonitha ye-LCD

Uma iMonitha ye-LCD isetshenziselwa isikhathi eside, iphaneli ezungezile iyafudumala. Kungenzeka uzwe ukushisa uma uthinta kuleyo ndawo ngesandla.

## Izexwayiso

### Ukubuka i-TV

- Buka i-TV ngomkhangyo omaphakathi, njengokubuka i-TV ngomkhangyo ongalungile noma phakathi kwesikhathi eside, kulimaza amehli wakho.
- Uma usebenzisa ama-headphone, lungisa ivolomu ukuze uvikele amaleveli amaningi, njengoba kungalimaza ukuzwa.

### Isikrini se-LCD

- Noma isikrini se-LCD senziwe ngobuchwepheshe obuphezulu kanye no-99.99% noma amaphikiseli amaningi asebenza, amachashazi amnyana angahle avele noma izindawo ezikhanyayo zesibani (bumvu, luhlaza okwesibhakabhaka noma luhlaza okotshani) ingabonakala ngokulingana esikrini se-LCD. Lokhu kuyindawo eyisifanekiso yesikrini se-LCD futhi akukona ukungasebenzi kahle.
- Ungaphusisi noma ulimaze isihlungi esiphambili, noma ubeke izinto phezu kwesethi ye-TV. Isithombe singahle singalingani noma isikrini se-LCD singahle sephukile.
- Uma le sethi ye-TV isetshenziswe endaweni ebandayo, ibala lingavela esithombeni noma isithombe singabamnyama. Lokhu akukhombisi ukwahluleka. Lokhu kuyanyamalala njengeba zinga lokushisha liphakama.
- I-Ghosting ingavela uma izithombe ezimile ziboniswa ngokuhubekayo. Inganyamalala emuva kwesikhathana.
- Isikrini kanye nekhabinethi kuyafudumala uma le sethi ye-TV isebenza. Kodwa-ke, lokhu akukona ukuphuka kwawo.
- Isikrini se-LCD siqethe inani elincane lokusamanzi okukhanyayo. Landela izinkombandlela nemithetho yendawo yakho ngokuvezwa.

### Ukubamba kanye nokuhlaza indawo/ ikhabinethi yesikrini sesethi ye-TV

- Qiniseka ukunqamula ikhodi yamandla kagesi e-AC (ama-mains lead) exhunywe kusethi ye-TV kusukela ku-awuthilethi yamandla kagesi e-AC (ama-mains socket) ngaphambi kokuhlaza. Ukugwema ukwehla kwento noma ukwehla kokusuka isikrini, bona izexwayiso ezilandelayo.
- Susa uthuli kusuka endaweni/kukhabinethi yesikrini, sula kahle ngendwangu ethambile. Uma uthuli licindezela, sula ngendwangu emanzi kancane ethambile enesiphiso kancane.
- Ungatheli amanzi noma insipho yokuhlaza ngko kwisethi ye-TV. Inghale iconsele phansi esikrini noma ezingxenyeni zangaphandle futhi ingene kwisethi ye-TV, futhi ingabangela ukonakala kwesethi ye-TV.



- Ungasebenzisi uhlobo lwe-abrasive pad, alkaline/isisusi se-acid, uphawuda we-scouring, or noma i-volatile solvent, jengotshwala, benzene, utsoni noma i-insecticide. Ukusebenzisa izinto ezinjalo noma ukunakekela ukubamba okwelulwe ngenjoloba noma izinto ze-vinyl kungaholela ekulimaleni endaweni yesikrini nomsobeni wekhabinethi.
- Ukunyamalala ngesikhathi kwezombobo zomoya kuyanconywa ukuqiniseka izimbozo zomoya ezilungile.
- Uma ulungisa i-engeli yesethi ye-TV, isuse kancane ukuze uvikele isethi ye-TV, ihambise kancane ukuze uvikele isthi ye-TV ekuhambeni noma ukushelela esitendini sayo.

### Into ekhethekayo

Gcina izinto ezikhethekayo noma izinto ezithumela i-electromagnetic radiation kude nesethi ye-TV. Uma kungenjalo kungaba nobubi besithombe kanye/noma sibange umsindo.

### Ukusebenza ngokungenazintambo kwesilinganiso

- Ungasebenzisi lesi silinganiso duzane nento yomuthi (i-pacemaker, njll.), njengoba ukusebenzisa kahle komuthi kungadaleka.
- Noma lesi silinganiso sihambisa/sithola amasiginali ahlakazekile, qaphela ngokuphazamisa okungagunyaziwe. Asikwazi ukubophezeleka kunoma iyiphi inkinga njengomphumela.

## **Isexwayiso mayelana nokubamba isilawulikude**

- Bheka i-polarity efanele uma ufaka amabhethri.
- Ungasebenzisi izinhlobo ezahlukene zamabhethri zonke noma uxubanise amabhethri amadala namasha.
- Lahla amabhethri ngendlela engahlukumezi imvelo. Ezinye izindawo zinezindlela eziphephile zokulahla amabhethri. Sicela uxhumane nabomthetho abasendaweni.
- Phatha isilawulikude ngokunakekela. Ungawisi noma uyinyathele, uthete amanzi wanoma uluphi uhlobo kuyo.
- Ungabeki isilawulikude endaweni duzane nokushisa, indawo eqondene nelanga, noma igumbi elimanzi.

# Ukuxhuma Amanye Amadivayisi

## Ukuxhuma ngekhebuli ye-HDMI

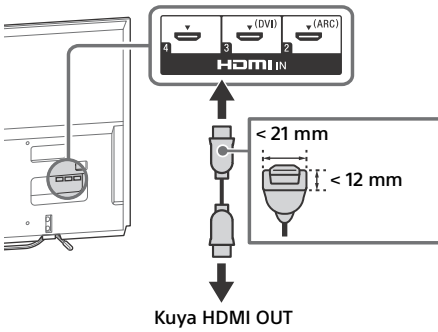

## Ukuxhuma ngamakhebula ahlange ne-AV

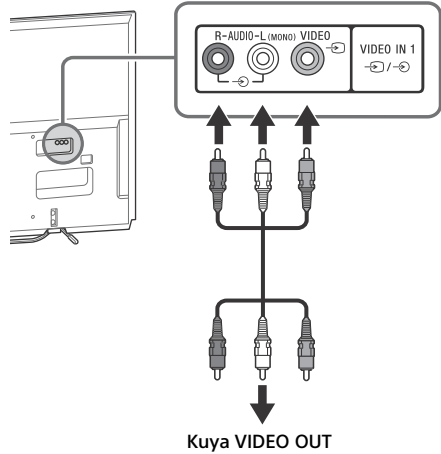

## Ukuxhuma ngamakhebula ahlange

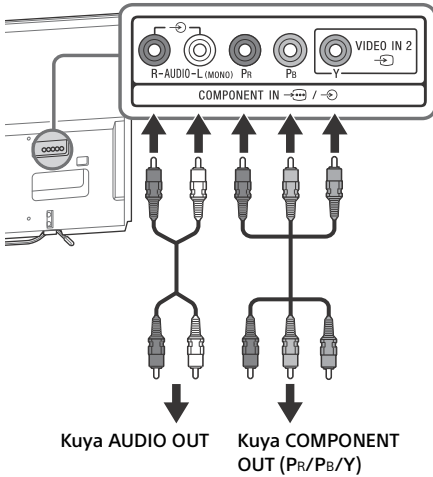

### Ikhwalithi Yesithombe

- Amakhebula ahlange ne-AV
- Ikhebula ehlangene
- Ikhebula ye-HDMI
- Ikhebula ye-Antenna (i-eriyeli)



Amavidiyo we-Standard definition (SD) anamasiginali wezithombe anokucaca okuvundile okungu-480 (NTSC) noma imigqa 576 (PAL/SECAM).



Amavidiyo we-High definition (HD) anamasiginali wezithombe anokucaca okungu-720 noma imigqa engu-1,080.

## Ukufaka i-TV obondeni

Le manyuwali yemiyalo ye-TV ibonisa kuphela izinyathelo ekulungiseleni ukufakwa kwe-TV ngaphambi kokufaka obondeni.

### **Kumakhasimende:**

Ngokuvikelwa komkhiqizo nezizathu zokuphepha, i-Sony incoma kakhulu ukuthi ukufaka kwe-TV yakho kwenziwe abadayisi be-Sony noma osonkontileka abanelayisensi. Ungazami ukzifakela wena.

### **Kubadayisi be-Sony Nosonkontileka:**

Naka kakhulu ukuphepha phakathi kokufaka, ukunakekela kwesikhathi nokuhlolwa kwalo mkhiqizo.

ZU

Kudingeka ubuchule obanele ukufaka lomkhiqizo, ikakhulukazi ukuthola ukuqina kodonga ukuze lumele isisindo se-TV. Qinisekisa ukuthi ukufakwa kwalomkhiqizo odongeni kwenziwa abadayisi bakwa-Sony noma osonkontileka abagunyaziwe uphinde futhi uqinisekise ukuthi ukuphepha kuyalandelwa ngesikhathi sokufakwa. U-Sony awuxhumi ngokomthetho uma kukhona ukulimala okudalwa ukungaphathi kahle noma ukungafaki kahle.

Sebenzisa Ibhulakhethi Yokumisa Obondeni SU-WL450 (ayinikeziwe) ukufaka i-TV obondeni. Uma ufaka Ibhulakhethi Yokumisa Obondeni, futhi bheka Imiyalo Yokusebenza kanye neSiqondiso Sokufaka esinikezwe neBhulakhethi Yokumisa Obondeni.

### **Qaphela**

- Qiniseka ukubeka izikulufu ezisusiwe endaweni ephephile, uzigcine kude nezingane.

- 1** Qiniseka ukuthi ubonda lunesikhala esanele se-TV futhi liyakwazi ukusekela isisindo okungenani esiphindwe saleyo TV. Bheka kuthebula elilandelayo ekufakeni i-TV obondeni. Bona ikhasi 12-14 (Ukucacisa) ngesisindo se-TV.

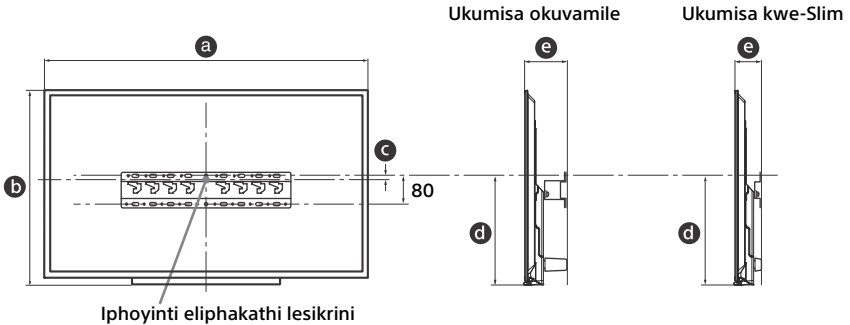

Iyunithi: mm

Igama lemodeli KDL-	Ubukhulu bokubonisa		Ubukhulu obuphakathi besikrini		Ubude bokuyikhweza	
	a	b	c	d	Ukumisa okuvamile	Ukumisa kwe-Slim
60W600B	1,370	811	6	423	146	104

**Qaphela**

- Imifanekiso ekwithebula ingehluka kancane kuncike ekufakweni.
- Uma i-TV yakho ifakiwe odongeni, ingxenye ephezulu ye-TV iya phambili kancane.

- 2** Namathisela izingxenye Zokunamathiselwayo kweBhulakhethi Yokumisa Obondeni. Hlola izingxenye Zokunamathiselwayo ngokubheka ku-"1" weSiqondiso Sokufaka Ibhulakhethi Yokumisa obondeni.

**Qaphela**

- Uma usebenizisa isikulufudrayiva sikagesi, setha ukuqina ngokusond. Ku-1.5 N·m {15 kgf·cm}.
- Qiniseka ukubeka izingxenye ezingasetshenziwe endaweni ephiphile ngokusebenza okulandelayo. Buyisela le manyuwali ngokubheka okulandelayo.

**Ukumisa okuvamile**

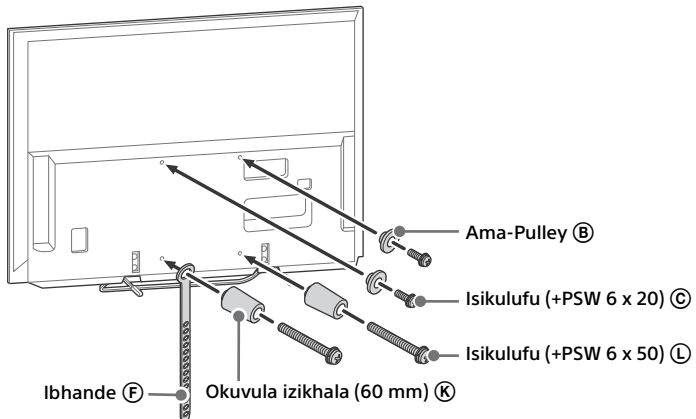



## Ukuisa kwe-Slim

### Qaphela

- Ngeke ukwazi ukusebenzisa amanye amatheminali emuva kwe-TV uma usebenzisa lesi sitayela sokunamathisela.

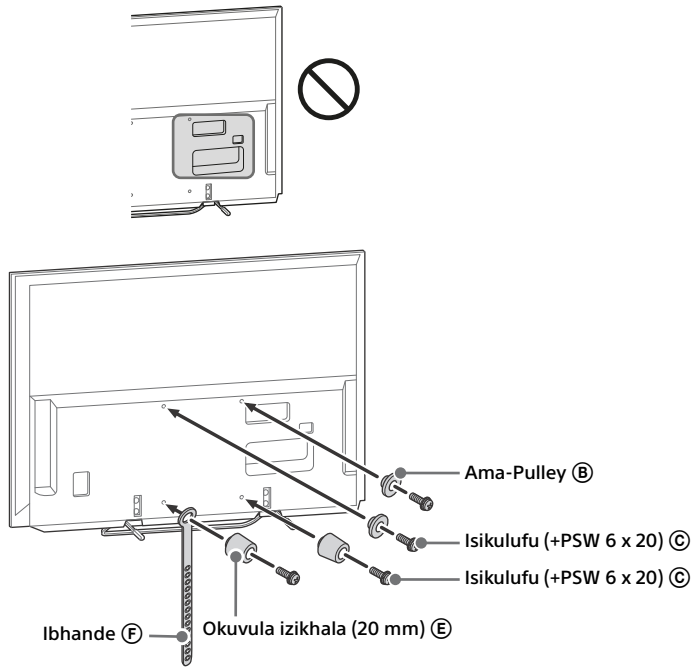

## 3 Xhuma amakhebuli adingekayo ku-TV.

### Qaphela

- Awukwazi ukufinyelela kunoma iyiphi itheminali ngemva kokuthi ifake i-TV obondeni.

## 4 Susa i-Table-Top Stand kusuka ku-TV.

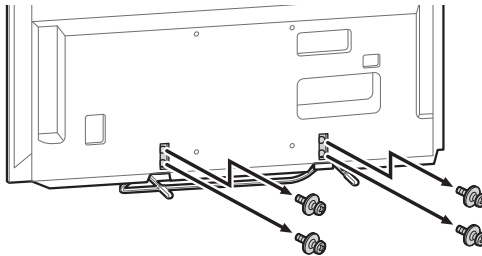

5 Faka i-TV ku-Base. Bheka ku-“5” weSiqondiso Sokufaka kanye ne-“Ukufaka i-TV Obondeni” yeMiyalo Yokusebenza enikezwe neBhulakhethi Yokumisa Obondeni.

Igama lemodeli KDL	Indawo ye-hook
60W600B	b

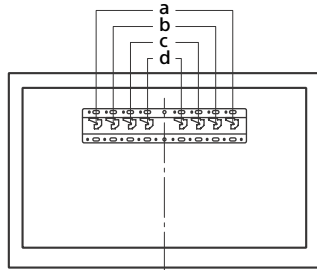

Bheka imiyalo enikezwe Nebhulakhethi Yokumisa Obondeni yemodeli yakho ukuze ufake i-TV odongeni.

## Ukufuna usizo

### Uma i-LED illumination ibanika umbala obomvu, bala ukuthi ibanika izikhathi ezingaki (isikhathi sekhefu imizuzu emithathu).

Uma i-LED illumination ibanika umbala obomvu, setha kabusha i-TV ngokukhipha ikhodi yamandla (i-mains lead) kusuka ku-TV imizuzu emibili, bese uvula futhi i-TV.

Uma inkinga iqhubeka, xhumana nomthengisi wakho noma isikhungo sosizo se-Sony kanye nenani lezikhathi i-LED ebanike ngazo umbala obomvu (isikhathi sekhefu ngamasekhondi amathathu). Cindezela I/🔌 kwi-TV ukuze uyicime, khipha ikhodi yamandla kagesi we-AC (i-mains lead), bese wazisa umthengisi wakho noma isikhungo sosizo se-Sony.

### Uma i-illumination LED ingakhanyisi, hlola izinto ngokulandelayo.

Ungabheka ku-[Ukuzazulula inkinga] ku-i-Manual noma wenze ukuzihlolela wena ngokuhetha ? [Usizo] → 🛠️ [Ukwesekwa Kwamakhosimende] → [I-Self Diagnostics]. Uma inkinga iqhubeka, thatha i-TV yakho ukuthi iyolungiswa umuntu okhandayo oqeqeshiwe.

## Izinkinga Nezixazululo

### Akukho sithombe (iskrini simnyama) futhi akukho msindo.

- Bheka ukuxhumeka kwekhebula le-eriyeli.
- Xhuma i-TV emandleni e-AC (ama-mains), bese ucindezela I/🔌 kwi-TV noma kwisiqhebezakude sokusebenzisa.

### Ezinye izinhlelo azilungiseki.

- Bheka i-antenna (i-eriyeli).

### Irimothi ayisebenzi.

- Faka amabhethri amasha.
- Kungenzeka ukuthi i-TV yakho isesimweni SYNC. Cindezela **SYNC MENU**, khetha [Ukulawulwa kwe-TV] bese ukhetha [Ekhaya (Imenyu)] noma [Okukhethw.] ukulawula i-TV.

### Iphasiwedi ye [Ukukhiya Kwabazali] isikhohlakele.

- Faka 9999 njenge khodi ye-PIN. (Ikhodi ye-PIN 9999 yamukeleka njalo.)

### Izindawo ezisondelene ne-TV ziyafudumala.

- Uma i-TV isetshenziswa isikhathi eside, izindawo ezisondelene ne-TV ziyafudumala. Kungenzeka uzwe ukushisa uma uthinta kuleyo ndawo ngesandla.

### Umsindo noma ividiyo emane ime, isikrini esingenalutho, noma i-TV ayenzi lutho uma kucofozwa izinkinobho ze-TV noma zerimothi.

- Yenza ukuqalisa kabusha okulula kwe-TV ngokuthi ukhiphe ikhodi yamandla kagesi e-AC (ama-mains lead) imizuzu emibili, bese uphinde uyayixhuma futhi.

### Izinkinobho I/🔌, CH+/-, ⏪ +/-, ⏩ +/-, 📺, 🏠 kanye ne-HOME azikwazi ukubekwa ku-TV.

- Bona imifanekiso ngezansi ngendawo yezinkinobho ku-TV.

#### Emuva kwe-TV

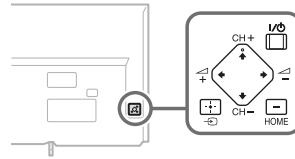

### I-illumination LED iyakhanya.

- Uma ungfafisi ukukhanyisa i-illumination LED, ungayicisha. Cindezela u-**HOME**, bese ukhetha 🛠️ [Amasethingi] → 📺 [Amasethingi Esistimu] → [Ukusetlwa Okuvamile] → [I-Illumination LED] → [Cishiwe]. Futhi ugcindezela u-**OPTIONS**, bese ukhetha i-[I-Illumination LED] → [Cishiwe].

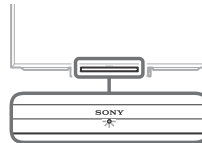

### Ayikwazi ukuxhuma kumzila ongenantombo ng-WPS.

- Uma usebenzisa ukuphepha kwe-WEP, khetha i-[Kalula] → [Wi-Fi] → [Xhuma ngohlu lwe-scan]. Bese, khetha igama lenethiwekhi (SSID) ofuna ukulixhuma.

### Awukwazi ukuthola igama lenethiwekhi elidingekayo ekusethweni kwenethiwekhi.

- Khetha u-[[Okufakw. Ngokuzenzela]] bese ucinzele u-🔌 ukuze ungene igama lenethiwekhi.

# Ukucacisa

## Isistimu

Isistimu yephaneli

Iphaneli le-LCD (Liquid Crystal Display), Ilambu le-LED

Isistimu ye-TV

I-analogue: B/G, I, D/K, M, L

Idijithali: DVB-T/DVB-T2

Umbala/isistimu yevidiyo

I-analogue: PAL, SECAM, NTSC3.58, NTSC4.43

Idijithali: Bheka ku-i-Manual

Amashaneli asibekelayo

I-analogue: izintambo ze-UHF/VHF, Kuncika ezweni/esifundeni osikhethile.

Idijithali: UHF/VHF, Kuncika ezweni/esifundeni osikhethile.

Okuphumayo komsindo

10 W + 10 W

Ubuchwepheshe obungenazintambo

Iphrothokholi IEEE802.11a/b/g/n

## Ama-jacks okufaka nawokukhipha

Ikhebula ye-antenna

Itheminali yangaphandle ewu-75 ohm ye-VHF/UHF

 /  VIDEO IN 1

Okokuxhuma umsindo/ividiyo (ama-phono jacks)

 /  COMPONENT IN

YPbPr (Into Yevidiyo): 1080p (50, 60 Hz), 1080i (50, 60 Hz), 720p (50, 60 Hz), 576p, 576i, 480p, 480i

I-inphuthi yomsindo (ama-phono jacks)

 VIDEO IN 2

Okufakwa kuvidiyo (uthi olwejwayelekile

lomsindo olunokokungenisa okuwu Y)

HDMI IN 1, 2, 3, 4

Ividiyo (2D): 1080p (30, 50, 60 Hz), 1080/24p, 1080i (50, 60 Hz), 720p (30, 50, 60 Hz), 720/24p, 576p, 576i, 480p, 480i, Izimiso ze-PC

Ividiyo (3D):

Ukupakishwa Kwefulemu: 1080p (30 Hz),

1080/24p, 1080i (50, 60 Hz), 720p (30, 50,

60 Hz), 720/24p

Ngezingxenye: 1080p (50, 60 Hz), 1080/24p,

1080i (50, 60 Hz), 720p (50, 60 Hz)

Phezulu-phansi: 1080p (30, 50, 60 Hz),

1080/24p, 1080i (50, 60 Hz), 720p (50, 60 Hz)

Umsindo: 5.1 Umgudu oqondile we-PCM: 32, 44.1

kanye ne-48 kHz, 16, 20 ne-24 bits, Dolby Digital

ARC (i-Audio Return Channel) (I-HDMI IN 2

kuphela)

MHL (Kwayeleke kwi-HDMI IN 1)

Ividiyo (2D): 1080p (30 Hz), 1080/24p,

1080i (50, 60 Hz), 720p (30, 50, 60 Hz),

720/24p, 576p, 576i, 480p, 480i

Ividiyo (3D):

Ngezingxenye: 1080/24p, 1080i (50, 60 Hz),

720p (50, 60 Hz)

Phezulu-phansi: 1080p (30 Hz), 1080/24p,

1080i (50, 60 Hz), 720p (50, 60 Hz)

Umsindo: 5.1 Umgudu oqondile we-PCM: 32, 44.1

kanye ne-48 kHz, 16, 20 ne-24 bits, Dolby Digital

 DIGITAL AUDIO OUT (OPTICAL)

I-jack Yokudijithali Okubukwayo (I-PCM yeziteshi

ezimbili., Dolby Digital)

 HDMI 3 AUDIO IN



Okokufaka umsindo o-analogo (i-minijack yestiriyoy)

 AUDIO OUT / 



Okokufaka umsindo (i-minijack yestiriyoy)

I-jack yama-headphone

(I-Subwoofer esekelayo ephumayo)

 1,  2 (Ngaphandle kwemodeli yase-Australia nase-New Zealand)

Intuba ye-USB

 1 (HDD REC),  2 (Imodeli yase-Australia nase-New Zealand kuphela)

Intuba yedivayisi ye-USB HDD (I- 1 kuphela),

Intuba ye-USB

 LAN

10BASE-T/100BASE-TX isixhumanisi (Kuncika

endaweni yokusebenzela ye-nethiwekhi,

ukushesha kokuxhumeka kungenzeka kwehluke.

10BASE-T/100BASE-TX izinga lokuxhumana kanye

neqophelo lokuxhumana ngeke liqinisekiswa

kule-TV.)

## Okunye

Izisekeli ongakhetha kuzo

Ibhulakhethi Yokumisa Obondeni: SU-WL450

Isilinganiso Ikhamera kanye nombhobho:

CMU-BR200/CMU-BR100

I-Wireless Subwoofer: SWF-BR100

Intambo ye-MHL: DLC-MB10/DLC-MB20/

DLC-MC10/DLC-MC20/DLC-MC30

Izinga lokushisa lokusebenzela

0 °C – 40 °C

Umswakama wokusebenza

10 % – 80 % RH (okungancishisiwe)

## Amandla nokunye

Izidingo zamandla

Okokufaka 110 V – 240 V AC, 50/60 Hz

Usayizi weskrini (Ukulinganisa ngokuvundlile) (Sond.)

60 amayintshi / 152.5 cm

Ukulungisa kokubonisa

1,920 amachashazi (okuqondile) × 1,080 imigqa (okuthe thwi)

Ukusetshenziswa kwamandla

Kuvezwe ngemumva kwe-TV

## Ubukhulu (Sond.) (w × h × d)

Ne Table-Top Stand

1,370 × 846 × 230 mm

Ngaphandle kwe-Table-Top Stand

1,370 × 811 × 84 mm

## Isisindo (Sond.)

ne Table-Top Stand

20.5 kg

Ngaphandle kwe-Table-Top Stand

19.9 kg

## Qaphela

- Ukuba khona kwezesekeleli ongakhetha kuzo kuncika emazweni/esifundeni/ohlotsheeni lwe-TV/esitokweni.
- Ukwakhiwa kanye nokubekiwe kungashintsha ngaphandle kwesaziso.
- Le sethi ye-TV ifaka phakathi i-MHL 2.

## Amanothi ekusebenzeni kwe-TV

### yeDijithali

- Noma imiphi imisebenzi ephathelene ne-TV yeDijithali (DVB) izosebenza emzweni noma izindawo laphi i-DVB-T/DVB-T2 (MPEG-2 ne-H.264/MPEG-4 AVC) amasignali wendawo wedijithali asakwazi khona. Sicela uqinisekise omdayisi wakho wendawo ukuthi ingabe uyakwazi ukuthola i-DVB-T/DVB-T2 signali lapho uhlala khona.
- Le sethi ye-TV ihambisana nezicaciso ze-DVB/DVB-T2, kodwa isebenzisana ne-DVB/DVB-T2 ezayo ukusakazwa kwendawo kwedijithali akuqinisekisiwe.
- Eminye imisebenzi ye-TV yeDijithali ingahle ingatholakali kwamanye amazwe/izindawo.

## Iminingwane yophawu lokuhweba

- Amatemu HDMI ne-HDMI High-Definition Multimedia Interface, kanye nelogo ye-HDMI yizimpawu zokuhweba noma izimpawu zokuhweba ezibhalisiwe ze-HDMI Licensing LLC e-United States nakwamanye amazwe.
- DLNA®, i-DLNA Logo kanye ne-DLNA CERTIFIED® izimpawu zokuhweba, izimpawu zesevisi, noma izimpawu zesitifiketi ze-Digital Living Network Alliance.
- Manufactured under license from Dolby Laboratories. Dolby and the double-D symbol are trademarks of Dolby Laboratories.
- I-“BRAVIA” kanye ne-BRAVIA izimpawu zokuhweba ze-Sony Corporation.
- I-TrackID uphawu lokuhweba noma uphawu lokuhweba olubhalisiwe le-Sony Mobile Communications AB.
- I-Gracenote, Gracenote eyeQ, Gracenote VideoID, Gracenote Video Explore, Gracenote MusicID, ilogo ye-Gracenote nohlobo lwelogo, kanye nelogo ye-“Powered by Gracenote” yizimpawu zokuhweba ezibhalisiwe noma izimpawu zokuhweba ze-Gracenote e-United States kanye/noma nakwamanye amazwe.
- Opera® Devices SDK from Opera Software ASA. Copyright 1995-2014 Opera Software ASA. All rights reserved.
- I-Wi-Fi, Wi-Fi Direct kanye ne-Miracast yizimpawu zokuhweba noma izimpawu zokuhweba ezibhalisiwe ze-Wi-Fi Alliance.
- I-“Sony Entertainment Network logo” kanye ne-“Sony Entertainment Network” yizimpawu zokuhweba ze-Sony Corporation.
- I-MHL, Mobile High-Definition Link, kanye nelogo ye-MHL yizimpawu zokuhweba noma izimpawu zokuhweba ze-MHL Licensing, i-LLC.
- Ngokubonakalayo kwe-DTS, bona <http://patents.dts.com>. Kukhiqizwe ngaphansi kwelaysense kusuka ku-DTS Licensing Limited. DTS, Uphawu, kanye ne-DTS kanye Nophawu kuhlalene yizimpawu zokuhweba ezibhalisiwe, kanye ne-DTS Digital Surround uphawu lokuhweba le-DTS, Inc. © DTS, Inc. Wonke Amalungelo Agodliwe.

- Designed with UEI Technology™  
Under License from Universal Electronics  
Inc. Portions © UEI 2000 – 2013





# Inhoudsopgawe

Veiligheidsinligting . . . . .	2
Voorsorgmaatreëls . . . . .	4
Om ander toestelle te verbind . . . . .	6
Hoe om die TV op die muur te installeer . . . . .	7
Foutspeuring . . . . .	11
Probleemoplossing . . . . .	11
Spesifikasies . . . . .	12

## Inleiding

Dankie dat jy hierdie Sony produk gekies het. Lees hierdie handleiding deeglik voordat jy die TV gebruik en bewaar dit vir toekomstige verwysing.

### Let wel

- Voordat jy die TV gebruik, lees die “Veiligheidsinligting” (bladsy 2).
- Instruksies oor “Hoe om die TV op die muur te installeer” is ingesluit in hierdie TV se instruksiehandleiding.
- Beelde en illustrasies wat in die kitsbegingids en hierdie handleiding gebruik word, is net vir naslaandoeleindes en kan verskil van die werklike produk se voorkoms.

## Ligging van die identifiseeretiket

Etiket vir modelnommer en kragtoevoer-gradering (in ooreenstemming met toepaslike veiligheidsregulasie) is agterkant die TV.

## Veiligheidsinligting

### WAARSKUWING

Moenie batterye bloot stel aan oormatige hitte soos sonskyn, brand of iets dergeliks nie.

### Plasing/opstelling

Plaas en gebruik die TV-stel volgens die instruksies hieronder om risiko van brand, elektriese skok of skade en/of beserings te vermy.

#### Plasing

- Die TV-stel moet naby 'n maklik toeganklike muurprop (WS) geplaas word.
- Plaas die TV-stel op 'n stabiele, gelyk oppervlak om te verhoed dat dit afval en liggaamlike beserings of skade aan die TV veroorsaak.
- Net gekwalifiseerde dienspersoneel behoort muurplasing te doen.
- Om veiligheidsredes word daar sterk aanbeveel dat jy Sony-bykomstighede gebruik, insluitend:
  - Muur-monteerraam
  - SU-WL450
- Gebruik net die skroewe wat met die muurhegstuk verskaf is, wanneer jy die muurhegstuk aan die TV-stel heg. Die verskafde skroewe is ontwerp soos deur illustrasie aangedui, wanneer gemeet vanaf die aangehegde oppervlak van die muurhegstuk. Die deursnee en lengte van die skroewe verskil afhangende van die muurhegstuk-model.

As jy ander skroewe gebruik as dié wat verskaf is, kan dit lei tot interne skade aan die TV-stel, of dit laat val, ens.

8 mm - 12 mm





## Vervoer

- Ontkoppel alle kables voordat jy die TV-stel vervoer.
- Twee of meer mense is nodig om 'n groot TV-stel te vervoer.
- Wanneer jy die TV-stel per hand vervoer, hou dit vas soos hieronder aangedui. Moenie drukking op die LCD-paneel en die raam rondom die skerm plaas nie.

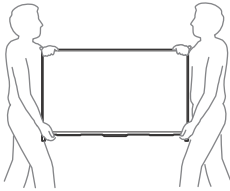

- Wanneer jy die TV-stel vervoer, moenie dit blootstel aan fisiese skokke of oormatige vibrasie nie.
- Wanneer jy die TV-stel vir herstelwerk vervoer, of wanneer jy verhuis, verpak dit in die oorspronklike karton en verpakkingsmateriaal.

## Ventilasie

- Moet nooit die ventilasiegate bedek of enige iets by die kabinet insteek nie.
- Laat ruimte rondom die TV toe, soos hieronder getoon.
- Daar word sterk aanbeveel dat jy 'n Sony-muur-monterraam gebruik, om voldoende lugsirkulasie te verseker.

## Geplaas aan die muur

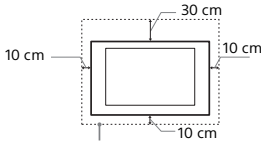

Laat ten minste soveel ruimte rondom die stel toe.

## Geplaas met stander

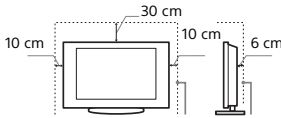

Laat ten minste soveel ruimte rondom die stel toe.

- Om behoorlike ventilasie te verseker, en te verhoed dat vuiligheid of stof versamel:
  - Moenie die TV-stel plat, onderstebo, agterstevoor of silings plaas nie.
  - Moenie die TV-stel op 'n rak, mat, bed of in 'n kas plaas nie.
  - Moenie die TV-stel met 'n doek (soos gordyne) of items soos koerante ens. bedek nie.
  - Moenie die TV-stel plaas soos hieronder getoon nie.

Lugsirkulasie is geblokkeer.

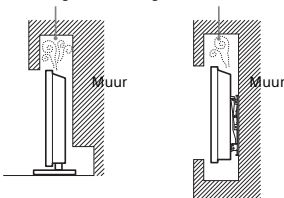

## Kragkabel (WS)

Hanteer die kragkabel (WS) en krappunt as volg om risiko van brand, elektriese skok of skade en/of beserings te vermy:

- Steek die prop ten volle by die muursok (WS) in.
- Gebruik die TV-stel net met 110–240 V-muurkrag (WS).
- Wanneer jy kables aanlê, maak seker jy ontpop die kragkabel (WS) (vir jou veiligheid), en moenie dat jou voete oor die kables struikel nie.
- Ontkoppel die kragkabel (WS) van die muursok (WS) voordat jy aan die TV-stel werk of dit skuif.
- Hou die kragkabel (WS) weg van hittebronne.
- Ontkoppel die muurprop (WS) gereeld en maak dit skoon. As die prop vol stof is en dit trek vog, is die insulasie dalk besig om te vergaan, wat moontlik kan lei tot 'n brand.

## Let wel

- Moenie die kragkabel (WS) oormatig knyp, buig of draai nie. Die kerngeleiers kan moontlik blootgestel word of breek.
- Moenie die kragkabel (WS) verander nie.
- Moenie enige iets swaars op die kragkabel (WS) sit nie.
- Moenie aan die kragkabel (WS) self trek wanneer jy die kragkabel (WS) van die muur ontkoppel nie.
- Moenie te veel toestelle aan dieselfde muursok (WS) koppel nie.
- Moenie 'n swak passende muursok (WS) gebruik nie.

## Verbode gebruik

Moenie die TV-stel plaas/gebruik op plekke of in omgewings of situasies soos dié wat hieronder gelys word nie, want dit kan moontlik maak dat die TV-stel wanfunksioneer, en kan 'n brand, elektriese skok, skade en/of beserings veroorsaak.

## Ligging:

- In die buitlug (in direkte sonlig), op die strand, op 'n skip of 'n ander vaartuig, binne-in 'n voertuig, in mediese instellings, onstabiele ligging, naby water, reën, water of rook.
- As die TV in die kleedkamer van 'n openbare bad of 'n warmbron geplaas word, kan die TV beskadig word deur swael in die lug, ens.



- Vir die beste beeldgehalte, moenie die skerm aan direkte beligting of sonlig blootstel nie.
- Moenie die TV van 'n koue omgewing na 'n warm omgewing skuif nie. Skielike kamertemperatuur-veranderinge kan moontlik vogkondensasie veroorsaak. Dit kan moontlik veroorsaak dat die TV swak beeld en/of swak kleur wys. Indien dit sou plaasvind, laat die vog toe om volledig te verdamp voordat jy weer die TV aanskakel.

## Omgewing:

- Plekke wat warm, vogtig of oormatig stowwerig is, waar insekte kan inkom, waar dit blootgestel kan word aan meganiese vibrasies, naby ontlambare voorwerpe (kerse, ens.). Die TV-stel moenie blootgestel word aan gedrup of gespat nie, en geen voorwerpe wat met vloeistowwe gevul is, soos vase, mag op die TV geplaas word nie.
- Moenie die TV in 'n vogtige of stowwerige ruimte plaas, of in 'n kamer met olierige rook of stoom (naby kooktafels of bevoigtigers) nie. Brand, elektriese skok, of buiging kan moontlik ontstaan.
- Moenie die TV plaas op plekke met uitermatige temperatuur, soos in direkte sonlig, naby 'n verwarmers of 'n verwarmingsgleuf nie. Die TV kan moontlik in sulke gevalle oorverhit, wat vervorming van die omhulsel en/of TV-wanfunksie kan veroorsaak.

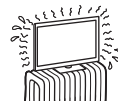

## Situasie:

- Moenie gebruik terwyl jou hande nat is, as die kabinet afgehaal is, of met aanhegels wat nie deur die vervaardiger aanbeveel word nie. Ontkoppel die TV-stel van die muursok (WS) en antena tydens donderstorms.
- Moenie die TV plaas sodat dit in 'n oop ruimte uitsteek nie. Besering of skade as gevolg van iemand of iets wat teen die TV stamp, kan dan plaasvind.

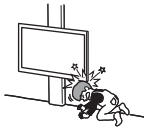

## Gebreekte stukke:

- Moenie enige iets na die TV-stel gooi nie. Die skerm se glas kan deur die impak breek, en kan ernstige beserings veroorsaak.
- As die oppervlak van die TV-stel kraak, moenie daaraan raak voor jy dit van die kragkabel (WS) ontkoppel het nie. Anders kan elektriese skok dalk plaasvind.

## Wanneer nie in gebruik nie

- As jy vir etlike dae lank die TV-stel nie gaan gebruik nie, moet die TV-stel van die kragpunt (WS) ontkoppel word, vir omgewings- en veiligheidsredes.
- Aangesien die TV-stel nie van die kragpunt (WS) ontkoppel is wanneer die TV-stel bloot afgeskakel word nie, trek die prop uit die muursok (WS) om die TV-stel heeltemal af te skakel.
- Sekere TV-stelle kan egter kenmerke hê wat vereis dat die TV-stel in bystandsmodus gelaat moet word om korrek te werk.

## Vir kinders

- Moenie toelaat dat kinders op die TV-stel klim nie.
- Hou klein bykomstighede buite bereik van kinders, sodat hulle dit nie insluk nie.

## As die volgende probleme plaasvind...

**Skakel af** die TV-stel en ontrap die kragkabel (WS) onmiddellik as enige van die volgende probleme plaasvind. Vra jou handelaar of Sony-versiensentrum dat daarna gekyk word deur gekwalifiseerde dienspersoneel.

### Wanneer:

- Kragkabel (WS) beskadig is.
- Muursok (WS) nie behoorlik pas nie.
- TV-stel beskadig is omdat dit laat val of gestamp is, of omdat iets daarna gegooi is.
- Enige vloeistof of voorwerp deur die openinge in die kabinet val.

## Oor LCD-monitortemperatuur

Wanneer die LCD-monitor vir 'n lang tyd gebruik word, word die omgewing daar rondom warm. Dit kan moontlik warm voel as jy dit met die hand aanraak.

## Voorsorgmaatreëls

### TV-kyk

- Kyk TV in gematigde lig, want as jy TV kyk in 'n swak lig of vir 'n lang tydperk, strem dit jou oë.
- Wanneer jy oorfone gebruik, verstel die volume om buitensporige vlakke te vermy, want dit kan moontlik lei tot gehoorskade.

### LCD-skerm

- Hoewel die LCD-skerm gemaak is met hoëpresisie-tegnologie en 99,99% of meer van die piksels effektief is, kan moontlik swart stippels verskyn of helder punte lig (rooi, blou, of groen) kan moontlik voortdurend op die LCD-skerm verskyn. Dit is 'n strukturele eienskap van die LCD-skerm en is nie 'n wanfunksie nie.
- Moenie die voorste filter druk of krap of voorwerpe bo-op hierdie TV-stel plaas nie. Die beeld kan moontlik ongelukkig wees of die LCD-skerm kan moontlik beskadig word.
- As hierdie TV-stel in 'n koue plek gebruik word, kan 'n smeer moontlik in die beeld verskyn, of die beeld kan moontlik donker word. Dit dui nie op falings nie. Die verskynsel verdwyn wanneer die temperatuur styg.
- Spookbeelde kan moontlik plaasvind wanneer stil beelde voortdurend gewys word. Dit kan moontlik na 'n paar oomblikke verdwyn.
- Die skerm en kabinet word warm wanneer hierdie TV-stel in gebruik is. Dit is nie 'n wanfunksie nie.
- Die LCD-skerm bevat 'n klein hoeveelheid vloeibare kristal. Volg jou plaaslike verordeninge en regulasies as jy dit moet weggooi.

## Hanteer die skerm se oppervlak/kabinet van die TV-stel en maak dit skoon

Maak seker jy ontrap die kragkabel (WS) wat van die muursok (WS) na die TV-stel gekoppel is, voor jy dit skoonmaak. Om weselike agteruitgang of agteruitgang van die skermbedekking te vermy, volg die volgende voorsorgmaatreëls.

- Om stof van die skerm se oppervlak/kabinet te verwyder, vee liggies met 'n sagte doek. As die stof hardnekkig is, vee met 'n sagte doek af wat effens klam gemaak is met 'n verdunde mild oplossing van skoonmaakmiddel.
- Moenie water of skoonmaakmiddel direk op die TV-stel spuit nie. Dit kan moontlik na die onderkant van die skerm of eksterne dele drup, en by die TV-stel ingaan, en kan moontlik die TV-stel beskadig.



- Moet nooit enige soort skuursponsie, alkaliese/suur-skuurmaakmiddel, skuurpoer, of vlugtige oplosmiddel soos alkohol, benseen, verdunner of insekdoder gebruik nie. Om sulke stowwe te gebruik of as die stowwe langdurig kontak het met rubber of viniel, kan dit lei tot skade van die skerm se oppervlak en die kabinetmateriaal.
- Daar word aanbeveel dat jy die ventilasiegate nou en dan stofsuig om behoorlike ventilasie te verseker.
- Wanneer jy die hoek van die TV-stel verstel, beweeg dit stadig om te verhoed dat die TV-stel van die tafelstaander afval of afgly.

## Opsionele toerusting

Hou opsionele komponente of enige toerusting wat elektromagnetiese straling afgee, weg van die TV-stel. Anders kan beeldvervorming en/of ruisende klank moontlik plaasvind.

## Draadlose funksie van die eenheid

- Moenie hierdie eenheid naby mediese toerusting (pasaangeër, ens.) gebruik nie, want dit kan lei tot wanfunksionering van die mediese toerusting.
- Hoewel hierdie eenheid geënkripteerde seine stuur/ontvang, moet jy oppas vir ongemagtigde onderskepping. Ons kan nie verantwoordelik gehou word vir sulke probleme nie.

## Waarskuwing oor die afstandbeheer

- Plaas die batterye met hul pole in die korrekte rigtings in.
- Moenie verskillende soorte batterye saam gebruik of ou en nuwe batterye meng nie.
- Gooi batterye weg op 'n omgewingsvriendelike manier. Sekere streke het maandelik regulasies oor die weggooi van batterye. Raadpleeg jou plaaslike owerheid.
- Hanteer die afstandbeheer versigtig. Moenie dit laat val of daarop gaan staan, of enige vloeistof daarop mors nie.
- Moenie die afstandbeheer naby 'n hittebron, 'n plek met direkte sonlig, of in 'n klam kamer plaas nie.

# Om ander toestelle te verbind

## Om met 'n HDMI-kabel te verbind

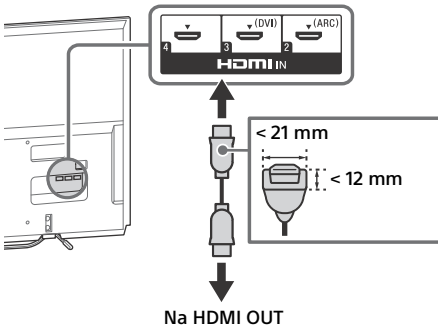

## Om met komponentkabels te verbind

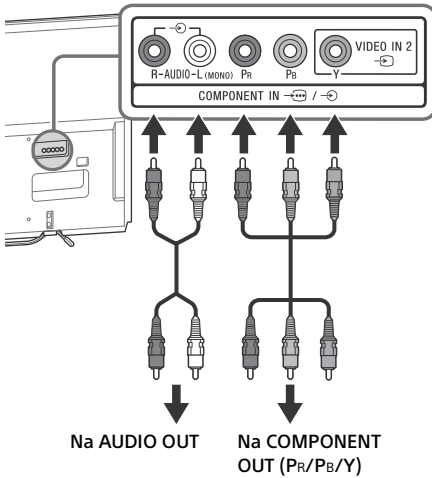

## Om met OV- saamgestelde kabels te verbind

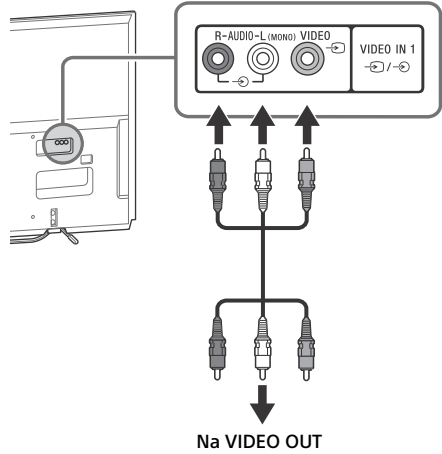

### beeld Kwaliteit

- OV- saamgestelde kabel
- Antenna-kabel
- Komponent-kabel
- HDMI-kabel



Standaarddefinisie- (SD) video's het beeldseine met 'n vertikale resolusie van 480 (NTSC) of 576 (PAL/SECAM) lyne.



Hoëdefinisie- (HD) video's het beeldseine met 'n vertikale resolusie van 720 of 1,080 lyne.

## Hoe om die TV op die muur te installeer

Hierdie TV se instruksiehandleiding wys net die stappe om die TV te installeer vóór dit aan die muur geïnstalleer word.

### **Aan klante:**

Vir produkbeskerming en om veiligheidredes beveel Sony sterk aan dat die installering van jou TV gedoen word deur Sony-handelaars of gelisensieerde kontrakteurs. Moenie probeer om dit self te installeer nie.

### **Aan Sony-handelaars en -kontrakteurs:**

Gee volle aandag aan veiligheid tydens die installering, gereelde onderhoud en ondersoek van hierdie produk.

AF

Voldoende kundigheid is nodig om hierdie produk te installeer, veral om te bepaal of die muur sterk genoeg is om die gewig van die TV te dra. Maak seker dat die installering van hierdie produk teen die muur aan Sony-handelaars of gelisensieerde kontrakteurs toevertrou word en skenk genoeg aandag aan veiligheid gedurende die installering. Sony is nie verantwoordelik vir enige skade of besering wat veroorsaak is deur misbruik of onbehoorlike installering nie.

Gebruik die muurhegstuk SU-WL450 (nie voorsien) om die TV aan die muur te installeer. Wanneer jy die muurhegstuk installeer, raadpleeg ook die gebruiksinstruksies en installeringgids wat saam met die muurhegstuk kom.

### **Let wel**

- Bewaar die verwyderde skroewe op 'n veilige plek, weg van kinders.

- 1** Maak seker die muur het genoeg ruimte vir die TV en in staat is om 'n gewig van minstens vier keer dié van die TV te hanteer.  
Raadpleeg die volgende tabel wanneer u die TV op die muur installeer. Kyk bladsy bladsy 12-14 (Spesifikasies) vir die TV se gewig.

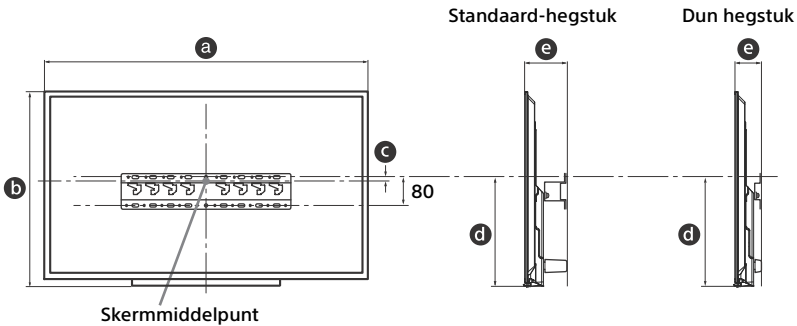

Eenheid: mm

Modelnaam KDL-	Skermafmetings		Skermmid delpunt- afmetings	Lengte vir haakwerk		
	a	b	c	d	e	
60W600B	1,370	811	6	423	146	104

Let wel

- Syfers in die tabel kan dalk effens wissel, afhangende van die installering.
- Wanneer jou TV teen die muur geïnstalleer is, leun die boonste kant van die TV effens vorentoe.

- 2** Heg die hegonderdele vir die muurhegstuk. Kontroleer die hegonderdele deur "1" van die muurhegstuk se installeringgids te raadpleeg.

Let wel

- Indien u 'n elektriese skroewedraaier gebruik, stel die wringkrug op ongeveer 1.5 N·m (15 kgf·cm).
- Bewaar die ongebruikte onderdele op 'n veilige plek vir toekomstige gebruik. Bewaar hierdie handleiding vir toekomstige naslaan.

### Standard hegstuk

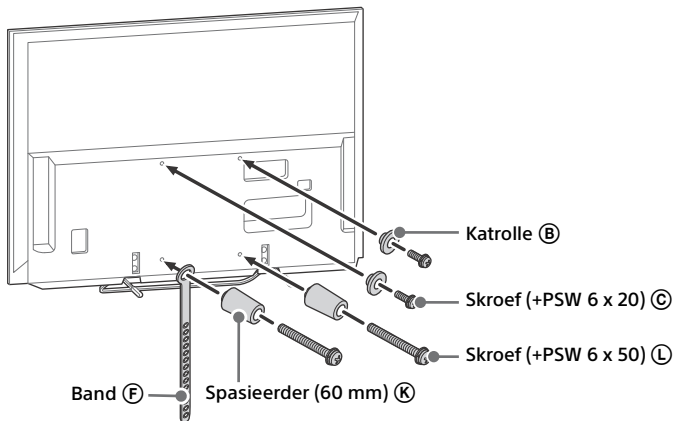

## Dun hegstuk

### Let wel

- Sekere terminale agteraan die TV kan nie gebruik word met hierdie monteerstyl nie.

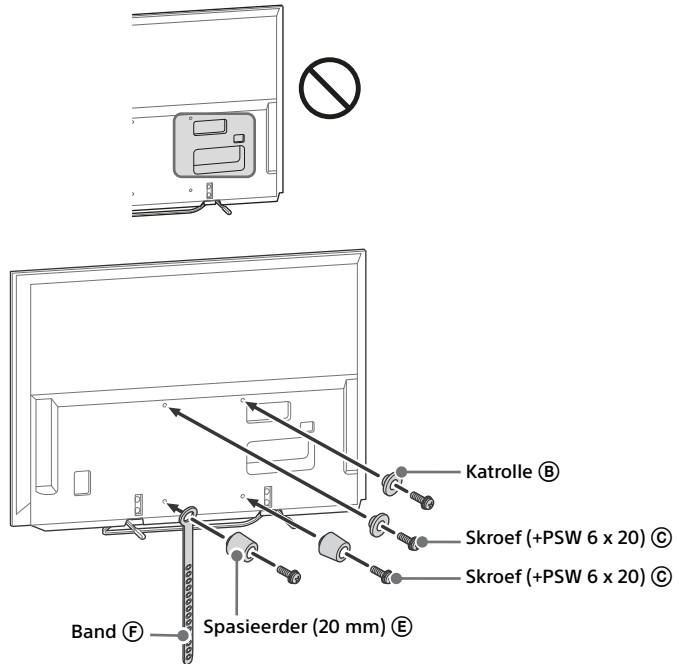

## 3 Koppel nodige kables na die TV.

### Let wel

- Jy kan nie by enige terminaal uitkom nadat die TV aan die muur geïnstalleer is nie.

## 4 Haal die tafelstander van die TV af.

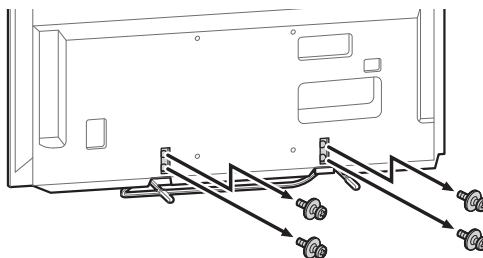

5 Installeer die TV aan die basis. Raadpleeg "5" van installeringgids en "Installering van die TV aan die muur" van handleiding wat saam met die muurhegstuk kom.

Modelnaam KDL-	haakligging
60W600B	b

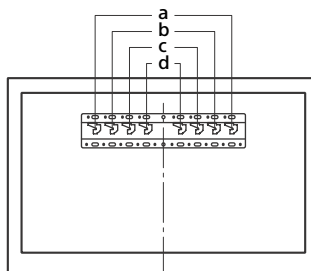

Raadpleeg die instruksies wat saam met die muur-monteerraam vir jou model verskaf is om die TV aan die muur te plaas.



## Foutspeuring

### Wanneer die beligting-LED rooi flikker, tel hoeveel keer dit flits (intervaltyd is drie sekondes).

As die beligting-LED rooi flikker, stel die TV terug deur die muurpropkabel (WS) vir twee minute van die TV te ontkoppel, en skakel dan weer die TV aan.

As die probleem voortduur, kontak jou handelaar of Sony-dienssentrum en vertel hoeveel keer die LED-aanduider rooi flikker (intervaltyd is drie sekondes). I/⏻ op die TV om dit af te skakel, ontkoppel die muurpropkabel (WS) en stel jou handelaar of Sony-versiensentrum in kennis.

### Wanneer die Beligting-LED nie flits nie, kontroleer die items as volg.

Jy kan ook [Probleemoplossing] in die i-Manual raadpleeg, of selfdiagnose uitvoer deur die volgende te kies: ? [Hulp] → [Kliënte-ondersteuning] → [Selfdiagnostiek]. As die probleem voortduur, laat jou TV deur gekwalifiseerde dienspersoneel versien.

## Probleemoplossing

### Daar is geen beeld (skerm is donker) en geen klank nie.

- Gaan die antenna/kabelkoppeling na.
- Konnekteer die TV aan die kragpunt (WS) en druk I/⏻ op die TV of afstandbeheer.

### Sommige programme kan nie ingestel word nie.

- Kontroleer die antenna (lugdraad).

### Die afstandbeheer funksioneer nie.

- Vervang die batterye.
- Jou TV kan dalk in Sinkro-modus wees. Druk **SYNC MENU**, kies [TV-beheer] en kies dan [Tuis (Kieslys)] of [Opsies] om die TV te beheer.

### Die [Sluiting deur Ouer] wagwoord is vergeete.

- Voer 9999 in vir die PIN-kode. (PIN-kode 9999 word altyd aanvaar.)

### Die omgewing rondom die TV word warm.

- Wanneer die TV vir 'n lang tyd gebruik word, word die omgewing daar rondom warm. Dit kan dalk warm voel as jy dit met die hand aanraak.

### Gevriesde audio of video, 'n blanko skerm of die TV reageer nie op TV- of afstandbeheerknoppies nie.

- Doen 'n eenvoudige terugstelling van die TV deur die kragkabel (WS) vir twee minute uit te trek en weer in te prop.

### Kan nie die I/⏻, CH+/-, ▲/▼/◆/◆, ⏪, ⏩ en HOME knoppies op die TV kry nie.

- Kyk die illustrasie hier onder vir die ligging van die knoppies op die TV.

#### Agerkant van TV

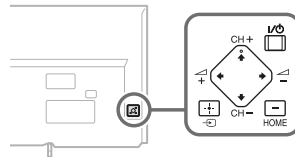

### Die beligting-LED word aangeskakel.

- Indien jy nie wil hê dat die beligting-LED aan moet gaan nie, kan u dit afskakel. Druk **HOME**, en kies dan [Stellings] → [Stelsel-stellings] → [Algemene Opstelling] → [Beligting-LED] → [Af]. U kan ook **OPTIONS** druk en dan [Beligting-LED] → [Af] kies.

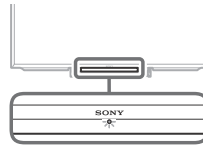

### Kan nie aan 'n koordlose roeteerder deur WPS koppel nie.

- As jy WEP-sekureiteit gebruik, kies [Maklik] → [Wi-Fi] → [Verbind met skanderinglys]. Kies dan die netwerk-naam (SSID) waaraan jy wil koppel.

### Kan nie die vereiste netwerk-naam in netwerk-opstelling vind nie.

- Kies [[Sleutel In Per Hand]] en druk ⊕ om netwerk-naam in te voer.

# Spesifikasies

## Stelsel

### Paneelstelsel

LCD (vloeibarekristal-skerm)-paneel, LED-skermlig

### TV stelsel

Analoog: B/G, I, D/K, M, L

Digitaal: DVB-T/DVB-T2

### Kleur/video-stelsel

Analoog: PAL, SECAM, NTSC3.58, NTSC4.43

Digitaal: Verwys na die i-Manual

### Kanaaldekking

Analoog: UHF/VHF/kabel, afhangende van jou land/areakeuse.

Digitaal: UHF/VHF, afhangende van jou land/areakeuse.

### Klank-uitset

10 W + 10 W

### Dradloze tegnologie

Protokol IEEE802.11a/b/g/n

## Inset/Uitset-sokke

### Antenna/kabel

75 ohm eksterne terminaal vir VHF/UHF

### → / → VIDEO IN 1

Video/Oudio-inset (RCA-sokke)

### → / → COMPONENT IN

YPbPr (komponentvideo): 1080p (50, 60 Hz), 1080i (50, 60 Hz), 720p (50, 60 Hz), 576p, 576i, 480p, 480i

Oudio-inset (RCA-sokke)

### → VIDEO IN 2

video inset (gewone RCA-pen met Y-inset)

### HDMI IN 1, 2, 3, 4

Video (2D): 1080p (30, 50, 60 Hz), 1080/24p, 1080i (50, 60 Hz), 720p (30, 50, 60 Hz), 720/24p, 576p, 576i, 480p, 480i, rekenaarformate

Video (3D):

Raamverpakking: 1080p (30 Hz), 1080/24p, 1080i (50, 60 Hz), 720p (30, 50, 60 Hz), 720/24p

Sy aan Sy: 1080p (50, 60 Hz), 1080/24p,

1080i (50, 60 Hz), 720p (50, 60 Hz)

Oor-Onder: 1080p (30, 50, 60 Hz), 1080/24p,

1080i (50, 60 Hz), 720p (50, 60 Hz)

Oudio: 5.1-kanaal liniêre PCM: 32, 44.1 en

48 kHz, 16, 20 en 24 bits, Dolby Digital

OTK (Oudio-Terugkeerkanal) (net HDMI IN 2)

MHL (in gemeen met HDMI IN 1)

Video (2D): 1080p (30 Hz), 1080/24p, 1080i (50, 60 Hz), 720p (30, 50, 60 Hz), 720/24p, 576p, 576i, 480p, 480i

Video (3D):

Sy aan Sy: 1080/24p, 1080i (50, 60 Hz), 720p (50, 60 Hz)

Oor-Onder: 1080p (30 Hz), 1080/24p, 1080i (50, 60 Hz), 720p (50, 60 Hz)

Oudio: 5.1-kanaal liniêre PCM: 32, 44.1 en 48 kHz, 16, 20 en 24 bits, Dolby Digital

### Ⓞ DIGITAL AUDIO OUT (OPTICAL)

Digitaal optiese sok (Tweekanaal-liniêre PCM, Dolby Digital)

### → HDMI 3 AUDIO IN

Analoog oudio-inset (stereo-minisok)

### Ⓞ AUDIO OUT/Ⓞ

Oudio-uitset (stereo-minisok)

Oorfoon-sok

(prise en charge de la sortie infragrave)

ψ1, ψ2 (behalwe Australië en Nieu-Seeland se model)

USB poort

ψ1 (HDD REC), ψ2 (Net Australië en Nieu-Seeland se model)

USB-hardeskyfstoel-poort (net ψ1), USB poort

### LAN

10BASE-T/100BASE-TX-koppelaar (Afhangende van die werksomgewing van die netwerk kan koppelspoed wissel. 10BASE-T/100BASE-TX-kommunikasiekoers en kommunikasiegehalte word nie op hierdie TV gewaarborg nie.)

## Ander

### Opsionele bykomstighede

Muur-monteerraam: SU-WL450

kamera-en-mikrofoon-eenheid: CMU-BR200/CMU-BR100

Koordlose laebasluidspreker: SWF-BR100

MHL kabel: DLC-MB10/DLC-MB20/DLC-MC10/DLC-MC20/DLC-MC30

### Gebruikstemperatuur

0 °C – 40 °C

### Gebruikshumiditeit

10 % – 80 % RH (nie-kondenserend)

## Krag en ander

Kragvereistes

Invoer 110 V - 240 V WS, 50/60 Hz

Skermgrootte (diagonal gemeet) (Ongv.)

60 duim / 152.5 cm

Skermresolusie

1,920 stippels (horisontaal) × 1,080 lyne (vertikaal)

Kragverbruik

Aangedui op die agterkant van die TV

## Afmetings (Ongv.) (b × h × d)

met tafelstaander

1,370 × 846 × 230 mm

sonder tafelstaander

1,370 × 811 × 84 mm

## Massa (Ongv.)

met tafelstaander

20.5 kg

sonder tafelstaander

19.9 kg

## Let wel

- Die beskikbaarheid van opsionele bykomstighede hang af van land/streek/TV model/voorraad.
- Ontwerp en spesifikasies is onderhewig aan wysiging sonder vooraf kennisgewing.
- Hierdie TV-stel sluit MHL 2 in.

## Notas oor digitale TV-funksie

- Enige funksies vir digitale TV (**DVB**) sal net werk in lande of gebiede waar DVB-T/DVB-T2 (MPEG-2 en H.264/MPEG-4 AVC) digitale landlangse seine uitgesaai word. Raadpleeg jou plaaslike handelaar of jy 'n DVB-T/DVB-T2-sein kan ontvang waar jy woon.
- Hierdie TV-stel voldoen aan DVB/DVB-T2-spesifikasies, maar versoenbaarheid met toekomstige DVB/DVB-T2 digitale landlangse uitsendings word nie gewaarborg nie.
- Sekere digitale TV-funksies is dalk nie in alle lande/gebiede beskikbaar nie.

## Handelsmerkinligting

- Die terme HDMI en HDMI High-Definition Multimedia Interface en die HDMI logo is handelsmerke of geregistreerde handelsmerke van HDMI Licensing LLC in die Verenigde State en ander lande.
- DLNA®, die DLNA logo en DLNA CERTIFIED® is handelsmerke, diensmerke of sertifiseringsmerke van die Digital Living Network Alliance.
- Manufactured under license from Dolby Laboratories. Dolby and the double-D symbol are trademarks of Dolby Laboratories.
- "BRAVIA" en BRAVIA is handelsmerke van Sony Corporation.
- TrackID is 'n handelsmerk of geregistreerde handelsmerk van Sony Mobile Communications AB.
- Gracenote, Gracenote eyeQ, Gracenote VideoID, Gracenote Video Explore, Gracenote MusicID, die Gracenote-logo en logoletters, en die "Aangedryf deur Gracenote"-logo is óf geregistreerde handelsmerke óf handelsmerke van Gracenote in die Verenigde State en/of ander lande.
- Opera® Devices SDK from Opera Software ASA. Copyright 1995-2014 Opera Software ASA. All rights reserved.
- Wi-Fi, Wi-Fi Direct en Miracast is handelsmerke of geregistreerde handelsmerke van Wi-Fi Alliance.
- "Sony Entertainment Network logo" en "Sony Entertainment Network" is handelsmerke van Sony Corporation.
- MHL, Mobile High-Definition Link en die MHL logo is handelsmerke of geregistreerde handelsmerke van MHL Licensing, LLC.
- Vir DTS-patente, kyk <http://patents.dts.com>. Vervaardig ingevolge lisensie van DTS Licensing Limited. DTS, die simbool en DTS en die simbool saám is geregistreerde handelsmerke, en DTS Digital Surround is 'n handelsmerk van DTS, Inc. © DTS, Inc. Alle regte voorbehou.
- Designed with UEI Technology™ Under License from Universal Electronics Inc. Portions © UEI 2000 – 2013

**HDMI**<sup>™</sup>  
HIGH-DEFINITION MULTIMEDIA INTERFACE

 **dlna**<sup>®</sup>  
CERTIFIED

 **gracenote**

**O** **OPERA**<sup>™</sup>  
software

 **MHL**<sup>™</sup>  
Mobile High-Definition Link

 **dts**<sup>®</sup>  
Digital Surround

Designed with  
 **UEI**  
TECHNOLOGY









Ukwesekwa kwamakhasimende nokuxhumana:  
Kliënte-ondersteuning en kontak:

<http://www.sony-asia.com/support>

<http://www.sony.net/>

©2014 Sony Corporation Printed in Malaysia



4-537-394-31(1)