

# SONY®

## Television

---

Igayidi Yenkomba

ZU

---

Naslaangids

AF

## BRAVIA

KDL-48W608B / 48W600B / 40W608B / 40W600B

# Ithebula yokuqukethwe

|   |    |
|---|----|
| Ulwazi Lokuphepha . . . . .                           | 2  |
| Izexwayiso . . . . .                                  | 5  |
| Ukuxhuma Amanye Amadivayisi . . . . .                 | 6  |
| Ukufaka i-TV obondeni . . . . .                       | 8  |
| SU-WL450 . . . . .                                    | 8  |
| I-adaptha Yokumisa Obondeni (India kuphela) . . . . . | 11 |
| Ukufuna usizo . . . . .                               | 16 |
| Izinkinga Nezixazululo . . . . .                      | 16 |
| Ukucacisa . . . . .                                   | 17 |

## Isingeniso

Siyabonga ngokukhetha lo mkhizizo wakwaSony. Ngaphambi kokusebenzisa i-TV, sicela ufunde le manuwali kahle bese uyigcina ukuze uyisebenzise nangelinye ilanga.

### Qaphela

- Ngaphambi kokusebenzisa i-TV, sicela ufunde "Ulwazi Lokuphepha" (ikhasi 2).
- Imiyalelo mayelana "Ukufaka i-TV obondeni" iyafakwa kuleli bhukuncazelo lemiyalelo ye-TV.
- Izithombe kanye nemifanekiso esitshenziswa Kugayidi Yokuqala Ngokushesha kanye nale manuwali okwezinkomba kuphela futhi kungahluka ekubonakaleni koqobo komkhizizo.

## Indawo yelebuli yokukhomba

Amalebuli weNombolo yeModeli, izilinganiso Zokunikwzwa Kwamandla (ngokuya ngemithetho yokuphepha esebenzayo) kanye nosuku lokuKhhiziza zibekwe emuva kwe-TV. Amalebuli enombolo yemodeli ye-adaptha ye-AC ezansi kwe-adaptha ye-AC.

## Ulwazi Lokuphepha

### ISEXWAYISO

Amabhethi akumele abhekane nokushisa okweqile njengokushisa kwelanga, umlilo noma okufanayo.

### Ukufaka/Ukusetha

Faka bese usebenzisa isethi ye-TV ngokuya ngemiyalelo ngezansi ukuze ugweme ubungozi bomlilo, ukushaywa ugesi noma ukonakala kanye/noma ukulimala.

#### Ukufaka

- Isethi ye-TV kufanele ifakwe duzane ne-awuthilethi yamandla kagesi e-AC efinyeleleka kalula (ama-mains socket).
- Beka isethi ye-TV endaweni eme kahle, elinganayo ukuze uyigweme ukuthi ingawi bese ibanga ukulimala komuntu noma ukonakala ku-TV.
- Umsebenzi wesivisi ofanelekile kuphela okufanele enze ukufaka kwebondeni.
- Ngezizathu zokuphepha, kuncomeka kakhulu ukuthi usebenzise izisekeli ze-Sony, kufaka phakathi: Ibhulakhethi Yokumisa Obondeni – SU-WL450 I-adaptha Yokumisa Obondeni (India kuphela)
- Qiniseka ukusebenzisa izikulufu ezinikezwe nenokufaka obondeni uma unamathisela ama-Mounting Hook kwisethi ye-TV. Izikulufu ezinikeziwe zakhiwe njengoba zibonisiwe emfanisweni uma zilinganiswa kusuka endaweni yokunamathisela ye-Mounting Hook. Ubugqinsi nobude bezikulufu kuyahluka ngokuya kohlobo lweBhulakhethi Lokubeka Odongeni. Ukusetshenziswa kwezikulufu ngaphandle kwalezo ezinikeziwe kungaholela ekonakaleni kwangaphakathi kwisethi ye-TV noma kuyibangele ukuthi iwe, njll.

8 mm - 10 mm

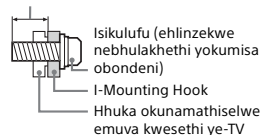

## Ukuhanjiswa

- Ngaphambi kokuhambisa isethi ye-TV, nqamula onke amakhwebula.
- Abantu ababili noma abathathu bayadingeka ukuhambisa isethi enkulu ye-TV.
- Uma uhambisa isethi ye-TV ngesandla, yibambe njengoba kukhonjisiwe ngezansi. Ungacingdezi kakhulu kwiphaneli ye-LCD kanye nozimele esikrinini.

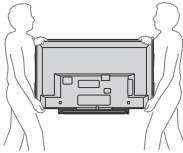

- Uma uhambisa isethi ye-TV, ungayibeki lapho kunyakaza khona noma ekudlidlizeleni okukhulu.
- Uma uhambisa isethi ye-TV ukuthi ilungiswe noma uma uyihambisa, ipake usebenzisa ikhathuni yakhona yoqobo nezinto zokupaka.

## Izimbobo ezifaka umoya

- Musa ukuvala izimbobo ezifaka umoya noma ufake okunye kwikhabinethi.
- Shiya isikhala kwisethi ye-TV njengoba kubonisiwe ngezansi.
- Kuyanconywa kakhulu ukuthi usebenzise ibhulakhethi lokubeka odongeni ukuze unikele ngomjikelezo womoya ofanele.

## Ifakwe odongeni

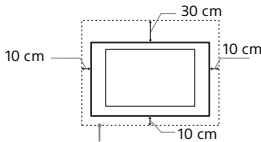

Shiya okungenani lesi sikhala kusethi.

## Ifakwe nge-stand

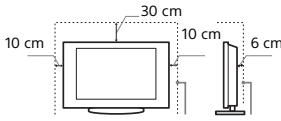

Shiya okungenani lesi sikhala kusethi.

- Ukuqinisekisa izimbobo ezifaka umoya ezilungile nokuvikela ukuqoqwa kokungcolile noma uthuli:
  - Ungabeki isethi ye-TV phansi, uyifake ngokuyibhakisa phansi, emuva, noma ngezinyenye.
  - Ungabeki isethi ye-TV kusheluvu, iragi, noma lapho kuhlala khona izimpahla.
  - Ungambozi isethi ye-TV ngendwangu, njengekhethini, noma izinto ezifana namaphephandaba, njll.
  - Ungafaki isethi ye-TV njengoba kubonisiwe ngezansi.

Ukuzungeleza komoya kuvinjelwe.

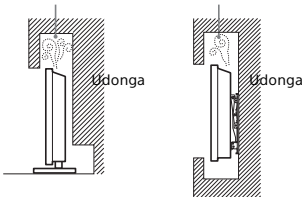

## Ikhodi yamandla kagesi e-AC (ama-mains lead)

Phatha ikhodi yamandla kagesi e-AC (ama-mains lead) kanye ne-awuthilethi (ama-mains socket) njengokulandelayo ukuze ugweme ubungozi bomlilo, ukushaywa kukagesi noma ukonakala kanye/noma ukulimala:

- Isimo se-ipulagi yamandla kagesi e-AC (ipulagi yama-mains), anikezwe nesethi ye-TV, iyahluka ngokuya ngezifunda. Qiniseka ukuxhuma intambo yamandla kagesi e-AC (ama-mains lead) nepulagi elingana i-awuthilethi yamandla kagesi e-AC (amamains socket).
- Sebenzisa kuphela amakhodi yamandla kagesi e-AC anikezwe yi-Sony (ama-mains lead), hhayi le yeminye imikhigizo.
- Faka ipulagi ngokugcwele ku-awuthilethi yamandla kagesi e-AC (ama-mains socket).
- Sebenzisa isethi ye-TV kusinikezeli se-110–240 V AC kuphela.
- Uma ufaka amakhwebuli, qiniseka ukuthi unqamula ikhodi yamandla kagesi e-AC (ama-mains lead) ngokuphepha kwakho futhi unakekele ukuthi ungathintisi izinyawo zakho kumakhwebuli.
- Nqamula ikhodi yamandla kagesi e-AC (ama-mains lead) kusuka ku-awuthilethi yamandla kagesi e-AC (ama-mains socket) ngaphambi kokusebenzisa noma ukuhambisa isethi ye-TV.
- Gcina ikhodi yamandla kagesi e-AC (ama-mains lead) kude nezinto ezishishayo.
- Nqamula ipulagi yamandla kagesi e-AC bese uyihlanze njalo. Uma ipulagi imbozwe uthuli futhi ibamba ukuswakama okuningi, ukuvikela kwayo kungahle kungezeleleke, okungaholela emlilweni.

## Qaphela

- Ungasebenzisi ikhodi yamandla kagesi e-AC (ama-mains lead) kwesinye isisetshenziswa.
- Ungancinzi, ugobe, noma ushwabanise ikhodi yamandla kagesi e-AC (ama-mains lead) kakhulu. Isihlanganisi esikhulu singahle siveziwe noma sephukile.
- Ungashintshi ikhodi yamandla kagesi e-AC (ama-mains lead).
- Ungafaki okuthile okusindayo kukhodi yamandla kagesi e-AC (ama-mains lead).
- Ungadonsi ikhodi yamandla kagesi e-AC (ama-mains lead) kwayona uma unqamula ikhodi yamandla kagesi e-AC (ama-mains lead).
- Ungaxhumi izisetshenziswa eziningi ku-awuthilethi yamandla kagesi e-AC eyodwa (ama-mains socket).
- Ungasebenzisi isihlanganisi se-awuthilethi yamandla kagesi (ama-mains socket) esingalugile.

## UKUQAPHELA KU-ADAPTHA YE-AC

### Isexwayiso

Ukuzwe unchiphise ubungozi bomlilo noma ukushaywa ugesi, ungavezi lesi sisetshenziswa emuleni noma ekuswakameni. Ukuzwe uvikele umlilo noma ukushaywa, ungabeki izinto ezinamanzi, njezitsha, kusisetshenziswa.

Ungafaki lesi sisetshenziswa esikhaleni esiminyene, njengesheluvu yamabhuku noma okufana nalokho.

- Sicela uqinisekise ukuthi i-awuthilethi yamandla kagesi e-AC (ama-mains socket) ifakwe eduzane nesisetshenziswa futhi izothlakala kalula.
- Qinisekisa ukusebenzisa amakhodi we-adaptha ye-AC i-adaptha nawamandla kagesi e-AC (ama-mains lead). Uma kungenjalo kungabangela ukungasebenzi kahle.
- Xhuma i-adaptha ye-AC kwi-awuthilethi yamandla kagesi e-AC (ama-mains socket).
- Ungabeki ikhodi yamandla kagesi e-AC (ama-mains lead) izungeze i-adaptha ye-AC. Intambo enkulu ingasikeka kanye/noma ingabangela ukungasebenzi kahle kwe-TV.
- Ungathinti i-adaptha ye-AC ngezandla ezimanzi.
- Uma uqaphela okungavamile ku-adaptha ye-AC, inqamule kusuka ku-awuthilethi yamandla kagesi e-AC (ama-mains socket) ngokushesha.
- Isethi ayinqanyuliwe kusuka kumthombo we-AC uma isaxhumeke ku-awuthilethi yamandla kagesi e-AC (ama-mains socket), ngisho noma isethi kwayona icimile.
- Njengoba i-adaptha ye-AC izofudumala uma isetshenziswa isikhathi eside, ungezwa ukushisa uma uyithinta ngesandla.

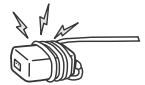

## Ukusetshenziswa okunqatshelwe

Ungafaki/usebenzise isethi ye-TV ezindaweni, emvelweni noma ezimeni njengelezi ezikhulu ngezansi, noma isethi ye-TV ingahle ingandaweni kahle futhi ibange umlilo, ukushaywa ugesi, ukonakala kanye/noma ukulimala.

### Indawo:

- Ngaphandle (elangeni), eceleni kolwandle, emkhumbini noma kwenye indawo ngaphakathi kwemoto, ezikhungweni zemithi, ezindaweni ezingamile kahle, duzane namanzi, emvuleni, ekuswakameni noma entuthwini.
- Uma i-TV ibekwe egumbini lokushintshela lendawo yomphakathi yokugezela noma lapho kubhukudwa khona, i-TV ingahle yonakaliswe yi-airborne sulfur, njll.



- Ngekhwalithi yesithombe esihle kakhulu, ingavezi isikrini ku-illumination eqondile noma elangeni.
- Gwema ukuhambisa i-TV kusuka edaweni ebandayo kuya kwefudumele. Ukushintsha kwezinga lokushisa kungabanga kungabangela ukuncibilika kwamanzi. Lokhu kungabangela ukuthi i-TV ibonise isithombe esingasihle kanye/noma nombala ongemuhle. Uma lokhu kuvela, vumela ukuswakama ukuthi kuphele konke ngaphambi kokukhanyisa i-TV.

### Indawo:

- Izindawo ezishisayo, ezimanzi, noma ezinotuli; lapho izintuthwane zingangena khona; lapho kungavezwa ekudlidlizeni, duzane nezinto ezivuthayo (izibani, njll). Isethi ye-TV ngeke ivezwe ekuconseni noma lapho kunamanzi khona futhi azikho izinto ezigcwalise ngokusamanzi, njengezitsha, ezizobekwa ku-TV.
- Ungabeki i-TV esikheleni esimanzi noma esinotuli, noma egumbini elinentuthu engu-oyela noma isitimu (duzane namatafula okupheka noma okufudumezayo). Umlilo, ukushaywa ugesi, noma ukuncibilika kungaholela.
- Ungafaki i-TV ezindaweni ezishisa kakhulu, njengaselangeni, duzane ne-radiator nento yokwenza kushise. I-TV ingashisa kakhulu ezimeni ezifana nalezi okungabangela ukuncibilika kokuvalelwe phakathi kanye/noma ukungasebenzi kahle kwe-TV.

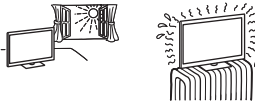

### Isimo:

- Ungasebenzisi uma izandla zakho zimanzi, nekhabinethi esusiwe, noma nokunamathiselwe okunganconyiwe umkhqizi. Nqamula isethi ye-TV kusuka ku-awuthilethi yamandla kagesi e-AC (ama-mains socket) ne-antenna phakathi kombani.
- Ungafaki i-TV ukuthi ihlale esikheleni esivulekile. Lokhu kungaholela ekutheni kube nokulimala noma ukonakala kwe-TV nokubangelwe ngumuntu.



### Izingcezo ezephukile:

- Ungaphonseli okuthize kwisethi ye-TV. Ingilazi lesikrini lingaphuka ngamandla futhi libangele ukulimala.
- Uma indawo yesethi ye-TV iqephusa, ungayithinti uze unqamule ikhodi yamandla kagesi e-AC (mains lead). Uma kungenjalo ungahle ushaywe ugesi.

## Uma ingasebenzi

- Uma ngabe ngeke usebenzise isethi ye-TV izinsuku ezimbalwa, isethi ye-TV kufanele inqanyulwe kusuka kumandla e-AC (ama-mains) ngezizathu zendawo nezokuphepha.
- Njengoba isethi ye-TV inganqanyulwe kusuka kumandla e-AC (ama-mains socket) uma isethi ye-TV icinyiwe, donsa ipulagi kusuka ku-awuthilethi yamandla kagesi e-AC (ama-mains lead) ukuze unqamule isethi ye-TV yonke.
- Kodwa, amanye amasethi e-TV angaba nezici ezidinga isethi ye-TV ukuthi ashiywe amile ukuze asebenze kahle.

## Ukuqondene Nezingane

- Ungavumeli izingane ukuthi zigibele kusethi ye-TV.
- Gcina lo mkhqiyo kude nabantwana, ukuze bangawugwinyi ngephutha.

## Uma izinkinga ezilandelayo zivela...

Cima isethi ye-TV bese unqamula ikhodi yamandla kagesi e-AC (ama-mains lead) ngokushesha uma enye yalezi zinkinga zivela. Cela umthengiseli wakho noma isikhungo sesevisi ye-Sony ukuthi ihlolwe umsebenzi ofanele.

### Uma:

- Ikhodi yamandla kagesi e-AC (ama-mains lead) yonakele.
- Ukufakwa okungalungile kwe-awuthilethi yamandla kagesi e-AC (ama-mains socket).
- Isethi ye-TV yephulwe ngokubekwa, ukushisa noma kuphonswe okuthize kuyo.
- Noma yokuphi okusamanzi noma okuqunile kuwela ezimbobeni kukhabinethi.

## Mayelana nezinga lokushisa leMonitha ye-LCD

Uma iMonitha ye-LCD isetshenziselwa isikhathi eside, iphaneli ezungezile iyafudumala. Kungenzeka uze ukushisa uma uhlantla kuleyo ndawo ngesandla.

## I-ADAPTHA YOKUMIA OBONDENI

Ulwazi olungezansi lubonisa ukuphathwa okungalungile kwe-Adaptha Yokumisa Obondeni. Qiniseka ukufunda lolu lwazi khalo bese ubenzise ngokungalungile i-Adaptha Yokumisa Obondeni.

### Kumakhasimende:

- Qiniseka ukubheka kahle izexwayiso ezilandelayo ngokuphepha ukuze uvikele ukulimala okukhulu ngomlilo, ukushaywa ugesi, ukuwa komkhqizo, noma uwele phansi.
- Qiniseka ukwenza isivumelwano sokufaka kusunokontileka abanelayisensi futhi igcine izingane zikude phakathi kokufaka.
- Qiniseka ukwenza isivumelwano uma uhambisa noma ususa i-TV kusunokontileka abanelayisensi.
- Ungasusi izikulufu, njll., ngemva kokufaka i-TV.
- Ungenzi ushintsho ezingxenyeni ze-Adaptha Yokumisa Obondeni.
- Ungafaki esinye isisetshenziswa ngaphandle komkhqizo ocaisiwe.
- Ungasebenzisi okunye ngaphandle kwe-TV ku-Adaptha Yokumisa Obondeni.
- Ungayami noma ulengise kusuka ku-TV.
- Ungabambi i-TV ngamandla kakhulu uma uhlantla noma unakekela.

## Kubadayisi Nosonkontileka be-Sony:

Imiyalo elandelayo eyabadayisi be-Sony nosonkontileka kuphela. Qiniseka ukufuna izexwayiso zokuphepha ezichazwe ngezansi futhi unake kakhulu ukuphepha phakathi kokufaka, ukunakekela kanye nokuhlola lo mkhiqizo.

- Ungafaki i-Adaptha Yokumisa Obondeni ezindaweni zebonda lapha amakhona noma izinhlangothi ze-TV zidlula izindawo zebonda.



- Ungafaki i-TV ngaphezu noma ngaphansi kwesiqandisi somoya.

- Qiniseka ukufaka i-Adaptha Yokumisa Obondeni ngokuphephile obondeni ulandela imiyalo kule manuwalu yemiyalo. Uma ezinye izikulufu zingaqinile kahle noma ziphuma, i-Adaptha Yokumisa Obondeni ingahle iwe futhi ibangele ukulimala noma ukoneka kwendawo.
- Qiniseka ukusebenzisa izikulufu ezinikeziwe nezixingene ezinamathiselwe kahle ulandela imiyalo enikeziwe kule manuwalu yemiyalo. Uma usebenzisa izinto zokukhipha, i-TV ingawa futhi ibange ukulimala komzimba komunye noma ukonakala ku-TV.



- Qiniseka ukuhlanganisa ibuhlakethi kahle ulandela indlela eyalwe echazwe kule manuwalu yemiyalo.
- Qiniseka ukubopha izikulufu ngokuphephile endaweni enikeziwe.

- Qaphela ungabeki i-TV ekushayeni phakathi kokufaka.
- Qinisekisa ukufaka i-TV ebondeni elimile futhi eliphansi.

- Ngemva kokufaka kahle i-TV, vikelwa amakhubeka kahle.
- Ungavumeli ikhodi yamandla kagesi e-AC noma ikhebuli exhumayo ukuthi icindezelwe ngoba okuxhumanisayo kwangaphakathi kungavela ngaphandle futhi kubange i-circuit engaphelele noma ukwephuka kukagesi kwangaphakathi.



## Izexwayiso

### Ukubuka i-TV

- Buka i-TV ngomkhanyo omaphakathi, njengokubuka i-TV ngomkhanyo ongalungile noma phakathi kwesikhathi eside, kulimaza amehl wakho.
- Uma usebenzisa ama-headphone, lungisa ivolomu ukuze uvikele amaleveli amaning, njengoba kungalimaza ukuzwa.

### Isikrini se-LCD

- Noma isikrini se-LCD senziwe ngobuchwephe obuphezulu kanye no-99.99% noma amaphikiseli amaning asebenza, amachashazi amnyana angahle avele noma izindawo ezikhanyayo zesibani (bumvu, luhlaza okwesibhakabhaka noma luhlaza okotshani) ingabonakala ngokulingana esikrini se-LCD. Lokhu kuyindawo eyisifanekiso yesikrini se-LCD futhi akukona ukungasebenzi kahle.
- Ungaphushi noma ulimaze isihlungi esiphambili, noma ubeke izinto phezu kwesethi ye-TV. Isithombe singahle singalingani noma isikrini se-LCD singahle sephukile.
- Uma le sethi ye-TV isetshenziswe endaweni ebandayo, ibala lingavela esithombeni noma isithombe singabamnyama. Lokhu akubombisi ukwahluleka. Lokhu kuyanyamalala njengeba zinga lokushisha liphakama.
- Ghosting ingavela uma izithombe ezimile ziboniswa ngokuhlukile. Inganyamalala emuva kwesikhashana.
- Isikrini kanye nekhabinethi kuyafudumala uma le sethi ye-TV isebenza. Kodwa-ke, lokhu akukona ukuphuka kwawo.
- Isikrini se-LCD siqethe inani elincane lokusamanzi okukhanyayo. Landela izinkombandlela nemithetho yendawo yakho ngokuvezwa.

## Ukubamba kanye nokuhlaza indawo/ ikhabinethi yesikrini sesethi ye-TV

Qiniseka ukunqamula ikhodi yamandla kagesi e-AC (ama-mains lead) exhunywwe kusethi ye-TV kusuka ku-awuthilethi yamandla kagesi e-AC (ama-mains socket) ngaphambi kokuhlaza. Ukugwema ukwehla kwento noma ukwehla kokuvala isikrini, bona izexwayiso eziladelayo.

- Susa uthuli kusuka endaweni/kukhabinethi yesikrini, sula kahle ngendwangu ethambile. Uma uthuli licindezela, sula ngendwangu emanzi kancane ethambile enensipho kancane.
- Ungatheli amanzi noma insipho yokuhlaza ngqo kwisethi ye-TV. Ingahle iconsele phansi esikrini noma ezingxenyeni zangaphandle futhi ingene kwisethi ye-TV, futhi ingabangela ukonakala kwesethi ye-TV.



- Ungasebezisi uhlobo lwe-abrasive pad, alkaline/isisusi se-acid, uphawulu we-scouring, or noma i-volatile solvent, jengotshwala, benzene, utonsi noma i-insecticide. Ukusebenzisa izinto ezinjalo noma ukunakekela ukubamba okweluliwe ngenjoloba noma izinto ze-vinyl kungaholela ekulimaleni endaweni yesikrini nomsebenzi wekhabinethi.
- Ukunyamalala ngesikhathi kwezombobo zomoya kuyanconywa ukuqiniseka izimbobo zomoya ezilungile.
- Uma ulungisa i-engeli yesethi ye-TV, isuse kancane ukuze uvikele isethi ye-TV, ihambise kancane ukuze uvikele isethi ye-TV ekuhambeni noma ukushelela esitendeni sayo.

## Into ekhethekayo

Gcina izinto ezikhethekayo noma izinto ezithumela i-electromagnetic radiation kude nesethi ye-TV. Uma kungenjalo kungaba nobubi besithombe kanye/noma sibange umsindo.

## Ukusebenza ngokungenzantambo kwesilinganiso

- Ungasebenzisi lesi silinganiso duzane nento yomuthi (i-pacemaker, njll.), njengoba ukusebenzisa kahle komuthi kungadaleka.
- Noma lesi silinganiso sihambisa/sithola amasiginali ahlukazekile, qaphela ngokuphazamisa okungagunyaziwe. Asikwazi ukubophezeleka kunoma iyiphi inkinga njengomphumela.

## Isexwayiso mayelana nokubamba isilawulikude

- Bheka i-polarity efanele uma ufaka amabhetri.
- Ungasebenzisi izinhlobo ezahlukene zamabhetri zonke noma uxubane amabhetri amadala namasha.
- Lahla amabhetri ngendlela engahlukumezi imvelo. Ezinye izindawo zinezindlela eziphephile zokulahla amabhetri. Sicela uxhumele nabomthetho abasendaweni.
- Phatha isilawulikude ngokunakekela. Ungawisi noma uyinyathele, uthele amanzi wanoma uluphi uhlobo kuyo.
- Ungabeki isilawulikude endaweni duzane nokushisa, indawo eqondene nelanga, noma igumbi elimanzi.

## I-ADAPTHA YOKUMIA OBONDENI

- Uma usebenzisa i-TV efakwe obondeni ku-Adaptha Yokumisa Obondeni isikhathi eside, ibonda ngemva noma ngaphezulu kwe-TV ingahle lisuke umbala noma uphephadonga ungalahle ungaqini, ngokuya ngento yebonda.
- Uma i-Adaptha Yokumisa Obondeni isusiwe ngemva kokufaka obondeni, izimbobo zezikulufu ziyasala.
- Ungasebenzisi i-Adaptha Yokumisa Obondeni endaweni lapho kudlidliza khona.

# Ukuxhuma Amanye Amadivayisi

## Ukuxhuma ngekhebuli ye-HDMI

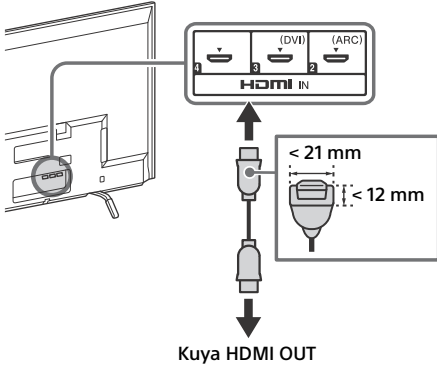

## Ukuxhuma ngamakhebula ahlange ne-AV

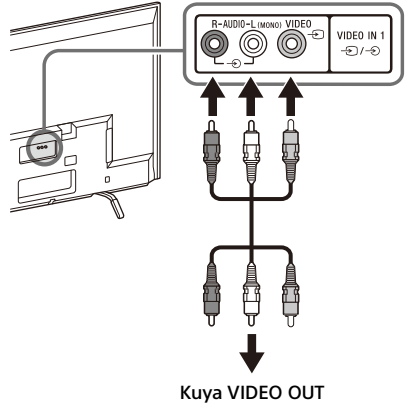

## Ukuxhuma ngamakhebula ahlange

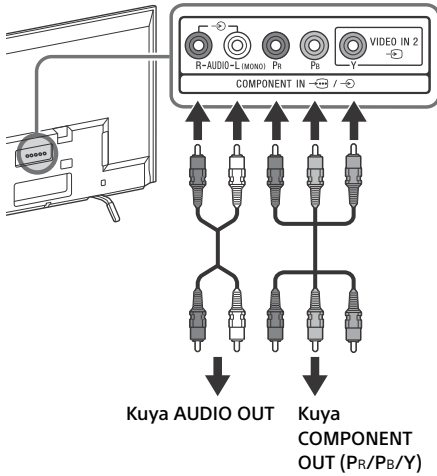

## Ikhwalithi Yesithombe

- Amakhebula ahlangele we-AV
- Ikhebula ye-Antenna
- Ikhebula ehlangene
- Ikhebula ye-HDMI



Amavidiyo we-Standard definition (SD) anamasiginali wezithombe anokucaca okuvundile okungu-480 (NTSC) noma imigqa 576 (PAL/SECAM).



Amavidiyo we-High definition (HD) anamasiginali wezithombe anokucaca okungu-720 noma imigqa engu-1080.

ZU

# Ukufaka i-TV obondeni

## SU-WL450

Le manywali yemiyalo ye-TV ibonisa kuphela izinyathelo ekulungiseleni ukufakwa kwe-TV ngaphambi kokufaka obondeni.

### **Kumakhasimende:**

Ngokuvikelwa komkhiqizo nezizathu zokuphepha, i-Sony incoma kakhulu ukuthi ukufaka kwe-TV yakho kwenziwe abadayisi be-Sony noma osonkontileka abanelayisensi. Ungazami ukzifakela wena.

### **Kubadayisi be-Sony Nosonkontileka:**

Naka kakhulu ukuphepha phakathi kokufaka, ukunakekela kwesikhathi nokuhlolwa kwalo mkhiqizo.

Kudingeka ubuchule obanele ukufaka lomkhiqizo, ikakhulukazi ukuthola ukuqina kodonga ukuze lumele isisindo se-TV. Qinisekisa ukuthi ukufakwa kwalomkhiqizo odongeni kwenziwa abadayisi bakwa-Sony noma osonkontileka abagunyaziwe uphinde futhi uqinisekise ukuthi ukuphepha kuyalandelwa ngesikhathi sokufakwa. U-Sony awuxhumi ngokomthetho uma kukhona ukulimala okudalwa ukungaphathi kahle noma ukungafaki kahle.

Sebenzisa Ibhulakhethi Yokumisa Obondeni SU-WL450 (ayinikeziwe) ukufaka i-TV obondeni.

Uma ufaka Ibhulakhethi Yokumisa Obondeni, futhi bheka Imiyalo Yokusebenza kanye neSiqondiso Sokufaka esinikezwe neBhulakhethi Yokumisa Obondeni.

### **Qaphela**

- Uma i-Table-Top Stand inamathela ku-TV, susa i-Table-Top Stand kuqala. Bona Igayidi Yokuqala Ngokushesha bese ulandele ngokubuyela emuva izinyathelo zokunamathisela i-Table-Top Stand.
- Beka i-TV isikrini sayo sibheke phandi endaweni elindene futhi iqinile embozwe ngendwangu ejonqile futhi ethambile, uma uphephisa izingxenye zokunamathisela zeBhulakhethi Yokumisa Obondeni noma uma ususa i-Table-Top Stand kusuka ku-TV ukuvikela ukoneka kwendawo yesibonisi se-LCD.
- Qiniseka ukubeka izikulufu ezisusiwe endaweni ephephile, uzigcine kude nezingane.



- 1** Qiniseka ukuthi ubonda lunesikhala esanele se-TV futhi liyakwazi ukusekela isisindo okungenani esiphindwe saleyo TV. Bheka kuthebula elilandelayo ekufakeni i-TV obondeni. Bona ikhasi 17-19 (Ukucacisa) ngesisindo se-TV.

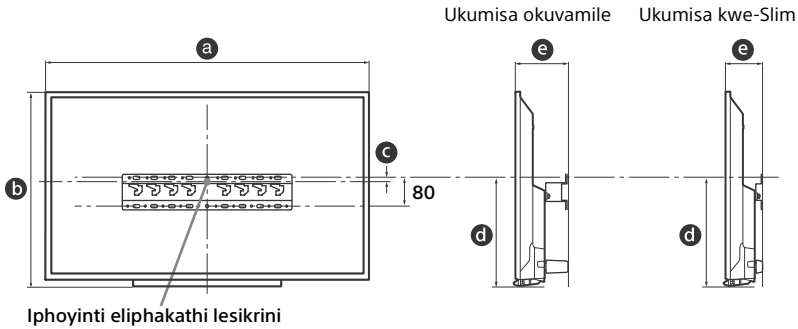

Iyunithi: mm

| Igama lemodeli KDL- | Ubukhulu bokubonisa |     | Ubukhulu obuphakathi besikrini |     | Ubude bokuyikhweza |                  |
|---------------------|---------------------|-----|--------------------------------|-----|--------------------|------------------|
|                     | a                   | b   | c                              | d   | Ukumisa okuvamile  | Ukumisa kwe-Slim |
| 48W600B             | 1,086               | 646 | 29                             | 305 | 152                | 111              |
| 40W600B             | 926                 | 556 | 16                             | 306 | 151                | 110              |

**Qaphela**

- Imifanekiso ekwithebula ingehluka kancane kuncike ekufakweni.
- Uma i-TV yakho ifakiwe odongeni, ingxenye ephezulu ye-TV iya phambili kancane.

- 2** Namathisela izingxenye Zokunamathiselwayo kweBhulakhethi Yokumisa Obondeni. Hlola izingxenye Zokunamathiselwayo ngokubheka ku-"1" weSiqondiso Sokufaka Ibhulakhethi Yokumisa obondeni.

**Qaphela**

- Uma usebenizisa isikulufudrayiva sikagesi, setha ukuqina ngokusond. Ku-1.5 N·m {15 kgf·cm}.
- Qiniseka ukubeka izingxenye ezingasetshenziwe endaweni ephiphile ngokusebenza okulandelayo. Buyisela le manyuwali ngokubheka okulandelayo.

**Ukumisa okuvamile**

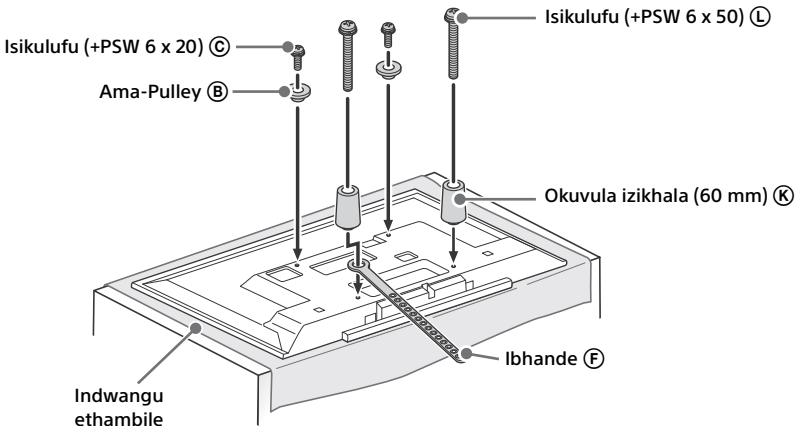

ZU

## Ukuisa kwe-Slim

### Qaphela

- Ngeke ukwazi ukusebenzisa amanye amatheminali emuva kwe-TV uma usebenzisa lesi sitayela sokunamathisela.

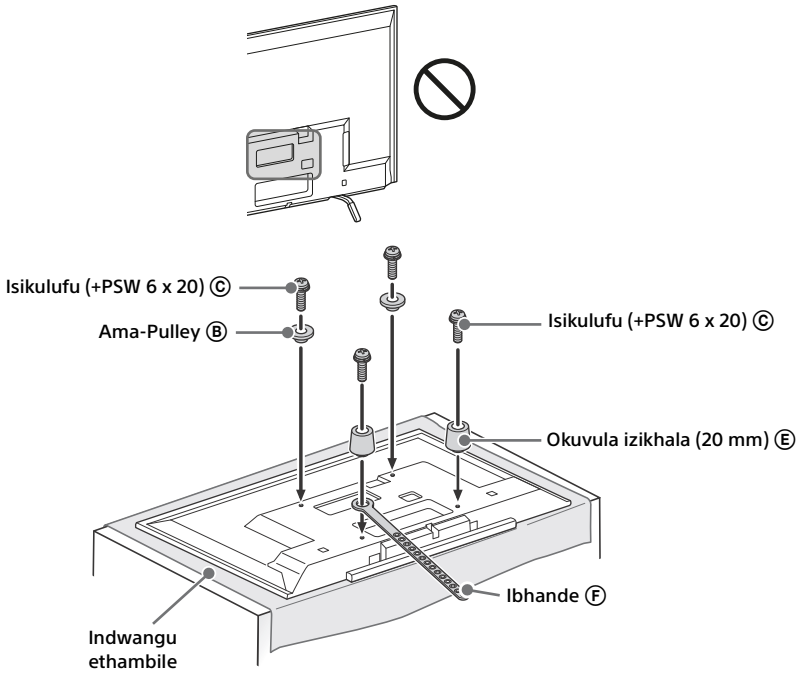

## 3 Xhuma amakhebuli adingekayo ku-TV.

### Qaphela

- Awukwazi ukufinyelela kunoma iyiphi itheminali ngemva kokuthi ifake i-TV obondeni.

## 4 Nqwabelanisa i-Adaptha ye-AC usebenzisa iziphathi zamakhebuli (G) (ezinikezwe ne-TV). Qiniseka ukuthi ilebuli ibheke ngaphandle uma unqwabelanisa i-Adaptha ye-AC.

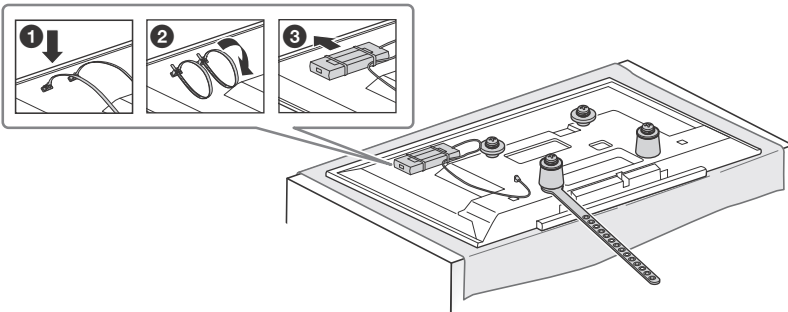

**5 Faka i-TV ku-Base. Bheka ku-"5" weSiqondiso Sokufaka kanye ne-"Ukufaka i-TV Obondeni" yeMiyalo Yokusebenza enikezwe neBhulakhethi Yokumisa Obondeni.**

| Igama lemodeli KDL | Indawo ye-hook |
|--------------------|----------------|
| 48W600B            | c              |
| 40W600B            |                |

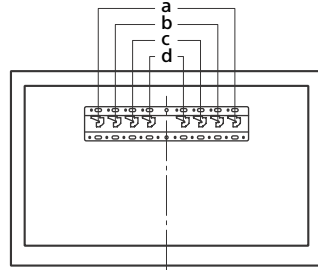

ZU



Bheka imiyalo enikezwe Nebhulakhethi Yokumisa Obondeni yemodeli yakho ukuze ufake i-TV odongeni.

### I-adaptha Yokumisa Obondeni (India kuphela)

#### Amakhasimende Avelele

Okuhlakaniphile okulingene kuyadingeka ngokufaka lo mkhiqizo. Uqinisekisa kubosonkontileka bokuqala ukufaka kubathengisi be-Sony noma amalayisense wamankontileka bese ubheka kakhulu ukuphepha phakathi kokufaka. I-Sony ayinacala kuzikhubazo ezithile noma ingozi ebangwe ngu-mishandling noma ukufaka okungalungile, noma ukufaka noma ikuphi ngaphandle komkhiqizo okhethiwe. I-Statutory Rights yakho (uma ngabe ikhona) azithintekile.

#### Kubadayisi bakwa-Sony kanye Nakosonkontileka

Okuhlakaniphile okulingene kuyadingeka ngokufaka lo mkhiqizo. Uqinisekise ukufunda le manuwali yeziyalo ngempela ukwenza umsebenzi yokufaka ngokuphepha. U-Sony awuxhumi ngokomthetho uma kukhona ukulimala okudalwa ukungaphathi kahle noma ukungafaki kahle. Sicela unike ikhasimende le manuwali emuva kokufaka.

#### Qaphela

- Bona ikhasi 2 (Ulwazi Lokuphepha) kanye nekhasi 5 (Izexwayiso) ku-ADAPTHA YOKUMISA OBONDENI ngaphambi kokufaka i-Adaptha Yokumisa Obondeni.
- Uma i-Table-Top Stand inamathela ku-TV, susa i-Table-Top Stand kuqala. Bona Igayidi Yokuqala Ngokushesha bese ulandele ngokubuyela emuva izinyathelo zokunamathisela i-Table-Top Stand.
- Beka i-TV isikrini sayo sibheke phansi endaweni eleveli futhi emile embozwe ngendwangu ehlonzi futhi ethambile enkulu kune-TV, uma uvikela Isitendi noma uma ususa i-Table-Top Stand kusuka ku-TV ukuvikela ukulimaza indawo yesibonisi se-LCD.

# 1 Lungisela izinto ezifanele.

## Izinsiza zeBhulakhethi Yokumisa Obondeni (zinikeziwe)

**A** Ithempulethi Lekhasi

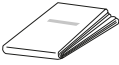

**B** I-Base Yokumisa Obondeni (2)

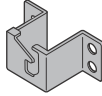

**C** Ama-Pulley (2)



**D** Isikulufu (+PSW 6 x 16) (3)



**E** Okuvula Izikhala (2)



**F** I-Band

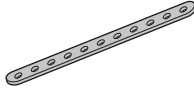

# 2 Qiniseka ukuthi ubonda lunesikhala esanele se-TV futhi liyakwazi ukusekela isisindo okungenani esiphindwe saleyo TV.

Bhaka kuthebula elilandelayo ekufakeni i-TV obondeni. Bona ikhasi 17-19 (Ukucacisa) ngesisindo se-TV.

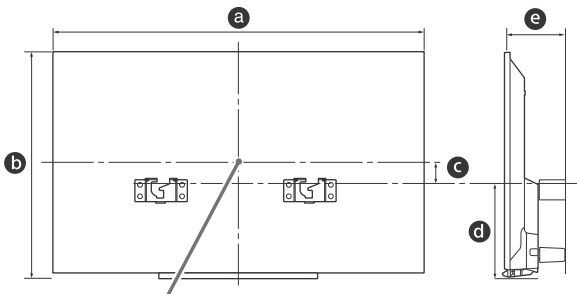

Iphoyinti eliphakathi lesikrini

Iyunithi: mm

| Igama lemodeli KDL- | Ubukhulu bokubonisa |     | Ubukhulu obuphakathi besikrini | Ubude bokuyikhweza |     |
|---------------------|---------------------|-----|--------------------------------|--------------------|-----|
|                     | a                   | b   | c                              | d                  | e   |
| 48W600B             | 1,086               | 646 | 61                             | 273                | 144 |
| 40W600B             | 926                 | 556 | 16                             | 274                | 143 |

### Qaphela

- Imifanekiso ekwithebula ingehluka kancane kuncike ekufakweni.

**3** Yenza umaki Kuthempulethi Lekhasi Ⓐ obonisa ubuphakathi besikrini se-TV yakho.

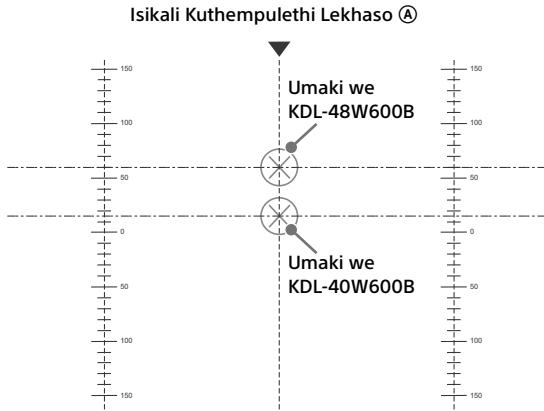

ZU

**4** Namathisela Ithempulethi Lekhasi Ⓐ obondeni bese ubhoboze izimbobo ngokuya ngezinzombolo Kuthempulethi Lekhasi Ⓐ usebenzisa isibhobozi sikagezi.

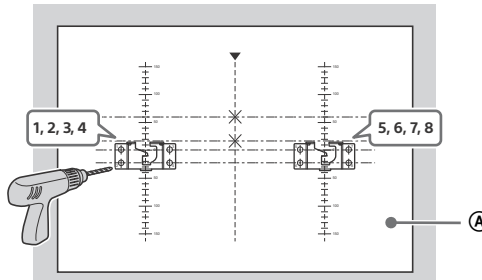

**5** Susa Ithempulethi Lekhasi Ⓐ kusuka obondeni.

**6** Namathisela i-Base Yokumisa Obondeni Ⓑ obondeni kahle usebenzisa izikulufu (8 mm ngokugqinsi, azinikeziwe).

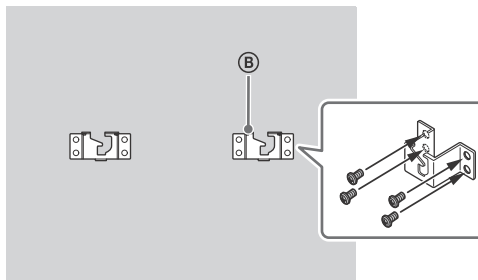

- 7 Namathisela ama-Pulley © usebenzisa izikulufu ezinikeziwe ④. Namathisela ama-Spacer ⑤ ezimbobeni ezikhonjiswe ngomami onguxantathu △. Bese, namathisela i-Band ⑥ usebenzisa isikulufu esinikeziwe ④.

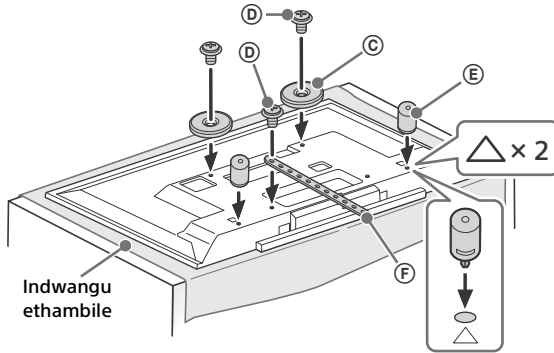

- 8 Qiniseka ukuxhuma futhi unqwabelanise amakhebul ngaphambi kokufaka i-TV obondeni.

- 9 Nqwabelanisa i-Adaptha ye-AC usebenzisa iziphathi zamakhebuli ⑥ (ezinikezwe ne-TV). Qiniseka ukuthi ilebuli ibheke ngaphandle uma unqwabelanisa i-Adaptha ye-AC.

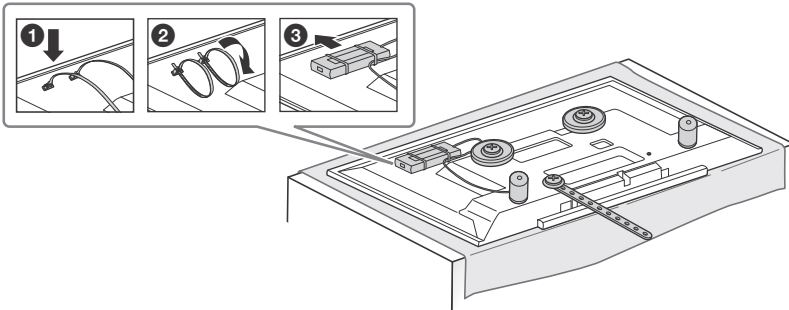

**10** Faka i-TV obondeni. Qinisekisa ukuthi ama-Pulley © anamathiselwe kahle ku-Base Yokumisa Obondeni ⑥. Bese, namathisela i-Band ⑤ obondeni usebenzisa isikulufu (5 mm ubungqinsi, asinikeziwe).

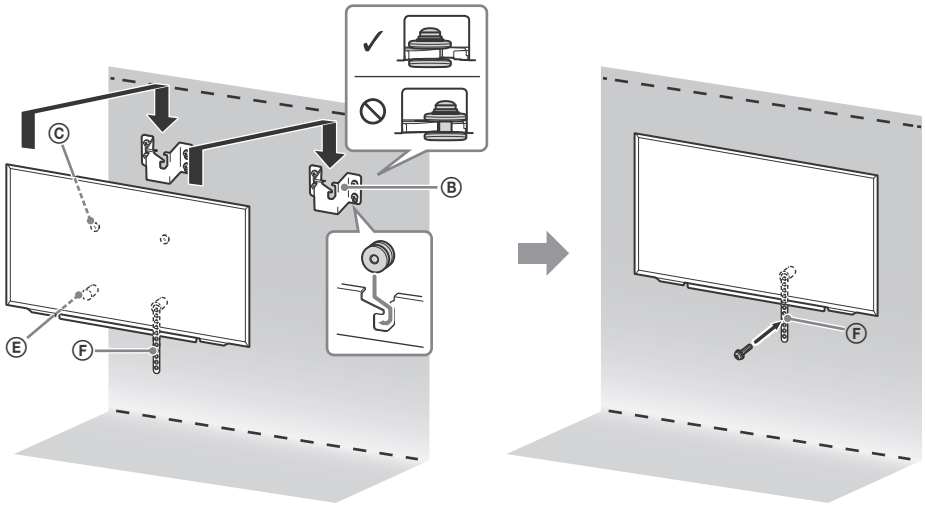

**Ubukhulu bezindawo zembobo obondeni**

Nikela ngolwazi olulandelayo kubasebenzi abanelayisensi uma kudingeka. Sebenzisa izikulufu (8 mm ngobugqinsi, azinikeziwe) ukufaka i-Base Yokumisa Obondeni ⑥ obondeni. Qiniseka ukusebenzisa Ithempulethi Lekhasi ① elinikeziwe elibonisa indawo eqondile ye-Base Yokumisa Obondeni ⑥ ngokufaka okulula.

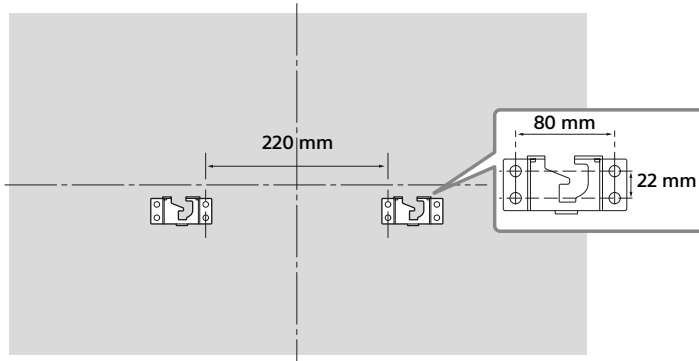

## Ukufuna usizo

### Uma isikhombisi se-LED indicator sikhanyisa ngokubomvu, bala ukuthi sikhanyisa kangaki (umkhawulo wesikhathi amasekhondi amathathu).

Uma isikhombisi se-LED sikhanyisa ngokubomvu, setha kabusha i-TV ngokunqamula ikhodi yamandla kagesi e-AC (mains lead) kusuka ku-TV amaminithi amabili, bese ukhanyise i-TV.

Uma inkinga icindezela, xhumana nomdayisi noma isikhungo sesevisi se-Sony ngenombolo yezikhathi isikhombisi esikhanyise ngaso ngokubomvu (umkhawulo wesikhathi amasekhondi amathathu). Cindezela i-I/⏻ ku-TV ukuze uyicime, nqamula ikhodi yamandla kagesi e-AC-(mains lead), bese wazise umdayisi wakho noma isikhungo sesevisi se-Sony.

### Uma isikhombisi se-LED singakhanyisi, hlola izinto njengokulandelayo.

Futhi ngabheka ku-[Ukuxazulula inkinga] ku-i-Manual noma uzenzele ukuxazulula inking ngokukhetha ? [Usizo] → [Ukwesekwa Kwamakhasimende] → [I-Self Diagnostics]. Uma inkinga iqhubeka, thatha i-TV yakho ukuthi iyolungiswa umuntu okhandaayo oqeqeshiwe.

## Izinkinga Nezixazululo

### Akukho sithombe (iskrini simnyama) futhi akukho msindo.

- Bheka ukuxhumeke kwekhebula le-eriyeli.
- Xhuma i-TV emandleni e-AC (ama-mains), bese ucindezela I/⏻ kwi-TV noma kwisiqhebezakude sokusebenzisa.

### Ezinye izinhlelo azilungiseki.

- Bheka i-antenna (i-eriyeli).

### Irimothi ayisebenzi.

- Faka amabhetthri amasha.
- Kungenzeka ukuthi i-TV yakho isesimweni SYNC. Cindezela **SYNC MENU**, khetha [Ukulawulwa kwe-TV] bese ukhetha [Ekhaya (Imenyu)] noma [Okukhethw.] ukulawula i-TV.

### Iphasiwedi ye [Ukukhiya Kwabazali] isikhohlakele.

- Faka 9999 njenge khodi ye-PIN. (Ikhodi ye-PIN 9999 yamukeleka njalo.)

### Izindawo ezisondelene ne-TV ziyafudumala.

- Uma i-TV isetshenziswa isikhathi eside, izindawo ezisondelene ne-TV ziyafudumala. Kungenzeka uzwe ukushisa uma uthinta kuleyo ndawo ngesandla.

### Umsindo noma ividiyo emane ime, isikrini esingenalutho, noma i-TV ayenzi lutho uma kucofozwa izinkinobho ze-TV noma zerimothi.

- Yenza ukuqalisa kabusha okulula kwe-TV ngokuthi ukhiphe ikhodi yamandla kagesi e-AC (ama-mains lead) imizuzu emibili, bese uphinde uyayixhuma futhi.

### Izinkinobho I/⏻, CH+/-, ⏪ +/-, ⏩ kanye ne-HOME azikwazi ukubekwa ku-TV.

- Bona imifanekiso ngezansi ngendawo yezinkinobho ku-TV.

#### Emuva kwe-TV

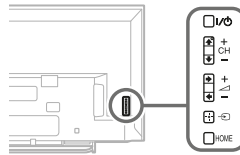

### Ayikwazi ukuxhuma kumzila ongenazintambo nge-WPS.

- Uma usebenzisa ukuphepha kwe-WEP, khetha i-[Kalula] → [Wi-Fi] → [Xhuma ngohlu lwe-scan]. Bese, khetha igama lenethiwekhi (SSID) ofuna ukuyixhuma.

### Ayikwazi ukuthola igama lenethiwekhi elidingekayo ekusethweni kwenethiwekhi.

- Khetha [[Okufakw. Ngokuzenzela]] bese ucindezela u-⊕ ukuze ungene egameni lenethiwekhi.



# Ukucacisa

## Isistimu

Isistimu yephaneli

Iphaneli le-LCD (Liquid Crystal Display), Ilambu le-LED

Isistimu ye-TV

I-analogue: B/G, I, D/K, M, L

Idijithali: DVB-T/DVB-T2

Umbala/isistimu yevidiyo

I-analogue: PAL, SECAM, NTSC3.58, NTSC4.43

Idijithali: Bheka ku-i-Manual

Amashaneli asibekelayo

I-analogue: izintambo ze-UHF/VHF, Kuncika ezweni/esifundeni osikhethile.

Idijithali: UHF/VHF, Kuncika ezweni/esifundeni osikhethile.

Okuphumayo komsindo

8 W + 8 W

Ubuchwepheshe obungenazintambo

Iphrothokholi IEEE802.11a/b/g/n

## Ama-jacks okufaka nawokukhipha

Ikhebula ye-antenna

Itheminali yangaphandle ewu-75 ohm ye-VHF/UHF

VIDEO IN 1

Okokuxhuma umsindo/ividiyo (ama-phono jacks)

COMPONENT IN

YPbPr (Into Yevidiyo): 1080p (50, 60Hz), 1080i (50, 60Hz), 720p (50, 60Hz), 576p, 576i, 480p, 480i  
I-inphuthi yomsindo (ama-phono jacks)

VIDEO IN 2

Okufakwa kuvidiyo (uthi olwejwayelekile lomsindo olunokokungenisa okuwu Y)

HDMI IN 1, 2, 3, 4

Ividiyo: 1080p (30, 50, 60Hz), 1080/24p, 1080i (50, 60Hz), 720p (30, 50, 60Hz), 720/24p, 576p, 576i, 480p, 480i, Izimiso ze-PC

Umsindo: 5.1 Umgudu oqondile we-PCM: 32, 44.1 kanye ne-48 kHz, 16, 20 ne-24 bits, Dolby Digital ARC (i-Audio Return Channel) (I-HDMI IN 2 kuphela)

MHL (Kwayeleke kwi-HDMI IN 1)

Ividiyo: 1080p (30Hz), 1080/24p, 1080i (50, 60Hz), 720p (30, 50, 60Hz), 720/24p, 576p, 576i, 480p, 480i

Umsindo: 5.1 Umgudu oqondile we-PCM: 32, 44.1 kanye ne-48 kHz, 16, 20 ne-24 bits, Dolby Digital

DIGITAL AUDIO OUT (OPTICAL)

I-jack Yokudijithali Okubukwayo (I-PCM yeziteshi ezimbili., Dolby Digital)

HDMI 3 AUDIO IN

Okokufaka umsindo o-analoga (i-mini-jack yestiriyo)

AUDIO OUT

Okokufaka umsindo (i-mini-jack yestiriyo)  
I-jack yama-headphone  
(I-Subwoofer esekelayo ephumayo)

ψ1, ψ2 (ngaphandle kwemodeli yase-Australia nase-New Zealand)

Intuba ye-USB

ψ1 (HDD REC), ψ2 (Imodeli yase-Australia nase-New Zealand kuphela)

Intuba yedivayisi ye-USB HDD (I-ψ1 kuphela),  
Intuba ye-USB

LAN

10BASE-T/100BASE-TX isixhumanisi (Kuncika endaweni yokusebenzela ye-nethiwekhi, ukushesha kokuxhumeka kungenzeka kwehluke. 10BASE-T/100BASE-TX izinga lokuxhumana kanye neqophelo lokuxhumana ngeke liqinisekiswa kule-TV.)

## Okunye

Izisekeli ongakhetha kuzo

Ibhulakhethi Yokumisa Obondeni: SU-WL450

Isilinganiso Ikhamera kanye nombhobo:

CMU-BR200/CMU-BR100

I-Wireless Subwoofer: SWF-BR100

Intambo ye-MHL: DLC-MB10/DLC-MB20/

DLC-MC10/DLC-MC20/DLC-MC30

Izinga lokushisa lokusebenzela

0 °C – 40 °C

Umswakama wokusebenza

10 % – 80 % RH (okungancishisiwe)

## Amandla nokunye

Izidingo zamandla

19.5 V DC ne-adaptha ye-AC

Isilinganiso: Okokufaka 110 V – 240 V AC, 50/60 Hz

Usayizi weskrini (Ukulinganisa ngokuvundlile) (Sond.)

KDL-48W600B: 48 amayintshi / 120.9 cm

KDL-40W600B: 40 amayintshi / 101.6 cm

Ukulungisa kokubonisa

1,920 amachashazi (okuqondile) × 1,080 imigqa (okuthe thwi)

Ukusetshenziswa kwamandla

KDL-48W600B: 75 W

KDL-40W600B: 75 W

## Ubukhulu (Sond.) (w × h × d)

ne Table-Top Stand

KDL-48W600B: 1,086 × 675 × 181 mm

KDL-40W600B: 926 × 584 × 162 mm

Ngaphandle kwe-Table-Top Stand

KDL-48W600B: 1,086 × 646 × 90 mm

KDL-40W600B: 926 × 556 × 89 mm

## Iisindo (Sond.)

ne Table-Top Stand

KDL-48W600B: 10.3 kg

KDL-40W600B: 7.9 kg

Ngaphandle kwe-Table-Top Stand

KDL-48W600B: 9.9 kg

KDL-40W600B: 7.4 kg

## Gaphela

- Ukuba khona kwesekeli ongakhetha kuzo kuncika emazweni/esifundeni/ohlotsheni lwe-TV/esitokweni.
- Ukwakhiwa kanye nokubekiwe kungashintsha ngaphandle kwesaziso.
- Le sethi ye-TV ifaka phakathi i-MHL 2.

## Amanothi ekusebenzeni kwe-TV yeDijithali

- Noma imiphi imisebenzi ephathelene ne-TV yeDijithali (DVB) izosebenza emzweni noma izindawo laphi i-DVB-T/DVB-T2 (MPEG-2 ne-H.264/MPEG-4 AVC) amasignali wendawo wedijithali asakwazi khona. Sicela uqinisekise omdayisi wakho wendawo ukuthi ingabe uyakwazi ukuthola i-DVB-T/DVB-T2 signali lapho uhlala khona.
- Le sethi ye-TV ihambisana nezicaciso ze-DVB-T/DVB-T2, kodwa isebenzisana ne-DVB-T/DVB-T2 ezayo ukusakazwa kwendawo kwedijithali akuqinisekisiwe.
- Eminye imisebenzi ye-TV yeDijithali ingahle ingatholakali kwamanye amazwe/izindawo.

## Iminingwane yophawu lokuhweba

- Amatemu HDMI ne-HDMI High-Definition Multimedia Interface, kanye nelogo ye-HDMI yizimpawu zokuhweba noma izimpawu zokuhweba ezibhalisiwe ze-HDMI Licensing LLC e-United States nakwamanye amazwe.
- DLNA®, i-DLNA Logo kanye ne-DLNA CERTIFIED® izimpawu zokuhweba, izimpawu zesevisi, noma izimpawu zesitifiketi ze-Digital Living Network Alliance.
- Manufactured under license from Dolby Laboratories. Dolby and the double-D symbol are trademarks of Dolby Laboratories.
- I-“BRAVIA” kanye ne-BRAVIA izimpawu zokuhweba ze-Sony Corporation.

- I-TrackID uphawu lokuhweba noma uphawu lokuhweba olubhalisiwe le-Sony Mobile Communications AB.
- I-Gracenote, Gracenote eyeQ, Gracenote VideoID, Gracenote Video Explore, Gracenote MusicID, ilogo ye-Gracenote nohlobo lwelogo, kanye nelogo ye-“Powered by Gracenote” yizimpawu zokuhweba ezibhalisiwe noma izimpawu zokuhweba ze-Gracenote e-United States kanye/noma nakwamanye amazwe.
- Opera® Devices SDK from Opera Software ASA. Copyright 1995-2014 Opera Software ASA. All rights reserved.
- I-Wi-Fi, Wi-Fi Direct kanye ne-Miracast yizimpawu zokuhweba noma izimpawu zokuhweba ezibhalisiwe ze-Wi-Fi Alliance.
- I-“Sony Entertainment Network logo” kanye ne-“Sony Entertainment Network” yizimpawu zokuhweba ze-Sony Corporation.
- I-MHL, Mobile High-Definition Link, kanye nelogo ye-MHL yizimpawu zokuhweba noma izimpawu zokuhweba ze-MHL Licensing, i-LLC.
- Ngokubonakalayo kwe-DTS, bona <http://patents.dts.com>. Kukhiqizwe ngaphansi kwelayisense kusuka ku-DTS Licensing Limited. DTS, Uphawu, kanye ne-DTS kanye Nophawu kuhlangele yizimpawu zokuhweba ezibhalisiwe, kanye ne-DTS Digital Surround uphawu lokuhweba le-DTS, Inc. © DTS, Inc. Wonke Amalungelo Agodliwe.
- Designed with UEI Technology™ Under License from Universal Electronics Inc. Portions © UEI 2000 – 2013

**HDMI**™  
HIGH-DEFINITION MULTIMEDIA INTERFACE

 **dlna**®  
CERTIFIED

 **gracenote.**

**O** **OPERA**™  
software

 **MHL**™  
Mobile High-Definition Link

 **dts**®  
Digital Surround

Designed with  
**UEI**  
TECHNOLOGY.

ZU

# Inhoudsopgawe

|   |    |
|---|----|
| Veiligheidsinligting . . . . .                    | 2  |
| Voorsorgmaatreëls . . . . .                       | 5  |
| Om ander toestelle te verbind . . . . .           | 6  |
| Hoe om die TV op die muur te installeer . . . . . | 7  |
| SU-WL450 . . . . .                                | 7  |
| Muurhang-passtuk (net Indië) . . . . .            | 10 |
| Foutsoepuering . . . . .                          | 15 |
| Probleemoplossing . . . . .                       | 15 |
| Spesifikasies . . . . .                           | 16 |

## Inleiding

Dankie dat jy hierdie Sony produk gekies het. Lees hierdie handleiding deeglik voordat jy die TV gebruik en bewaar dit vir toekomstige verwysing.

### Let wel

- Voordat jy die TV gebruik, lees die "Veiligheidsinligting" (bladsy 2).
- Instruksies oor "Hoe om die TV op die muur te installeer" is ingesluit in hierdie TV se instruksiehandleiding.
- Beelde en illustrasies wat in die kitsbegingids en hierdie handleiding gebruik word, is net vir naslaandoeleindes en kan verskil van die werklike produk se voorkoms.

## Ligging van die identifiseeretiket

Etiket vir die modelnommer, kragtoevoer-gradering (in ooreenstemming met toepaslike veiligheidsregulasie) en vervaardigingsdatum is geleë aan die agterkant van die TV. Etiket vir WS-passtuk se modelnommer en reeksnommer is onderaan die WS-passtuk.

## Veiligheidsinligting

### WAARSKUWING

Moenie batterye bloot stel aan oormatige hitte soos sonskyn, brand of iets dergeliks nie.

### Plasing/opstelling

Plaas en gebruik die TV-stel volgens die instruksies hieronder om risiko van brand, elektriese skok of skade en/of beserings te vermy.

#### Plasing

- Die TV-stel moet naby 'n maklik toeganklike muurprop (WS) geplaas word.
- Plaas die TV-stel op 'n stabiele, gelyk oppervlak om te verhoed dat dit afval en liggaamlike beserings of skade aan die TV veroorsaak.
- Net gekwalifiseerde dienspersoneel behoort muurplasing te doen.
- Om veiligheidsredes word daar sterk aanbeveel dat jy Sony-bykomstighede gebruik, insluitend:
  - Muur-monteerraam
  - SU-WL450
  - Muurhang-passtuk (net Indië)
- Gebruik net die skroewe wat met die muurhegstuk verskaf is, wanneer jy die heghake aan die TV-stel heg. Die verskafde skroewe is ontwerp soos deur illustrasie aangedui, wanneer gemeet vanaf die aangehegde oppervlak van die hanghaak. Die deursnee en lengte van die skroewe verskil afhangende van die muurhegstuk-model.

As jy ander skroewe gebruik as dié wat verskaf is, kan dit lei tot interne skade aan die TV-stel, of dit laat val, ens.

8 mm - 10 mm



### Vervoer

- Ontkoppel alle kables voordat jy die TV-stel vervoer.
- Twee of meer mense is nodig om 'n groot TV-stel te vervoer.
- Wanneer jy die TV-stel per hand vervoer, hou dit vas soos hieronder aangedui. Moenie drukking op die LCD-paneel en die raam rondom die skerm plaas nie.

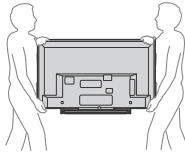

- Wanneer jy die TV-stel vervoer, moenie dit blootstel aan fisiese skokke of oormatige vibrasie nie.
- Wanneer jy die TV-stel vir herstelwerk vervoer, of wanneer jy verhuis, verpak dit in die oorspronklike karton en verpakkingsmateriaal.

### Ventilasie

- Moet nooit die ventilasiegate bedek of enige iets by die kabinet insteek nie.
- Laat ruimte rondom die TV toe, soos hieronder getoon.
- Daar word sterk aanbeveel dat jy 'n Sony-muur-monteerraam gebruik, om voldoende lugsirkulasie te verseker.

### Geplaas aan die muur

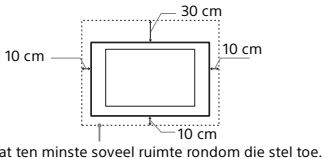

### Geplaas met stander

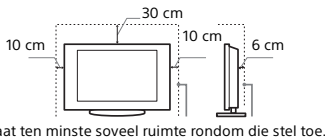

- Om behoorlike ventilasie te verseker, en te verhoed dat vuiligheid of stof versamel:
  - Moenie die TV-stel plat, onderstebo, agterstevoor of sylings plaas nie.
  - Moenie die TV-stel op 'n rak, mat, bed of in 'n kas plaas nie.
  - Moenie die TV-stel met 'n doek (soos gordyne) of items soos koerante ens. bedek nie.
  - Moenie die TV-stel plaas soos hieronder getoon nie.

Lugsirkulasie is geblokeer.

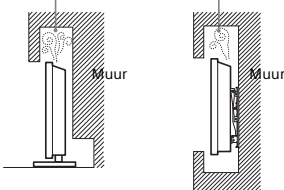

### Kragkabel (WS)

- Hanteer die kragkabel (WS) en kragpunt as volg om risiko van brand, elektriese skok of skade en/of beserings te vermy:
- Die vorm van die muurprop (WS), wat saam met die TV-stel kom, hang af van die strek. Maak seker die korrekte muurpropkabel (WS) met die prop wat in die muurprop (WS) pas, is voorsien.
  - Gebruik net kragkabel (WS) wat Sony verskaf, en nie dié van ander handelsmerke nie.
  - Steek die prop ten volle by die muursok (WS) in.
  - Gebruik die TV-stel net met 110–240 V-muurkrag (WS).
  - Wanneer jy kables aanlê, maak seker jy ontpop die kragkabel (WS) (vir jou veiligheid), en moenie dat jou voete oor die kables struikel nie.
  - Ontkoppel die kragkabel (WS) van die muursok (WS) voordat jy aan die TV-stel werk of dit skuif.

- Hou die kragkabel (WS) weg van hittebronne.
- Ontkoppel die muurprop (WS) gereeld en maak dit skoon. As die prop vol stof is en dit trek vog, is die insulasie dalk besig om te vergaan, wat moontlik kan lei tot 'n brand.

### Let wel

- Moenie die verskafde kragkabel (WS) vir enige ander toerusting gebruik nie.
- Moenie die kragkabel (WS) oormatig knyp, buig of draai nie. Die kerngeleiers kan moontlik blootgestel word of breek.
- Moenie die kragkabel (WS) verander nie.
- Moenie enige iets swaars op die kragkabel (WS) sit nie.
- Moenie aan die kragkabel (WS) self trek wanneer jy die kragkabel (WS) van die muur ontkoppel nie.
- Moenie te veel toestelle aan dieselfde muursok (WS) koppel nie.
- Moenie 'n swak passende muursok (WS) gebruik nie.

## LET OP OOR WS-PASSTUK

### Waarskuwing

Om die risiko van brand of elektriese skok te verminder, moenie hierdie apparaat blootstel aan reën of vog nie. Om brand- of skokgevaar te voorkom, moenie voorwerpe soos vase wat gevul is met vloeistowwe op die apparaat plaas nie. Moenie hierdie toerusting in 'n beperkte ruimte soos 'n boekrak of 'n soortgelyke eenheid plaas nie.

- Maak asseblief seker dat die muursok (WS) naby die toerusting geplaas is en maklik bereikbaar is.
- Gebruik die verskafde WS-passtuk en WS-muurkragkabels. Anders kan dit wanfunksie veroorsaak.
- Koppel die WS-passtuk aan 'n maklik bereikbare muursok (WS).
- Moenie die kragkabel (WS) rondom die WS-passtuk draai nie. Die kerndraad kan dalk gesny word en/of dit kan wanfunksie van die TV veroorsaak.
- Moenie aan die WS-passtuk raak met nat hande nie.
- As jy 'n abnormaliteit in die WS-passtuk opmerk, ontkoppel dit onmiddellik van die muursok (WS).
- Die stel word nie van die WS-bron ontkoppel nie, mits dit gekoppel bly aan die muursok (WS), selfs al word die stel self afgeskakel.
- Aangesien die WS-passtuk warm sal raak wanneer dit vir 'n lang tyd gebruik word, kan dit dalk warm voel wanneer jy dit met jou hand aanraak.

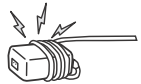

### Verbode gebruik

Moenie die TV-stel plaas/gebruik op plekke of in omgewings of situasies soos dié wat hieronder gelys word nie, want dit kan moontlik maak dat die TV-stel wanfunksioneer, en kan 'n brand, elektriese skok, skade en/of beserings veroorsaak.

### Ligging:

- In die buitlug (in direkte sonlig), op die strand, op 'n skip of 'n ander vaartuig, binne-in 'n voertuig, in mediese instellings, onstabiele ligging, naby water, reën, water of rook.
- As die TV in die kleedkamer van 'n openbare bad of 'n warmbron geplaas word, kan die TV beskadig word deur swael in die lug, ens.



- Vir die beste beeldgehalte, moenie die skerm aan direkte beligting of sonlig blootstel nie.
- Moenie die TV van 'n koue omgewing na 'n warm omgewing skuif nie. Skielike kamertemperatuur-veranderinge kan moontlik vogkondensasie veroorsaak. Dit kan moontlik veroorsaak dat die TV swak beeld en/of swak kleur wys. Indien dit sou plaasvind, laat die vog toe om volledig te verdamp voordat jy weer die TV aanskakel.

## Omgewing:

- Plekke wat warm, vogtig of oormatig stowwerig is, waar insekte kan inkom, waar dit blootgestel kan word aan meganiese vibrasies, naby ontvlambare voorwerpe (kerse, ens.). Die TV-stel moenie blootgestel word aan gedrup of gespat nie, en geen voorwerpe wat met vloeistowwe gevul is, soos vase, mag op die TV geplaas word nie.
- Moenie die TV in 'n vogtige of stowwerige ruimte plaas, of in 'n kamer met olierige rook of stoom (naby kooktafels of bevoigtigers) nie. Brand, elektriese skok, of buiging kan moontlik ontstaan.
- Moenie die TV plaas op plekke met uitermatige temperature, soos in direkte sonlig, naby 'n verwarmers of 'n verwarmingsgleuf nie. Die TV kan moontlik in sulke gevalle oorverhit, wat vervorming van die omhulsel en/of TV-wanfunksie kan veroorsaak.



## Situasie:

- Moenie gebruik terwyl jou hande nat is, as die kabinet afgehaal is, of met aanhegels wat nie deur die vervaardiger aanbeveel word nie. Ontkoppel die TV-stel van die muursok (WS) en antenna tydens donderstorms.
- Moenie die TV plaas sodat dit in 'n oop ruimte uitsteek nie. Besering of skade as gevolg van iemand of iets wat teen die TV stamp, kan dan plaasvind.

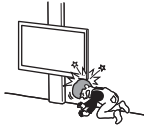

## Gebreekte stukke:

- Moenie enige iets na die TV-stel gooi nie. Die skerm se glas kan deur die impak breek, en kan ernstige beserings veroorsaak.
- As die oppervlak van die TV-stel kraak, moenie daaraan raak voor jy dit van die kragkabel (WS) ontkoppel het nie. Anders kan elektriese skok dalk plaasvind.

## Wanneer nie in gebruik nie

- As jy vir etlike dae lank die TV-stel nie gaan gebruik nie, moet die TV-stel van die kragpunt (WS) ontkoppel word, vir omgewings- en veiligheidsredes.
- Aangesien die TV-stel nie van die kragpunt (WS) ontkoppel is wanneer die TV-stel bloot afgeskakel word nie, trek die prop uit die muursok (WS) om die TV-stel heeltemal af te skakel.
- Sekere TV-stelle kan egter kenmerke hê wat vereis dat die TV-stel in bystandmodus gelaat moet word om korrek te werk.

## Vir kinders

- Moenie toelaat dat kinders op die TV-stel klim nie.
- Hou klein bykomstighede buite bereik van kinders, sodat hulle dit nie insluk nie.

## As die volgende probleme plaasvind...

**Skakel af** die TV-stel en ontpop die kragkabel (WS) onmiddellik as enige van die volgende probleme plaasvind. Vra jou handelaar of Sony-versiensentrum dat daarna gekyk word deur gekwalifiseerde dienspersoneel.

### Wanneer:

- Kragkabel (WS) beskadig is.
- Muursok (WS) nie behoorlik pas nie.
- TV-stel beskadig is omdat dit laat val of gestamp is, of omdat iets daarna gegooi is.
- Enige vloeistof of voorwerp deur die openinge in die kabinet val.

## Oor LCD-monitortemperatuur

Wanneer die LCD-monitor vir 'n lang tyd gebruik word, word die omgewing daar rondom warm. Dit kan moontlik warm voel as jy dit met die hand aanraak.

## MUURHANG-PASSTUK

Hier onder word die korrekte manier om die muurhang-passtuk te hanteer, gewys. Lees hierdie inligting sorgvuldig deur en gebruik die muurhang-passtuk korrek.

### Aan klante:

Hou die volgende voorsorgmaatreëls in gedagte om ernstige besering te voorkom weens brand, elektriese skok, dat die produk omval, of dat die produk val.

- Subkontraakteur die installering net aan gelisensieerde kontrakteurs, en hou klein kinders weg tydens installering.
- Subkontraakteur die verskuiving of afhaal van die TV aan gelisensieerde kontrakteurs.
- Moenie skroewe ens afhaal nadat die TV gehang is nie.
- Moenie aan onderdele van die muurhang-passtuk peuter nie.
- Moenie enige toerusting gebruik behalwe die gespesifiseerde produk nie.
- Moenie enige ander las aan die TV aan die muurhang-passtuk byvoeg nie.
- Moenie aan die TV hang of daarteen leun nie.
- Moenie die TV oormatig stuk tydens skoonmaak of onderhoud nie.

### Aan Sony-handelaars en -kontraakteurs:

Die volgende instruksies is net vir Sony-handelaars en -kontraakteurs. Lees die veiligheidsvoorsorgmaatreëls hier onder en wees baie versigtig tydens die installering, onderhoud of kontrole van die produk.

- Moenie die muurhang-passtuk installeer aan muuropervlakte waar die hoek of kante van die TV verder as die muuropervlak uitsteek nie.



- Moenie die TV bo-oor of onder 'n lugversorger installeer nie.
- Installeer die muurhang-passtuk stewig aan die muur, deur die instruksies in hierdie handleiding te volg. Indien enige van die skroewe los is of uitval, kan die muurhang-passtuk moontlik val en kan dit besering of skade aan eiendom veroorsaak.



- Gebruik die verskafde skroewe en aanhegonderdele behoort, en volg die instruksies in hierdie instruksiehandleiding. Indien jy ander items gebruik, kan die TV dalk val en liggaamlike besering aan iemand of skade aan die TV veroorsaak.
- Monteer die haak behoorlik, en volg die instruksie-prosedure wat dit verduidelik, in hierdie instruksiehandleiding.
- Maak die skroewe stewig in die aangewese posisie vas.
- Moenie die TV onderwerp aan skok tydens die plasing nie.
- Plaas die TV aan 'n muur wat regaf en plat is.
- Ná behoorlike plasing van die TV, maak die kables behoorlik vas.
- Moenie dat die kragkabel (WS) of die verbinding-kabel geknyp word nie, want die interne geleiers kan blootgestel word en 'n kortsluiting of 'n elektriese verbrekking veroorsaak.



## Voorsorgmaatreëls

### TV-kyk

- Kyk TV in gematigde lig, want as jy TV kyk in 'n swak lig of vir 'n lang tydperk, strem dit jou oë.
- Wanneer jy oorfone gebruik, verstel die volume om buitensporige vlakke te vermy, want dit kan moontlik lei tot gehoorskade.

### LCD-skerm

- Hoewel die LCD-skerm gemaak is met hoëpresisie-tegnologie en 99,99% of meer van die piksels effektief is, kan moontlik swart stippels verskyn of helder punte lig (rooi, blou, of groen) kan moontlik voortdurend op die LCD-skerm verskyn. Dit is 'n strukturele eienskap van die LCD-skerm en is nie 'n wanfunksie nie.
- Moenie die voorste filter druk of krap of voorwerpe bo-op hierdie TV-stel plaas nie. Die beeld kan moontlik ongelyk wees of die LCD-skerm kan moontlik beskadig word.
- As hierdie TV-stel in 'n koue plek gebruik word, kan 'n smeer moontlik in die beeld verskyn, of die beeld kan moontlik donker word. Dit dui nie op falings nie. Die verskynsel verdwyn wanneer die temperatuur styg.
- Spookbeelde kan moontlik plaasvind wanneer stil beelde voortdurend gewys word. Dit kan moontlik na 'n paar oomblikke verdwyn.
- Die skerm en kabinet word warm wanneer hierdie TV-stel in gebruik is. Dit is nie 'n wanfunksie nie.
- Die LCD-skerm bevat 'n klein hoeveelheid vloeibare kristal. Volg jou plaaslike verordeninge en regulasies as jy dit moet weggooi.

### Hanteer die skerm se oppervlak/kabinet van die TV-stel en maak dit skoon

Maak seker jy onthou die kragkabel (WS) wat van die muursok (WS) na die TV-stel gekoppel is, voor jy dit skoonmaak.

Om wesenlike agteruitgang of agteruitgang van die skermbedekking te vermy, volg die volgende voorsorgmaatreëls.

- Om stof van die skerm se oppervlak/kabinet te verwyder, vee liggies met 'n sagte doek. As die stof hardnekkig is, vee met 'n sagte doek af wat effens klam gemaak is met 'n verdunde milde oplossing van skoonmaakmiddel.
- Moenie water of skoonmaakmiddel direk op die TV-stel spuit nie. Dit kan moontlik na die onderkant van die skerm of eksterne dele drup, en by die TV-stel ingaan, en kan moontlik die TV-stel beskadig.
- Moet nooit enige soort skuursponsie, alkaliese/suur-schoonmaakmiddel, skuurpoelier, of vlugtige oplosmiddel soos alkohol, benseen, verdunner of insekdoder gebruik nie. Om sulke stowwe te gebruik of as die stowwe langdurig kontak het met rubber of vinyl, kan dit lei tot skade van die skerm se oppervlak en die kabinetmateriaal.
- Daar word aanbeveel dat jy die ventilasiegate nou en dan stofsuig om behoorlike ventilasie te verseker.
- Wanneer jy die hoek van die TV-stel verstel, beweeg dit stadig om te verhoed dat die TV-stel van die tafelstaander afval of afgly.



### Opsionele toerusting

Hou opsionele komponente of enige toerusting wat elektromagnetiese straling afgee, weg van die TV-stel. Anders kan beeldvervalsing en/of ruisende klank moontlik plaasvind.

### Draadlose funksie van die eenheid

- Moenie hierdie eenheid naby mediese toerusting (pasaangeër, ens.) gebruik nie, want dit kan lei tot wanfunksionering van die mediese toerusting.
- Hoewel hierdie eenheid geënkripteerde seine stuur/ontvang, moet jy oppas vir ongemagtigde onderskepping. Ons kan nie verantwoordelik gehou word vir sulke probleme nie.

### Waarskuwing oor die afstandbeheer

- Plaas die batterye met hul pole in die korrekte rigtings in.
- Moenie verskillende soorte batterye saam gebruik of ou en nuwe batterye meng nie.
- Gooi batterye weg op 'n omgewingsvriendelike manier. Sekere streke het moontlik regulasies oor die weggooi van batterye. Raadpleeg jou plaaslike owerheid.
- Hanteer die afstandbeheer versigtig. Moenie dit laat val of daarop gaan staan, of enige vloeistof daarop mors nie.
- Moenie die afstandbeheer naby 'n hittebron, 'n plek met direkte sonlig, of in 'n klam kamer plaas nie.

### MUURHANG-PASSTUK

- Indien jy die TV, wat aan die muurhang-passtuk geheg is, vir 'n lang ruk gebruik, kan die muur agter of bo-op die TV moontlik verkleur, of die muurpapier kan los kom, afhangende van die materiaal van die muur.
- Indien die muurhang-passtuk afgehaal word nadat dit in die muur geïnstalleer was, sal daar skroefgate oorbly.
- Moenie die muurhang-passtuk op 'n plek gebruik waar dit aan meganiese vibrasies blootgestel word nie.

## Om ander toestelle te verbind

### Om met 'n HDMI-kabel te verbind

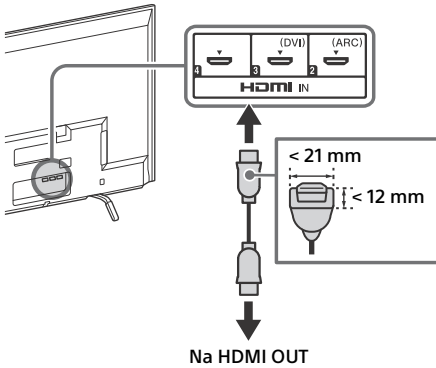

### Om met OV- saamgestelde kabels te verbind

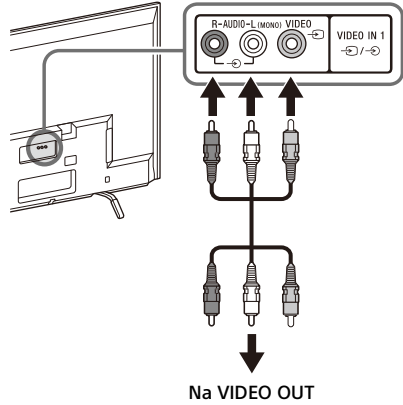

### Om met komponentkabels te verbind

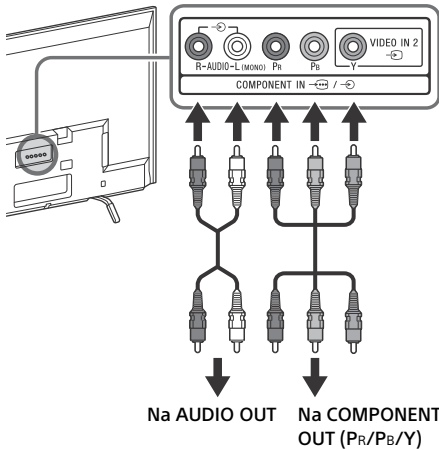

## beeld Kwaliteit

- OV- saamgestelde kabel
- Antenna-kabel
- Komponent-kabel
- HDMI-kabel



**SD**

Standaarddefinisie- (SD) video's het beeldseine met 'n vertikale resolusie van 480 (NTSC) of 576 (PAL/SECAM) lyne.

**HD**

Hoëdefinisie- (SD) video's het beeldseine met 'n vertikale resolusie van 720 of 1080 lyne.



# Hoe om die TV op die muur te installeer

## SU-WL450

Hierdie TV se instruksiehandleiding wys net die stappe om die TV te installeer vóór dit aan die muur geïnstalleer word.

### Aan klante:

Vir produkbeskerming en om veiligheidredes beveel Sony sterk aan dat die installering van jou TV gedoen word deur Sony-handelaars of gelisensieerde kontrakteurs. Moenie probeer om dit self te installeer nie.

### Aan Sony-handelaars en -kontrakteurs:

Gee volle aandag aan veiligheid tydens die installering, gereelde onderhoud en ondersoek van hierdie produk.

AF

Voldoende kundigheid is nodig om hierdie produk te installeer, veral om te bepaal of die muur sterk genoeg is om die gewig van die TV te dra. Maak seker dat die installering van hierdie produk teen die muur aan Sony-handelaars of gelisensieerde kontrakteurs toevertrou word en skenk genoeg aandag aan veiligheid gedurende die installering. Sony is nie verantwoordelik vir enige skade of besering wat veroorsaak is deur misbruik of onbehoorlike installering nie.

Gebruik die muurhegstuk SU-WL450 (nie voorsien) om die TV aan die muur te installeer. Wanneer jy die muurhegstuk installeer, raadpleeg ook die gebruiksinstruksies en installeringgids wat saam met die muurhegstuk kom.

### Let wel

- Indien die tafelstaander aan die TV vasgeheg is, haal die tafelstaander vooraf af. Sien die Kitsgids en volg die stappe in omgekeerde volgorde om die tafelbladstaander te heg.
- Plaas die TV met sy skerm na onder op 'n plat, stabiele oppervlak waarop 'n dik, sagte doek lê wat groter is as die TV, wanneer u die muurhang-hegstuk aanheg of die tafelbladstaander van die TV afhaal, om skade aan die oppervlak van die LCD-skerm te voorkom.
- Bewaar die verwyderde skroewe op 'n veilige plek, weg van kinders.

- 1** Maak seker die muur het genoeg ruimte vir die TV en in staat is om 'n gewig van minstens vier keer dié van die TV te hanteer.  
Raadpleeg die volgende tabel wanneer u die TV op die muur installeer. Kyk bladsy bladsy 16-18 (Spesifikasies) vir die TV se gewig.

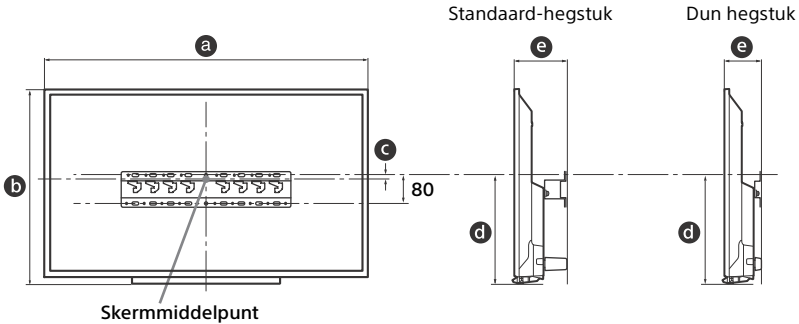

Eenheid: mm

| Modelnaam<br>KDL- | Skermafmetings |     | Skermmid<br>delpunt-<br>afmetings | Lengte vir haakwerk |                       |                |
|-------------------|----------------|-----|-----------------------------------|---------------------|-----------------------|----------------|
|                   | a              | b   | c                                 | d                   | e                     |                |
|                   |                |     |                                   |                     | Standaard-<br>hegstuk | Dun<br>hegstuk |
| 48W600B           | 1,086          | 646 | 29                                | 305                 | 152                   | 111            |
| 40W600B           | 926            | 556 | 16                                | 306                 | 151                   | 110            |

Let wel

- Syfers in die tabel kan dalk effens wissel, afhange van die installering.
- Wanneer jou TV teen die muur geïnstalleer is, leun die boonste kant van die TV effens vorentoe.

- 2** Heg die hegonderdele vir die muurhegstuk. Kontroleer die hegonderdele deur "1" van die muurhegstuk se installeringgids te raadpleeg.

Let wel

- Indien u 'n elektriese skroewedraaier gebruik, stel die wringkrug op ongeveer 1.5 N·m {15 kgf·cm}.
- Bewaar die ongebruikte onderdele op 'n veilige plek vir toekomstige gebruik. Bewaar hierdie handleiding vir toekomstige naslaan.

### Standard hegstuk

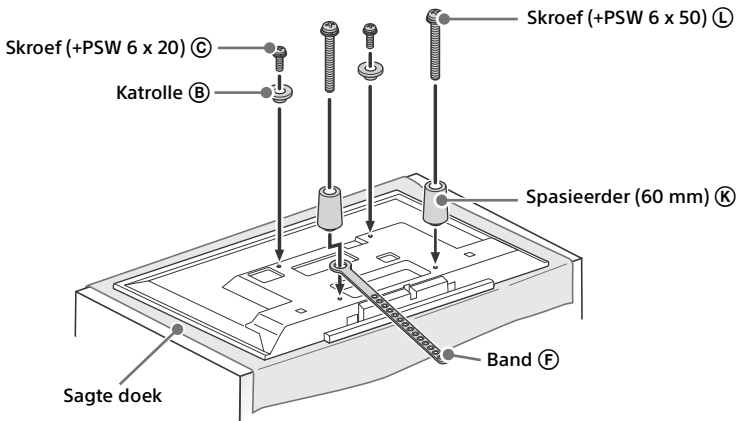

## Dun hegstuk

### Let wel

- Sekere terminale agteraan die TV kan nie gebruik word met hierdie monteerstyl nie.

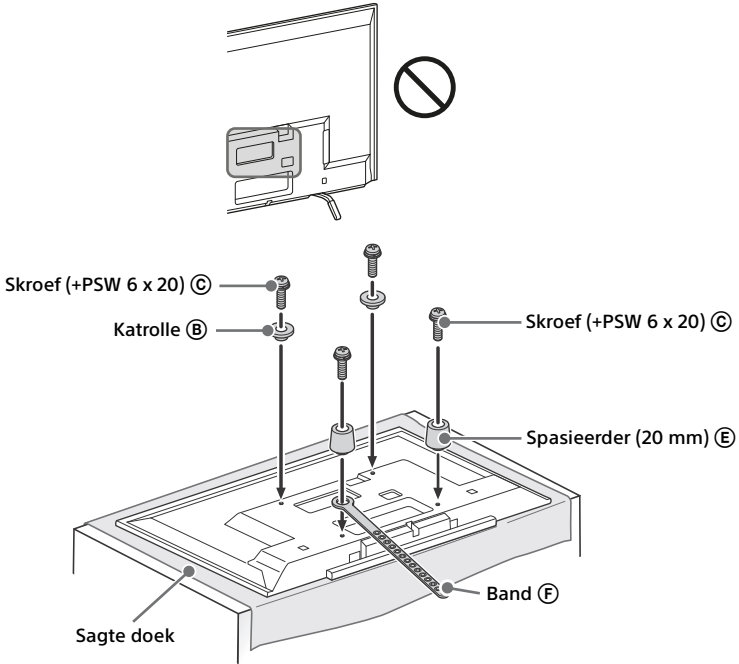

AF

## 3 Koppel nodige kables na die TV.

### Let wel

- Jy kan nie by enige terminaal uitkom nadat die TV aan die muur geïnstalleer is nie.

## 4 Bundel die WS-passtuk via die kabelbinders G (wat saam met die TV kom). Maak seker dat die etiket na buite wys wanneer die WS-verwerker gebondel word.

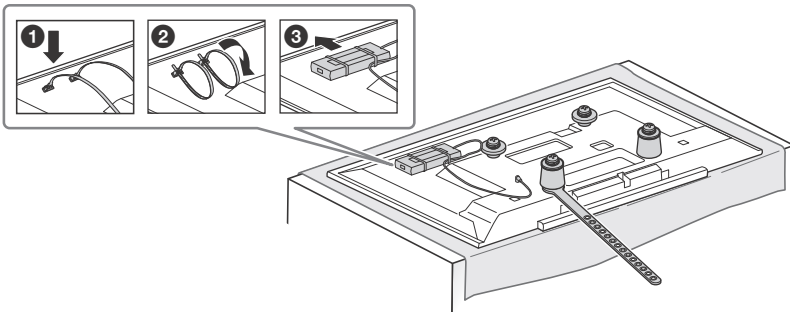

**5** Installeer die TV aan die basis. Raadpleeg "5" van installeringgids en "Installering van die TV aan die muur" van handleiding wat saam met die muurhegstuk kom.

| Modelnaam KDL- | haakligging |
|----------------|-------------|
| 48W600B        | c           |
| 40W600B        |             |

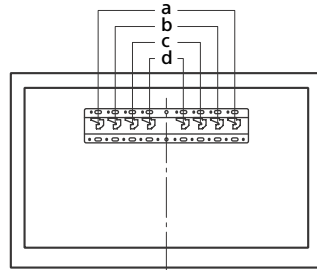

Raadpleeg die instruksies wat saam met die muur-monteertraam vir jou model verskaf is om die TV aan die muur te plaas.

## Muurhang-passtuk (net Indië)

### Aan kliente

Voldoende kundigheid word vereis om hierdie produk te plaas. Subkontraakteer die plasing aan Sony-handelaars of gelisensieerde -kontraakteurs, en skenk genoeg aandag aan veiligheid gedurende die plasing. Sony is nie aanspreeklik vir enige skade of besering wat deur verkeerde hantering of onbehoorlike plasing of die plasing van iets anders as die gespesifiseerde produk veroorsaak word nie. Jou wettige regte (indien enige) word nie geaffekteer nie.

### Aan Sony-handelaars en -kontraakteurs

Voldoende kundigheid word vereis om hierdie produk te plaas. Lees hierdie instruksiehandleiding deeglik deur om die plasing veilig te kan doen. Sony is nie aanspreeklik vir enige skade of besering wat deur verkeerde hantering of onbehoorlike plasing veroorsaak word nie. Gee asseblief hierdie handleiding aan die klient ná plasing.

### Let wel

- Kyk bladsy 2 (Veiligheidsinligting) en bladsy 5 (Voorsorgmaatreëls) op MUURHANG-PASSTUK voordat jy die muurhang-passtuk installeer.
- Indien die tafelstaander aan die TV vasgeheg is, haal die tafelstaander vooraf af. Sien die Kitsgids en volg die stappe in omgekeerde volgorde om die tafelbladstaander te heg.
- Plaas die TV met die skerm na onder op 'n plat, stabiele oppervlak waarop 'n dik, sagte doek lê wat groter is as die TV, wanneer u die staander aanheg of die tafelstaander van die TV afhaal, om skade aan die oppervlak van die LCD-skerm te voorkom.

# 1 Berei nodige items voor.

## Muurhanghaak-bykomstighede (verskaf)

(A) Papiersjabloon

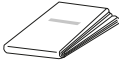

(B) Muurhangbasis (2)

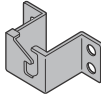

(C) Katrolle (2)



(D) Skroef (+PSW 6 x 16) (3)



(E) Spasieerders (2)



(F) Band

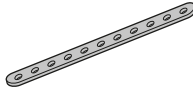

AF

# 2 Maak seker die muur het genoeg ruimte vir die TV en in staat is om 'n gewig van minstens vier keer dié van die TV te hanteer.

Raadpleeg die volgende tabel wanneer u die TV op die muur installeer. Kyk bladsy bladsy 16-18 (Spesifikasies) vir die TV se gewig.

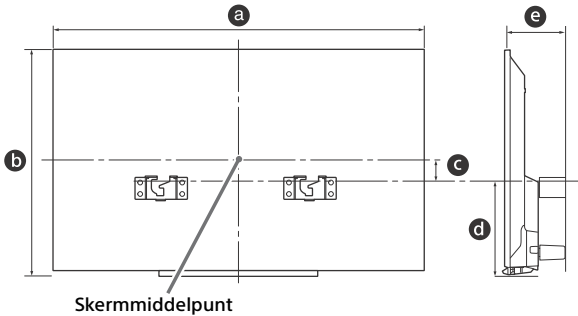

Eenheid: mm

| Modelnaam<br>KDL- | Skermafmetings |     | Skermmideelpunt-<br>afmetings | Lengte vir haakwerk |     |
|-------------------|----------------|-----|-------------------------------|---------------------|-----|
|                   | a              | b   | c                             | d                   | e   |
| 48W600B           | 1,086          | 646 | 61                            | 273                 | 144 |
| 40W600B           | 926            | 556 | 16                            | 274                 | 143 |

### Let wel

- Syfers in die tabel kan dalk effens wissel, afhangende van die installering.

3 Maak 'n merk op die papiersjabloon ① wat die middel van die skerm vir jou TV aandui.

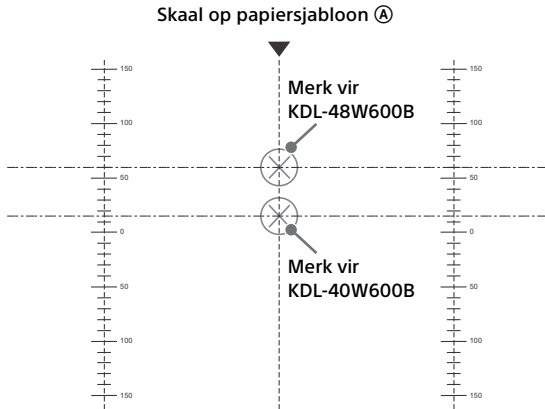

4 Plak die papiersjabloon ① aan die muur en boor gate volgens die nommers op die papiersjabloon ① met 'n elektriese boor.

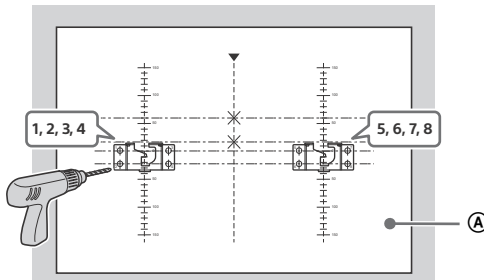

5 Verwyder die papiersjabloon ① van die muur.

6 Heg muurhangbasis ② korrek aan die muur met gebruik van die skroewe (8 mm in deursnee, nie voorsien).

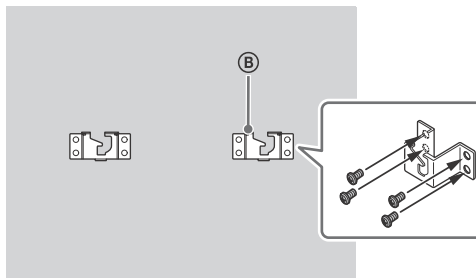

- 7** Heg die katrolle © met behulp van verskafde skroewe ④. Heg die spaseerders ⑤ aan die gate aangedui met driehoek Δ. Heg dan die band ⑥ met behulp van verskafde skroef D.

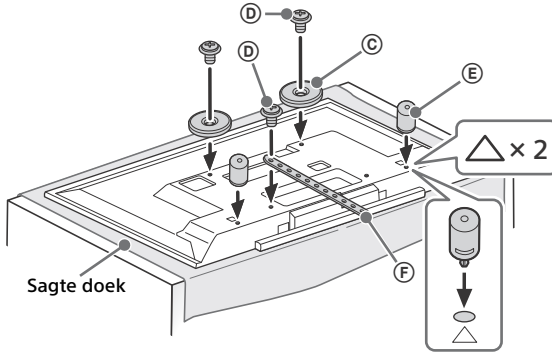

- 8** Koppel en bind die kables saam voordat jy die TV op die muur installeer.
- 9** Bundel die WS-passtuk via die kabelbinders ③ (wat saam met die TV kom). Maak seker dat die etiket na buite wys wanneer die WS-verwerker gebundel word.

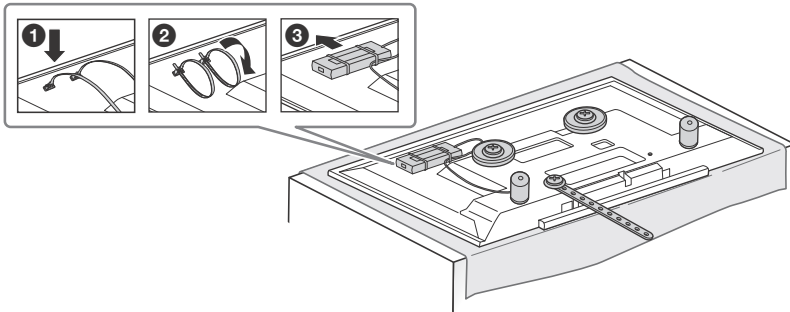

- 10** Installering van die TV aan die muur. Bevestig die katrolle ③ is stewig vas aan die muurhang-basis ②. Heg dan die band ④ aan die muur met behulp van 'n skroef (5 mm diameter, nie verskaf nie).

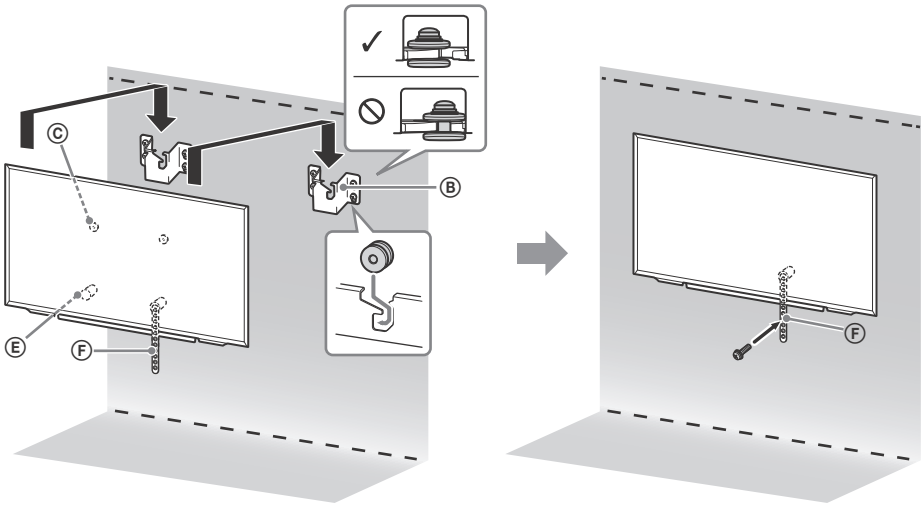

### Afmetings van die gatposisies op die muur

Verskaf die volgende inligting aan die gelisensieerde kontrakteurs indien nodig. Gebruik skroewe (8 mm in deursnee, nie voorsien) om muurhangbasis ② op die muur te installeer. Gebruik verskafde papiersjabloon ① wat die werklike posisie van die muurhangbasis ② wys, om installasie te vergemaklik.

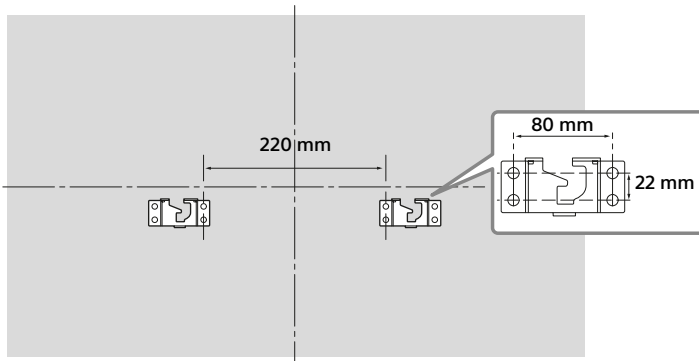



## Foutspeuring

### Wanneer die LED-aanduider rooi flikker, tel hoeveel keer dit flits (intervaltyd is drie sekondes).

As die LED-aanduider rooi flikker, stel die TV terug deur die muurpropkabel (WS) vir twee minute van die TV te ontkoppel, en skakel dan weer die TV aan.

As die probleem voortduur, kontak jou handelaar of Sony-dienssentrum en vertel hoeveel keer die LED-aanduider rooi flikker (intervaltyd is drie sekondes). Druk I/⏻ op die TV om dit af te skakel, ontkoppel die muurpropkabel (WS) en stel jou handelaar of Sony-versiensentrum in kennis.

### Wanneer die LED-aanduider nie flits nie, kontroleer die items as volg.

Jy kan ook [Probleemoplossing] in die i-Manual raadpleeg, of selfdiagnose uitvoer deur die volgende te kies: ? [Hulp] → [Kliënt-ondersteuning] → [Selfdiagnostiek]. As die probleem voortduur, laat jou TV deur gekwalifiseerde dienspersoneel versien.

## Probleemoplossing

### Daar is geen beeld (skerm is donker) en geen klank nie.

- Gaan die antenna/kabelkoppeling na.
- Konnekteer die TV aan die kragpunt (WS) en druk I/⏻ op die TV of afstandbeheer.

### Sommige programme kan nie ingestel word nie.

- Kontroleer die antenna (lugdraad).

### Die afstandbeheer funksioneer nie.

- Vervang die batterye.
- Jou TV kan dalk in Sinkro-modus wees. Druk **SYNC MENU**, kies [TV-beheer] en kies dan [Tuis (Kieslys)] of [Opsies] om die TV te beheer.

### Die [Sluiting deur Ouer] wagwoord is vergeet.

- Voer 9999 in vir die PIN-kode. (PIN-kode 9999 word altyd aanvaar.)

### Die omgewing rondom die TV word warm.

- Wanneer die TV vir 'n lang tyd gebruik word, word die omgewing daar rondom warm. Dit kan dalk warm voel as jy dit met die hand aanraak.

### Gevriesde audio of video, 'n blanko skerm of die TV reageer nie op TV- of afstandbeheerknoppies nie.

- Doen 'n eenvoudige terugstelling van die TV deur die kragkabel (WS) vir twee minute uit te trek en weer in te prop.

### Kan nie die I/⏻, CH+/-, ↗+/-, ↶- en HOME knoppies op die TV kry nie.

- Kyk die illustrasie hier onder vir die ligging van die knoppies op die TV.

#### Agterkant van TV

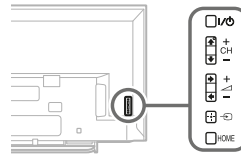

### Kan nie aan 'n koordlose roeteerder deur WPS koppel nie.

- As jy WEP-sekureiteit gebruik, kies [Maklik] → [Wi-Fi] → [Verbind met skanderinglys]. Kies dan die netwerk-naam (SSID) waaraan jy wil koppel.

### Kan nie die vereiste netwerk-naam in netwerk-opstelling vind nie.

- Kies [[Sleutel In Per Hand]] en druk ⊕ om netwerk-naam in te voer.

# Spesifikasies

## Stelsel

### Paneelstelsel

LCD (vloeibarekristal-skerm)-paneel, LED-skermlig

### TV stelsel

Analoog: B/G, I, D/K, M, L

Digitaal: DVB-T/DVB-T2

### Kleur/video-stelsel

Analoog: PAL, SECAM, NTSC3.58, NTSC4.43

Digitaal: Verwys na die i-Manual

### Kanaaldekking

Analoog: UHF/VHF/kabel, afhangende van jou land/areakeuse.

Digitaal: UHF/VHF, afhangende van jou land/areakeuse.

### Klank-uitset

8 W + 8 W

### Draadlose tegnologie

Protokol IEEE802.11a/b/g/n

## Inset/Uitset-sokke

### Antenna/kabel

75 ohm eksterne terminaal vir VHF/UHF

### → / → VIDEO IN 1

Video/Oudio-inset (RCA-sokke)

### → / → COMPONENT IN

YPbPr (komponentvideo): 1080p (50, 60Hz), 1080i (50, 60Hz), 720p (50, 60Hz), 576p, 576i, 480p, 480i  
Oudio-inset (RCA-sokke)

### → VIDEO IN 2

video inset (gewone RCA-pen met Y-inset)

### HDMI IN 1, 2, 3, 4

Video: 1080p (30, 50, 60Hz), 1080/24p, 1080i (50, 60Hz), 720p (30, 50, 60Hz), 720/24p, 576p, 576i, 480p, 480i, rekenaarfomate

Oudio: 5.1-kanaal liniêre PCM: 32, 44.1 en

48 kHz, 16, 20 en 24 bits, Dolby Digital

OTK (Oudio-Terugkeerkanal) (net HDMI IN 2)

### MHL (in gemeen met HDMI IN 1)

Video: 1080p (30Hz), 1080/24p, 1080i (50, 60Hz), 720p (30, 50, 60Hz), 720/24p, 576p, 576i, 480p, 480i

Oudio: 5.1-kanaal liniêre PCM: 32, 44.1 en

48 kHz, 16, 20 en 24 bits, Dolby Digital

### ⊖ DIGITAL AUDIO OUT (OPTICAL)

Digitaal opsie sok (Tweekanaal-liniêre PCM, Dolby Digital)

### ⊖ HDMI 3 AUDIO IN

Analoog oudio-inset (stereo-minisok)

### ⊖ AUDIO OUT/⊖

Oudio-uitset (stereo-minisok)

Oorfoon-sok

(ondersteun Subwoofer-uit)

ψ1, ψ2 (behalwe Australië en Nieu-Seeland se model)

USB poort

ψ1 (HDD REC), ψ2 (Net Australië en Nieu-Seeland se model)

USB-hardeskyfsteel-poort (net ψ1), USB poort

### LAN

10BASE-T/100BASE-TX-koppelaar (Afhangende van die werksomgewing van die netwerk kan koppelspoed wissel. 10BASE-T/100BASE-TX-kommunikasiekoers en kommunikasiegehalte word nie op hierdie TV gewaarborg nie.)

## Ander

### Opsionele bykomstighede

Muur-monteerraam: SU-WL450

kamera-en-mikrofoon-eenheid: CMU-BR200/CMU-BR100

Koordlose laebasluidspreker: SWF-BR100

MHL kabel: DLC-MB10/DLC-MB20/DLC-MC10/DLC-MC20/DLC-MC30

Gebruikstemperatuur

0 °C – 40 °C

### Gebruikshumiditeit

10 % – 80 % RH (nie-kondenserend)

## Krag en ander

### Kragvereistes

19.5 V GS met WS-passtuk

Gradering: Invoer 110 V - 240 V WS, 50/60 Hz

### Skermgrootte (diagonal gemeet) (Ongv.)

KDL-48W600B: 48 duim / 120.9 cm

KDL-40W600B: 40 duim / 101.6 cm

### Skermresolusie

1,920 stippels (horisontaal) × 1,080 lyne (vertikaal)

### Kragverbruik

KDL-48W600B: 75 W

KDL-40W600B: 75 W

## Afmetings (Ongv.) (b × h × d)

### met tafelstaander

KDL-48W600B: 1,086 × 675 × 181 mm

KDL-40W600B: 926 × 584 × 162 mm

### sonder tafelstaander

KDL-48W600B: 1,086 × 646 × 90 mm

KDL-40W600B: 926 × 556 × 89 mm

## Massa (Ongv.)

met tafelstaander

KDL-48W600B: 10.3 kg

KDL-40W600B: 7.9 kg

sonder tafelstaander

KDL-48W600B: 9.9 kg

KDL-40W600B: 7.4 kg

### Let wel

- Die beskikbaarheid van opsionele bykomstighede hang af van land/streek/TV model/voorraad.
- Ontwerp en spesifikasies is onderhewig aan wysiging sonder vooraf kennisgewing.
- Hierdie TV-stel sluit MHL 2 in.

## Notas oor digitale TV-funksie

- Enige funksies vir digitale TV (**DVB**) sal net werk in lande of gebiede waar DVB-T/DVB-T2 (MPEG-2 en H.264/MPEG-4 AVC) digitale landlangse seine uitgesaai word. Raadpleeg jou plaaslike handelaar of jy 'n DVB-T/DVB-T2-sein kan ontvang waar jy woon.
- Hierdie TV-stel voldoen aan DVB-T/DVB-T2-spesifikasies, maar versoenbaarheid met toekomstige DVB-T/DVB-T2 digitale landlangse uitsendings word nie gewaarborg nie.
- Sekere digitale TV-funksies is dalk nie in alle lande/gebiede beskikbaar nie.

## Handelsmerkinligting

- Die terme HDMI en HDMI High-Definition Multimedia Interface en die HDMI logo is handelsmerke of geregistreerde handelsmerke van HDMI Licensing LLC in die Verenigde State en ander lande.
- DLNA®, die DLNA logo en DLNA CERTIFIED® is handelsmerke, diensmerke of sertifiseringsmerke van die Digital Living Network Alliance.
- Manufactured under license from Dolby Laboratories.  
Dolby and the double-D symbol are trademarks of Dolby Laboratories.
- "BRAVIA" en BRAVIA is handelsmerke van Sony Corporation.
- TrackID is 'n handelsmerk of geregistreerde handelsmerk van Sony Mobile Communications AB.
- Gracenote, Gracenote eyeQ, Gracenote VideoID, Gracenote Video Explore, Gracenote MusicID, die Gracenote-logo en logoletters, en die "Aangedryf deur Gracenote"-logo is óf geregistreerde handelsmerke óf handelsmerke van Gracenote in die Verenigde State en/of ander lande.

- Opera® Devices SDK from Opera Software ASA. Copyright 1995-2014 Opera Software ASA. All rights reserved.
- Wi-Fi, Wi-Fi Direct en Miracast is handelsmerke of geregistreerde handelsmerke van Wi-Fi Alliance.
- "Sony Entertainment Network logo" en Sony Entertainment Network is handelsmerke van Sony Corporation.
- MHL, Mobile High-Definition Link en die MHL logo is handelsmerke of geregistreerde handelsmerke van MHL Licensing, LLC.
- Vir DTS-patente, kyk <http://patents.dts.com>. Vervaardig ingevolge lisensie van DTS Licensing Limited. DTS, die simbool en DTS en die simbool saám is geregistreerde handelsmerke, en DTS Digital Surround is 'n handelsmerk van DTS, Inc. © DTS, Inc. Alle regte voorbehou.
- Designed with UEI Technology™ Under License from Universal Electronics Inc. Portions © UEI 2000 – 2013

AF

**HDMI**™  
HIGH-DEFINITION MULTIMEDIA INTERFACE

**dlna**®  
CERTIFIED

**gracenote.**

**OPERA**™  
software

**MHL**™  
Mobile High-Definition Link











Ukwesekwa kwamakhasimende nokuxhumana:  
Kliënte-ondersteuning en kontak:

<http://www.sony-asia.com/support>

<http://www.sony.net/>

©2014 Sony Corporation Printed in Malaysia



4-528-978-32(1)