

# SONY®

## Television

---

Igayidi Yenkomba

ZU

---

Naslaangids

AF

## BRAVIA

KDL-50W807B / 50W800B / 50W700B / 42W807B / 42W800B / 42W700B /  
KDL-32W700B

# Ithebula yokuqukethwe

Ulwazi Lokuphepha . . . . .	2
Izexwayiso . . . . .	5
Ukuxhuma Amanye Amadivayisi . . . . .	7
Ukufaka i-TV obondeni . . . . .	9
Ukufaka Amabhulakhethi ebondeni . . . . .	10
Ukulungisela ukufaka i-TV . . . . .	13
Ukufaka i-TV obondeni . . . . .	14
Ukufuna usizo . . . . .	16
Izinkinga Nezixazululo . . . . .	16
Ukucacisa . . . . .	17

## Isingiso

Siyabonga ngokukhetha lo mkhiqizo wakwaSony. Ngaphambi kokusebenzisa i-TV, sicela ufunde le manwali kahle bese uyigcina ukuze uyisebenzise nangelinye ilanga.

## Qaphela

- Ngaphambi kokusebenzisa i-TV, sicela ufunde "Ulwazi Lokuphepha" (ikhasi 2).
- Imiyalelo mayelana "Ukufaka i-TV obondeni" iyafakwa kuleli bhukuncazelo lemiyalelo ye-TV.
- Izithombe kanye nemifanekiso esitshenziswa Kugayidi Yokuqala Ngokushesha kanye nale manwali okwezinkomba kuphela futhi kungahluka ekubonakaleni koqobo komkhiqizo.

## Indawo yelebuli yokukhomba

Amalebuli weNombolo yeModeli kanye nezilinganiso Zokunikezwa Kwamandla zibekwe emuva kwe-TV. Amalebuli enombolo yemodeli ye-adaptha ye-AC ezansi kwe-adaptha ye-AC.

## Ulwazi Lokuphepha

### ISEXWAYISO

Amabhethri akumele abhekane nokushisa okweqile njengokushisa kwelanga, umlilo noma okufanayo.

### Ukufaka/Ukusetha

Faka bese usebenzisa isethi ye-TV ngokuya ngemiyalelo ngezansi ukuze ugweme ubungozi bomlilo, ukushaywa ugesi noma ukonakala kanye/noma ukulimala.

#### Ukufaka

- Isethi ye-TV kufanele ifakwe duzane ne-awuthilethi yamandla kagesi e-AC efinyeleleka kalula (ama-mains socket).
- Beka isethi ye-TV endaweni eme kahle, elinganayo ukuze uyigweme ukuthi ingawi bese ibanga ukulimala komuntu noma ukonakala ku-TV.
- Umsebenzi wesivisi ofanelekile kuphela okufanele enze ukufaka kwebondeni.
- Ngezizathu zokuphepha, kuncomeka kakhulu ukuthi usebenzise izisekeli ze-Sony, kufaka phakathi:
  - Ibhulakhethi Yokumisa Obondeni
- Qiniseka ukusebenzisa izikulufu ezinikezwe nenokufaka obondeni uma unamathisela ama-Mounting Hook (Isitendi) kwisethi ye-TV. Izikulufu ezinikeziwe zakhiwe njengoba zibonisiwe emfanisweni uma zilinganiswa kusuka endaweni yokunamathisela ye-Mounting Hook (Isitendi). Ubugqinsi nobude bezikulufu kuyahluka ngokuya kohlobo lweBhulakhethi Lokubeka Odongeni. Ukusetshenziswa kwezikulufu ngaphandle kwalezo ezinikeziwe kungaholela ekonakaleni kwangaphakathi kwisethi ye-TV noma kuyibangele ukuthi iwe, njll.

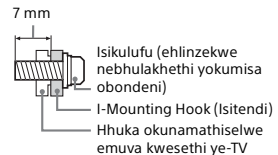

## Ukuhanjiswa

- Ngaphambi kokuhambisa isethi ye-TV, nqamula onke amakhebulu.
- Abantu ababili noma abathathu bayadingeka ukuhambisa isethi enkulu ye-TV.
- Uma uhambisa isethi ye-TV ngesandla, yibambe njengoba kukhonyisiwe ngezansi. Ungacindezeli kakhulu kwipaneli ye-LCD kanye nozimele esikrinini.

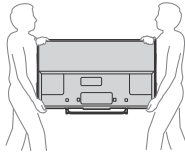

- Uma uhambisa isethi ye-TV, ungayibeki lapho kunyakaza khona noma ekudlidlizeleni okukhulu.
- Uma uhambisa isethi ye-TV ukuthi ilungiswe noma uma uyihambisa, ipake usebenzisa ikhathuni yakhona yoqobo nezinto zokupaka.

## Ukuvikela ukuwa

- Ngaphambili kokufaka isikulufu somshini, beka umshini ubheke ngobuso phansi endaweni enganyakazi yokusebenzela enkulu kune-TV.
- Ukugwema ukulimaza ubuso bendawo yokubuka ye-LCD, qinisekisa ukuthi ubeka indwangu ethambile endaweni yokusebenzela.

## Izimbobo ezifaka umoya

- Musa ukuvala izimbobo ezifaka umoya noma ufake okunye kwikhabinethi.
- Shiya isikhala kwisethi ye-TV njengoba kubonisiwe ngezansi.
- Kuyanconywa kakhulu ukuthi usebenzise ibhulakethi lokubeka odongeni ukuze unikele ngomjikelezo womoya ofanele.

## Ifakwe odongeni

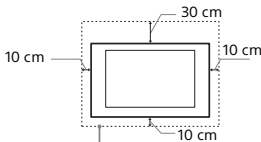

Shiya okungenani lesi sikhala kusethi.

## Ifakwe nge-stand

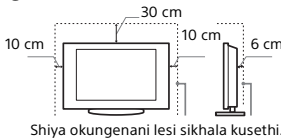

Shiya okungenani lesi sikhala kusethi.

- Ukuqinisekisa izimbobo ezifaka umoya ezilungile nokuvikela ukuqoqwa kokungcolile noma uthuli:
  - Ungabeki isethi ye-TV phansi, uyifake ngokuyibhakisa phansi, emuva, noma ngezixenye.
  - Ungabeki isethi ye-TV kusheluvu, iragi, noma lapho kuhlala khona izimpahla.
  - Ungambozi isethi ye-TV ngendwangu, njengekhethini, noma izinto ezifana namaphephandaba, njll.
  - Ungafaki isethi ye-TV njengoba kubonisiwe ngezansi.

Ukuzungeleza komoya kuvinjelwe.

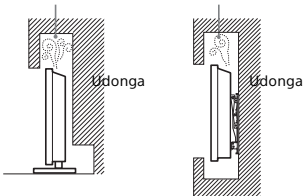

## Ikhodi yamandla kagesi e-AC (ama-mains lead)

Phatha ikhodi yamandla kagesi e-AC (ama-mains lead) kanye ne-awuthilethi (ama-mains socket) njengokulandelayo ukuze ugweme ubungozi bomlilo, ukushaywa kukagesi noma ukonakala kanye/noma ukulimala:

- Isimo se-ipulagi yamandla kagesi e-AC (ipulagi yama-mains), anikezwe nesethi ye-TV, iyahluka ngokuya ngezifunda. Qiniseka ukuxhuma intambo yamandla kagesi e-AC (ama-mains lead) nepulagi elingana i-awuthilethi yamandla kagesi e-AC (amamains socket).
- Sebenzisa kuphela amakhodi yamandla kagesi e-AC anikezwe yi-Sony (ama-mains lead), hhayi le yeminye imikhiziqizo.
- Faka ipulagi ngokugcwele ku-awuthilethi yamandla kagesi e-AC (ama-mains socket).
- Sebenzisa isethi ye-TV kusinikezeli se-110–240 V AC kuphela.
- Uma ufaka amakhebulu, qiniseka ukuthi unqamula ikhodi yamandla kagesi e-AC (ama-mains lead) ngokuphepha kwakho futhi unakekele ukuthi ungathintisi izinyawo zakho kumakhebulu.
- Nqamula ikhodi yamandla kagesi e-AC (ama-mains lead) kusuka ku-awuthilethi yamandla kagesi e-AC (ama-mains socket) ngaphambi kokusebenzisa noma ukuhambisa isethi ye-TV.
- GCina ikhodi yamandla kagesi e-AC (ama-mains lead) kude nezinto ezishishayo.
- Nqamula ipulagi yamandla kagesi e-AC bese uyihlanze njalo. Uma ipulagi imbozwe uthuli futhi ibamba ukuswakama okuningi, ukuvikela kwayo kungahle kungezeleleke, okungaholela emlilweni.

## Qaphela

- Ungasebenzisi ikhodi yamandla kagesi e-AC (ama-mains lead) kwesinye isisetshenziswa.
- Ungancinzi, ugobe, noma ushwabanise ikhodi yamandla kagesi e-AC (ama-mains lead) kakhulu. Isihlanganisi esikhulu singahle siveziwe noma sephukile.
- Ungashintshi ikhodi yamandla kagesi e-AC (ama-mains lead).
- Ungafaki okuthile okusindayo kukhodi yamandla kagesi e-AC (ama-mains lead).
- Ungadonisi ikhodi yamandla kagesi e-AC (ama-mains lead) kwayona uma unqamula ikhodi yamandla kagesi e-AC (ama-mains lead).
- Ungaxhumi izisetshenziswa eziningi ku-awuthilethi yamandla kagesi e-AC eyodwa (ama-mains socket).
- Ungasebenzisi isihlanganisi se-awuthilethi yamandla kagesi (ama-mains socket) esingalugile.

## UKUQAPHELA KU-ADAPTHA YE-AC

### Isexwayiso

Ukuzwe unciphise ubungozi bomlilo noma ukushaywa ugesi, unqamule izisi sisetshenziswa emvuleni noma ekuswakameni. Ukuzwe uvikele umlilo noma ukushaywa, ungabeki izinto ezinamanzi, njezitsha, kusisetshenziswa.

Ungafaki lesi sisetshenziswa esikhaleli esiminyene, njengesheluvu yamabhuku noma okufana nalokho.

- Sicela uqinisekise ukuthi i-awuthilethi yamandla kagesi e-AC (ama-mains socket) ifakwe eduzane nesisetshenziswa futhi izotholakala kalula.
- Qinisekisa ukusebenzisa amakhodi we-adaptha ye-AC i-adaptha nawamandla kagesi e-AC (ama-mains lead). Uma kungenjalo kungabangela ukungasebenzi kahle.
- Xhuma i-adaptha ye-AC kwi-awuthilethi yamandla kagesi e-AC (ama-mains socket).
- Ungabeki ikhodi yamandla kagesi e-AC (ama-mains lead) izungeze i-adaptha ye-AC. Intambo enkulu ingasikeka kanye/noma ingabangela ukungasebenzi kahle kwe-TV.
- Ungathinti i-adaptha ye-AC ngezandla ezimanzi.
- Uma uqaphela okungavamile ku-adaptha ye-AC, inqamule kusuka ku-awuthilethi yamandla kagesi e-AC (ama-mains socket) ngokushesha.
- Isethi ayinqanyuliwe kusuka kumthombo we-AC uma isaxhumeke ku-awuthilethi yamandla kagesi e-AC (ama-mains socket), ngisho noma isethi kwayona icimile.
- Njengoba i-adaptha ye-AC izofudumala uma isetshenziswa isikhathi eside, ungezwa ukushisa uma uyithinta ngesandla.

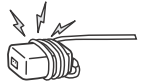

## Ukusetshenziswa okunqatshelwe

Ungafaki usebenzise isethi ye-TV ezindaweni, emvelweni noma ezimineni njengelezi ezikuhlu ngezansi, noma isethi ye-TV ingahle ingabandakanyi kahle futhi ibange umlilo, ukushaywa ugesi, ukonakala kanye/noma ukulimala.

### Indawo:

- Ngaphandle (elangeni), eceleni kolwandle, emkhumbini noma kwenye indawo ngaphakathi kwemoto, ezikhungweni zemithi, ezindaweni ezingamile kahle, duzane namanzi, emvuleni, ekuswakameni noma entuthwini.
- Uma i-TV ibekwe egumbini lokushintshela lendawo yomphakathi yokugezela noma lapho kubhukudwa khona, i-TV ingahle yonakaliswe yi-airborne sulfur, njll.



- Ngekhalithi yesithombe esihle kakhulu, ingavezi isikrini ku-illumination eqondile noma elangeni.
- Gwema ukuhambisa i-TV kusuka edaweni ebandayo kuya kwefudumele. Ukushintsha kwezinga lokushisa kungabanga kungabangela ukuncibilika kwamanzi. Lokhu kungabangela ukuthi i-TV ibonise isithombe esingasihle kanye/noma nombala ongemuhle. Uma lokhu kuvela, vumela ukuswakama ukuthi kuphele konke ngaphambi kokukhanyisa i-TV.

### Indawo:

- Izindawo ezishisayo, ezimanzi, noma ezinotuli; lapho izintuthwane zingangena khona; lapho kungavezwa ekudlidlizeni, duzane nezinto ezivuthayo (izibani, njll). Isethi ye-TV ngeke ivezwe ekuconseni noma lapho kunamanzi khona futhi azikho izinto ezigcwalise ngokusamanzi, njengezitsha, ezizobekwa ku-TV.
- Ungabeki i-TV esikheleni esimanzi noma esinotuli, noma egumbini elinentuthu engu-oyela noma isitimu (duzane namatafula okupheka noma okufudumezayo). Umlilo, ukushaywa ugesi, noma ukuncibilika kungaholela.
- Ungafaki i-TV ezindaweni ezishisa kakhulu, njengaselangeni, duzane ne-radiator nento yokwenza kushise. I-TV ingashisa kakhulu ezimineni ezifana nalezi okungabangela ukuncibilika kokuvalelwe phakathi kanye/noma ukungasebenzi kahle kwe-TV.

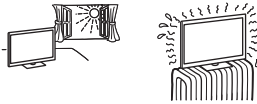

### Isimo:

- Ungasebenzisi uma izandla zakho zimanzi, nekhabinethi esusiwe, noma nokunamathiselwe okunganconyiwe umkhqizi. Nqamula isethi ye-TV kusuka ku-awuthilethi yamandla kagesi e-AC (ama-mains socket) ne-antenna phakathi kombani.
- Ungafaki i-TV ukuthi ihlale esikheleni esivulekile. Lokhu kungaholela ekutheni kube nokulimala noma ukonakala kwe-TV nokubangelwe ngumuntu.



### Izingcezo ezephukile:

- Ungaphonseli okuthize kwisethi ye-TV. Ingilazi lesikrini lingaphuka ngamandla futhi libangele ukulimala.
- Uma indawo yesethi ye-TV iqepuka, ungayithinti uze unqamule ikhodi yamandla kagesi e-AC (mains lead). Uma kungenjalo ungahle ushaywe ugesi.

## Uma ingasebenzi

- Uma ngabe ngeke usebenzise isethi ye-TV izinsuku ezimbalwa, isethi ye-TV kufanele inqanyulwe kusuka kumandla e-AC (ama-mains) ngezizathu zendawo nezokuphepha.
- Njengoba isethi ye-TV inganqanyulwe kusuka kumandla e-AC (ama-mains socket) uma isethi ye-TV icinyiwe, donsa ipulagi kusuka ku-awuthilethi yamandla kagesi e-AC (ama-mains lead) ukuze unqamule isethi ye-TV yonke.
- Kodwa, amanye amasethi e-TV angabaza nezici ezidinga isethi ye-TV ukuthi ashinye amile ukuze asebenze kahle.

## Okungohene Nezingane

- Ungavumeli izingane ukuthi zigibele kusethi ye-TV.
- Gcina lo mkhqiyo kude nabantwana, ukuze bangawugwinyi ngephutha.

## Uma izinkinga ezilandelayo zivela...

Cima isethi ye-TV bese unqamula ikhodi yamandla kagesi e-AC (ama-mains lead) ngokushesha uma enye yalezi zinkinga zivela. Cela umthengiseli wakho noma isikhungo sesevisi ye-Sony ukuthi ihlolwe umsebenzi ofanele.

### Uma:

- Ikhodi yamandla kagesi e-AC (ama-mains lead) yonakele.
- Ukufakwa okungalungile kwe-awuthilethi yamandla kagesi e-AC (ama-mains socket).
- Isethi ye-TV yephulwe ngokubekwa, ukushisa noma kuphonswe okuthize kuyo.
- Noma yokuphi okusamanzi noma okuqunile kuwela ezimbobeni kukhabinethi.

## Mayelana nezinga lokushisa leMonitha ye-LCD

Uma iMonitha ye-LCD isetshenziselwa isikhathi eside, ipaneli ezungezile iyafudumala. Kungenzeka uze ukushisa uma uhlathile kuleyo ndawo ngesandla.

## IBHULAKHETHI YOKUMISA OBONDENI

Ulwazi olungaphansi lubonisa ukuphatha okulungile kwebhulakhethi yokulengisa obondeni. Uqinisekise ukufunda lolu lwazi ngempela futhi usebenzise ibhulakhethi yokulengisa obondeni ngendlela elungile.

### Amakhasimende Avelele:

- Qinisekisa ukuthi ubhaka izexwayiso ngokuphepha ukuvikela ukulimala ngomlilo, ukushaywa ugesi, ukuwa komkhqiyo, noma ukwela phansi komkhqiyo.
- Qinisekisa ukubeka ukufaka kosonkontileka abagunyaziwe futhi ugcine izingane kude phakathi kokufaka.
- Qinisekisa ukubeka ukuhamba noma unqamula kwe-TV kosonkontileka abagunyaziwe.
- Ungasusi izikulufu, njll., ngemuva kokufaka i-TV.
- Ungenzi izinguquko ezingxenye Zebhulakhethi Yokumisa Obondeni.
- Ungakhwezi okunye ngaphandle komkhqiyo ocacisiwe.
- Ungafaki omunye umthwalo ngaphandle kwe-TV Kubhulakhethi Yokumisa Obondeni.
- Ungasameli noma ubeke phezu kwe-TV.
- Ungabambi i-TV ngamandla kakhulu phakathi kokuhlaza noma ukunakekela.

## Kubadayisi bakwa-Sony kanye Nakosonkontileka:

Imiyalelo elandelayo Yabadayisi bakwa-Sony kanye Nakosonkontileka kuphela. Qinisekisa ukufunda izexwayiso ezichazwe ngezansi bese unake kahle ekuphepheni phakathi kokufaka, ukunakelala nokuhlola lo mkhqiizo.

• Uma ubamba noma ubeka isethi ye-TV, yibambe ngezinhlangothi. Ungaphakamisi i-TV ngesitendi.

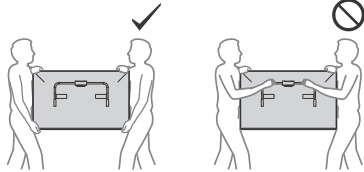
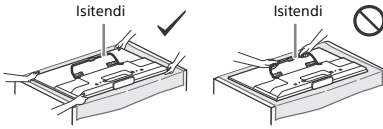

- Ungafaki Ibhulakhethi Yokumisa Obondeni ezindaweni zebonda lapha amakhona noma izinx xa ze-TV zedlulayo endaweni yobonda.
- Ungafaki i-TV ngaphezu noma ngaphansi kwe-air-conditioner.



- Qinisekisa ukufaka Ibhulakhethi Yokumisa Obondeni ngokuphephile obondeni ulandela imiyalo kwimanuwali yemiyalo. Uma ezinye izikulufu zingaqinile noma ziphuma, Ibhulakhethi Yokumisa Obondeni ingawa futhi ibange ukulimala noma ukona indawo.
- Qiniseka ukusebenzisa izikulufu ezinikeziwe nezixonyeni ezinamathiselwe kahle ulandele imiyalo enikeziwe kule manuwali yemiyalo. Uma usebenzisa izinto zokukhipha, i-TV ingawa futhi ibange ukulimala komzimba komunye noma ukonakala ku-TV.
- Qiniseka ukuhlnganisa ibhulakhethi kahle ulandela indlela eyaliwe echazwe kule manuwali yemiyalo.
- Qiniseka ukubopha izikulufu ngokuphephile endaweni enikeziwe.
- Qaphela ungabeki i-TV ekushayeni phakathi kokufaka.
- Qinisekisa ukufaka i-TV ebondeni elimile futhi eliphansi.
- Ngemuva kokufaka kahle i-TV, vikel amakhwebula kahle.
- Ungavumeli ikhodi yamandla kagesi e-AC noma ikhebuli exhumayo ukuthi icindezelwe ngoba okuxhuma nisanayo kwangaphakathi kungavela ngaphandle futhi kubange i-circuit engaphelele noma ukwephuka kukangesi kwangaphakathi.

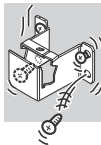

## Izexwayiso

### Ukubuka i-TV

- Abanye abantu bangahlangebezana nokunganethezeeki (njengokulimala kwamehlo, ukuzinwaya, noma isicanucanu) ngenkathi babuke izithombe zevidiyo ye-3D noma badlala imidlalo ye-stereoscopic 3D. I-Sony ikhuthaza bonke ababukeki bathathe amakhulu avamile ngenkathi ubuka izithombe zamavidiyo e-3D noma udla imidlalo ye 3D ecacise kahle. Ubude kanye nokuvama kwamakhulu adingekayo kungahluka ngomuntu ngamunye. Kumele ukhetho okukusebenzela kangcono. Uma uhlangabezana nokungahluleki, kumele ume ukusebenzisa lomkhqiizo nokubuka izithombe zevidiyo ye-3D kuze kuphele ukungahluleki; xhumana nodokotela uma ukholwa ukuthi kunesidingo. Futhi kufanele ubuyekeze (i) imanuwali yemiyalo yenye idivayisi noma imidiya esetshenziswe nalo mabonakude kanye (ii) newebhusayithi yethu (<http://www.sony-asia.com/support>) ngolwazi lakamuva. Umbono owezininga ezincane (ikakhulu labo abangaphansi kweminyaka eyisithupha) siphezu kwawo siyasungula. Xhumana nodokotela wakho (njengo dokotela wezingana noma wamehlo) phambi kokuvumela umntwana omncane abukele lezithombe zevidiyo ye-3D noma ukudlala imidlalo ye-3D ecacise kahle. Abadala kumele bagade abantwana abadala ukuqinisekisa ukuthi bayalandela okushiwo okubalwe ngenhla.
- Ungasebenzisi, ugcwalise, ugcine, noma ushiye i-Active 3D Glasses eduze komilo, noma ezindaweni ezinezinga lokushisa eliphezulu, isib., elangeni ngqo, noma ezimotweni ezifudunyezwa ilanga.
- Uma usebenzisa umsebenzi ofanayo we-3D, sicela uqaphele ukuthi isithombe esibonisiwe sishintshiwe kusuka kwesoqobo ngenxa yokuguqulela okwenziwe yelo mabonakude.
- Buka i-TV ngomkhanyo omaphakathi, njengokubuka i-TV ngomkhanyo ongatungile noma phakathi kwesikhathi eside, kulimaza amehlo wakho.
- Uma usebenzisa ama-headphone, lungisa ivolomu ukuze uvikele amaleveli amaningi, njengoba kungalimaza ukuzwa.

### Isikrini se-LCD

- Noma isikrini se-LCD senziwe ngobuchwephe obuphezulu kanye no-99.99% noma amaphikiseli amaningi asebenza, amachashazi amnyana angahle avele noma izindawo ezikhanyayo zesibani (bumvu, luhlaza okwesibhakabhaka noma luhlaza okotshani) ingabonakala ngokulingana esikrini se-LCD. Lokhu kuyindawo eyisifanekiso yesikrini se-LCD futhi akukona ukungasebenzi kahle.
- Ungaphushi noma ulimaze isihlungi esiphambili, noma ubeke izinto phezu kwesethi ye-TV. Isithombe singahle singalingani noma isikrini se-LCD singahle sephukile.
- Uma le sethi ye-TV isetshenziswe endaweni ebandayo, ibala lingavela esithombeni noma isithombe singabamnyama. Lokhu akukhombisi ukwahluleka. Lokhu kuyanyamalala njengeba izinga lokushisha liphakama.
- I-Ghosting ingavela uma izithombe ezimile ziboniswa ngokuqhubekayo. Inganyamalala emuva kwesikhashana.
- Isikrini kanye nekhabinethi kuyafudumala uma le sethi ye-TV isebenza. Kodwa-ke, lokhu akukona ukuphuka kwawo.
- Isikrini se-LCD siqetheke inani elincane lokusamanzi okukhanyayo. Landela izinkombandlela nemithetho yendawo yakho ngokuvezwa.

## Ukubamba kanye nokuhlaza indawo/ ikhabinethi yesikrini sesethi ye-TV

Qiniseka ukunqamula ikhodi yamandla kagesi e-AC (ama-mains lead) exhunywe kusethi ye-TV kusuka ku-awuthilethi yamandla kagesi e-AC (ama-mains socket) ngaphambi kokuhlaza.

Ukugwema ukwehla kwento noma ukwehla kokuvala isikrini, bona izexwayiso eziladelayo.

- Susa uthuli kusuka endaweni/kukhabinethi yesikrini, sula kahle ngendwangu ethambile. Uma uthuli licindezela, sula ngendwangu emanzi kancane ethambile enensipho kancane.
- Ungatheli amanzi noma insipho yokuhlaza ngqo kwisethi ye-TV. Ingahle iconsele phansi esikrini noma ezingxenyezi zangaphandle futhi ingene kwisethi ye-TV, futhi ingabangela ukonakala kwesethi ye-TV.



- Ungasebezisi uhlobo lwe-abrasive pad, alkaline/isisusi se-acid, uphawuda we-scouring, or noma i-volatile solvent, jengotshwala, benzene, utonsi noma i-insecticide. Ukusebenzisa izinto ezinjalo noma ukunakekela ukubamba okwelulwe ngenjoloba noma izinto ze-vinyl kungaholela ekulimaleni endaweni yesikrini nomebenzi wekhabinethi.
- Ukunyamalala ngesikhathi kwezombobo zomoya kuyanconywa ukuqiniseka izimbobo zomoya ezilungile.
- Uma ulungisa i-engeli yesethi ye-TV, isuse kancane ukuze uvikele isethi ye-TV, ihambise kancane ukuze uvikele isthi ye-TV ekuhambeni noma ukushelela esitendini sayo.

## Into ekhethekayo

Gcina izinto ezikhethekayo noma izinto ezithumela i-electromagnetic radiation kude nesethi ye-TV. Uma kungenjalo kungaba nobubi besithombe kanye/noma sibange umsindo.

## Ukusebenza ngokungenazintambo kwesilinganiso

- Ungasebenzisi lesi silinganiso duzane nento yomuthi (i-pacemaker, njll.), njengoba ukusebenzisa kahle komuthi kungadaleka.
- Noma lesi silinganiso sihambisa/sithola amasiginali ahlakazekile, qaphela ngokuphazamisa okungagunyaziwe. Asikwazi ukubophezeleka kunoma iyiphi inkinga njengomphumela.

## Isexwayiso mayelana nokubamba isilawulikude

- Bheka i-polarity efanele uma ufaka amabhethri.
- Ungasebenzisi izinhlobo ezahlukene zamabhethri zonke noma uxubanise amabhethri amadala namasha.
- Lahla amabhethri ngendlela engahlukumezi imvelo. Ezinye izindawo zinezindlela eziphephile zokulahla amabhethri. Sicela uxhumane nabomthetho abasendaweni.
- Phatha isilawulikude ngokunakekela. Ungawisi noma uyinyathele, uthete amanzi wanoma uluphi uhlobo kuyo.
- Ungabeki isilawulikude endaweni duzane nokushisa, indawo eqondene nelanga, noma igumbi elimanzi.

## IBHULAKHETHI YOKUMISA OBONDENI

- Uma usebenzisa i-TV efakwe Kubhulakhethi Yokumisa Obondeni isikhathi eside, ibonda ngemuva noma ngaphezulu kwe-TV lingaphelela noma uphephadonga lungabonakali kahle ngokuya ngesisetsshenziswa sebonda.
- Uma Ibhulakhethi Yokumisa Obondeni isusiwe ngemva kokuyifaka obondeni, izimbobo zezikulufu ziyasala.
- Ungasebenzisi Ibhulakhethi Yokumisa Obondeni endaweni lapho kudlidliza khona.

# Ukuxhuma Amanye Amadivayisi

## Ukuxhuma ngekehebuli ye-HDMI

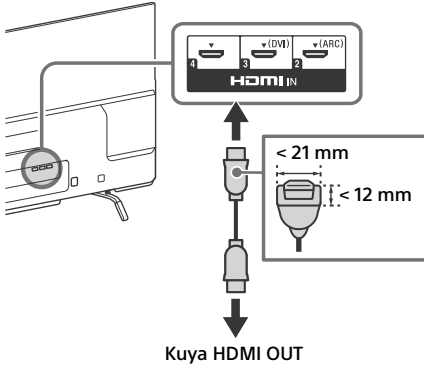

# Ukuxhuma ngamakhebulu ahlange ne-AV

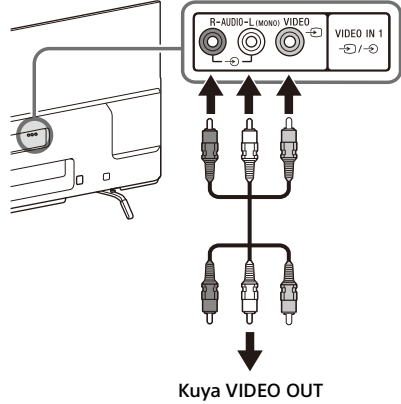

## Ukuxhuma ngamakhebulu ahlange

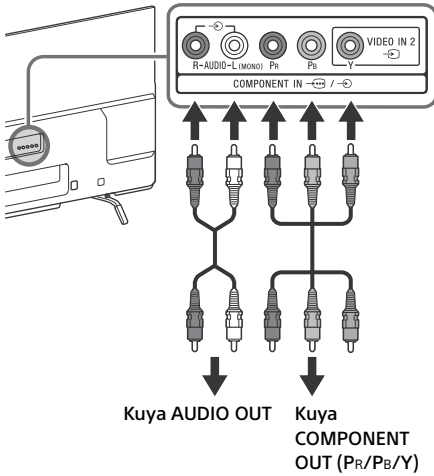

ZU

## Ikhwalithi Yesithombe

- Amakhebula ahangene we-AV
- Ikhebula ehlangene
- Ikhebula ye-HDMI
- Ikhebula ye-Antenna



Amavidiyo we-Standard definition (SD) anamasiginali wezithombe anokucaca okuvundlile okungu-480 (NTSC) noma imigqa 576 (PAL/SECAM).



Amavidiyo we-High definition (HD) anamasiginali wezithombe anokucaca okungu-720 noma imigqa engu-1,080.



# Ukufaka i-TV obondeni

## Amakhasimende Avelele

Okuhlakaniphile okulingene kuyadingeka ngokufaka lo mkhiqizo. Uqinisekisa kubosonkontileka bokuqala ukufaka kubathengisi be-Sony noma amalayisense wamankontileka bese ubheka kakhulu ukuphepha phakathi kokufaka. I-Sony ayinacala kuzikhubazo ezithile noma ingozi ebangwe ngu-mishandling noma ukufaka okungalungile, noma ukufaka noma ikuphi ngaphandle komkhiqizo okhethiwe. I-Statutory Rights yakho (uma ngabe ikhona) azithintekile.

## Kubadayisi bakwa-Sony kanye Nakosonkontileka

Okuhlakaniphile okulingene kuyadingeka ngokufaka lo mkhiqizo. Uqinisekise ukufunda le manuwalu yeziyalo ngempela ukwenza umsebenzi yokufaka ngokuphepha. U-Sony awuxhumi ngokomthetho uma kukhona ukulimala okudalwa ukungaphathi kahle noma ukungafaki kahle. Sicela unike ikhasimende le manuwalu emuva kokufaka.

ZU

I-Table-Top Stand ye-TV yakho izosetshenziswa njengengxenye yeBhulakhethi Yokumisa Obondeni.

### Qaphela

- Bheka ikhasi 2 (Ulwazi Lokuphepha) kanye nekhasi 5 (Izexwayiso) NGAMABHULAKHETHI OKUYIPHANYEKA ODONGENI ngaphambi kokuthi Usebenzise Ibhulakhethi Yokuyiphanyeka Odongeni.
- Uma i-Table-Top Stand inamathele ku-TV, susa i-Table-Top Stand kuqala.
- Beka i-TV isikrini sayo sibheke phansi endaweni eleveli futhi emile embozwe ngendwangu ehlonzi futhi ethambile enkulu kune-TV, uma uvikela Isitendi noma uma ususa i-Table-Top Stand kusuka ku-TV ukuvikela ukulimaza indawo yesibonisi se-LCD.
- Uma ama-Stand Necks asuswa Kusitendi, qiniseka ukugcina ama-Stand Necks nezikulufu endaweni ephaphile.
- Uma unamathisela i-Table-Top Stand futhi, qiniseka ukuqinisa izikulufu (ezisuswe ngaphambilini) kuya ezimbobeni zoqobo emuva kwe-TV.

## Ukukhipha i-Table-Top Stand ku-TV

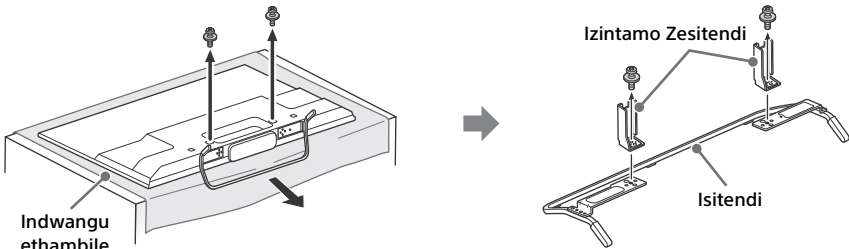

## Ukufaka Amabhulakhethi ebondeni

### 1 Lungisela izinto ezifanele.

#### Izinsiza zeBhulakhethi Yokumisa Obondeni (zinikeziwe)

Ⓐ Ithempulethi  
Lekhasi

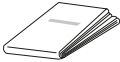

Ⓑ I-Base Yokumisa  
Obondeni  
KDL-50W807B,  
KDL-50W800B,  
KDL-50W700B (2)  
KDL-42W807B,  
KDL-42W800B,  
KDL-42/32W700B (1)

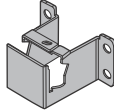

Ⓒ Isivikeli sesitendi  
KDL-50W807B,  
KDL-50W800B,  
KDL-50W700B (2)  
KDL-42W807B,  
KDL-42W800B,  
KDL-42/32W700B (1)



Ⓓ Isikulufu  
(+PSW 6 x 12) (2)



Ⓔ Okuvula Izikhala  
(2)



Ⓕ I-Bracket Cap Plate  
KDL-50W807B,  
KDL-50W800B,  
KDL-50W700B (2)  
KDL-42W807B,  
KDL-42W800B,  
KDL-42/32W700B (1)



Ⓖ Isikulufu  
(+PSW 4 x 10)  
KDL-50W807B,  
KDL-50W800B,  
KDL-50W700B (2)  
KDL-42W807B,  
KDL-42W800B,  
KDL-42/32W700B (1)



#### Isitendi (sinikeziwe)

Ⓕ

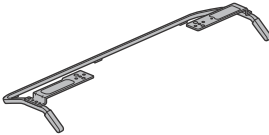

#### Izikulufu ze-Base Yokumisa Obondeni (8 mm ngokugqinsi, azinikeziwe)

KDL-50W807B, KDL-50W800B, KDL-50W700B (8)  
KDL-42W807B, KDL-42W800B, KDL-42/32W700B (4)

- 2 Qiniseka ukuthi ubonda lunesikhala esanele se-TV futhi liyakwazi ukusekela isisindo okungenani esiphindwe saleyo TV. Bheka kuthebula elilandelayo ekufakeni i-TV obondeni. Bona ikhasi 17-19 (Ukucacisa) ngesisindo se-TV.

**KDL-50W807B, KDL-50W800B, KDL-50W700B**

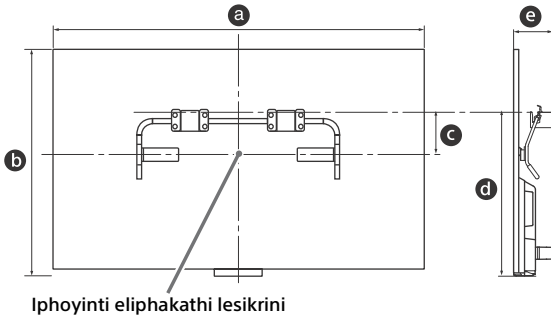

Iphoyinti eliphakathi lesikrini

**KDL-42W807B, KDL-42W800B, KDL-42/32W700B**

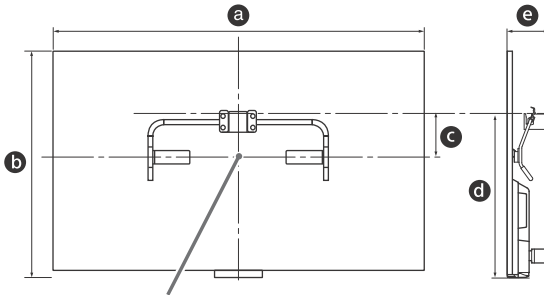

Iphoyinti eliphakathi lesikrini

Iyunithi: mm

Igama lemodeli KDL-	Ubukhulu bokubonisa		Ubukhulu obuphakathi besikrini	Ubude bokuyikhweza	
	a	b	c	d	e
50W807B/ 50W800B/ 50W700B	1,116	656	130	469	118
42W807B/ 42W800B/ 42W700B	958	563	175	465	118
32W700B	729	433	188	413	113

**Qaphela**

- Imifanekiso ekwithebula ingehluka kancane kuncike ekufakweni.

**3** Yenza umaki Kuthempulethi Lekhasi (A) obonisa ubuphakathi besikrini se-TV yakho.

**KDL-50W807B, KDL-50W800B, KDL-50W700B**

Isikali Kuthempulethi Lekhaso (A)

Umaki we KDL-50W807B,  
KDL-50W800B, KDL-50W700B

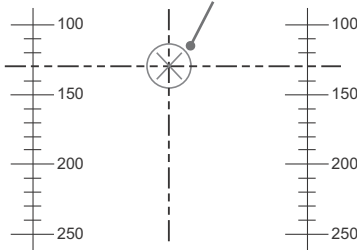

**KDL-42W807B, KDL-42W800B,  
KDL-42/32W700B**

Isikali Kuthempulethi Lekhaso (A)

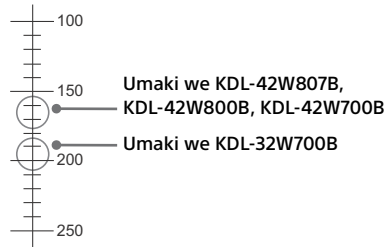

**4** Namathisela Ithempulethi Lekhasi (A) obondeni bese ubhoboze izimbobo ngokuya ngezinombolo Kuthempulethi Lekhasi (A) usebenzisa isibhobozi sikagezi.

**KDL-50W807B, KDL-50W800B,  
KDL-50W700B**

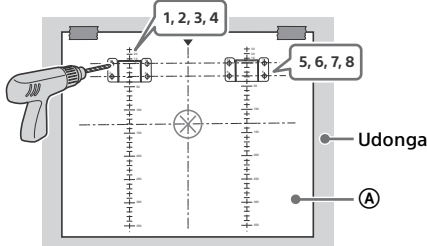

**KDL-42W807B, KDL-42W800B,  
KDL-42/32W700B**

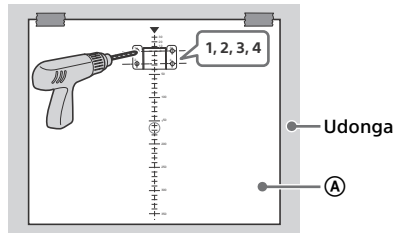

**5** Susa Ithempulethi Lekhasi (A) kusuka obondeni.

**6** Namathisela i-Base Yokumisa Obondeni (B) obondeni kahle usebenzisa izikulufu (8 mm ngokugqinsi, azinikeziwe).

**KDL-50W807B, KDL-50W800B,  
KDL-50W700B**

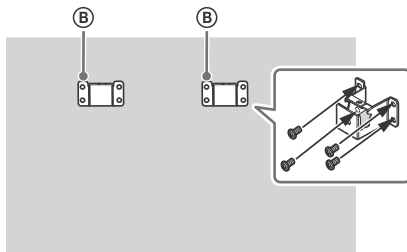

**KDL-42W807B, KDL-42W800B,  
KDL-42/32W700B**

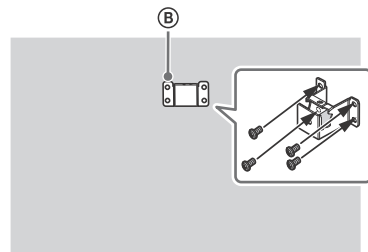

## Ukulungisela ukufaka i-TV

- 1 Susa izikulufu emuva kwe-Tv. Qiniseka ukulondoloza izikulufu ezisusiwe endaweni ephephile, uzibeke kude nezingane.

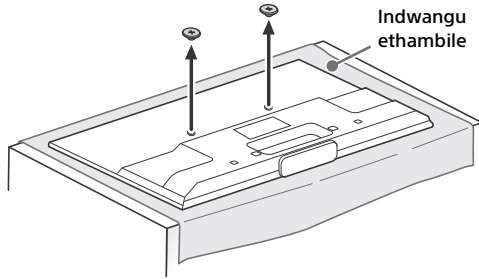

ZU

- 2 Faka iphini (Kusivikei Sesitendi ©) embobeni Kusitendi ④, bese ugoqa Isivikeli Sesitendi ©. Qinisekisa ukuthi Isivikeli Sitendi © sinamathiselwe ngokuqinile kuSitendi ④.

KDL-50W807B, KDL-50W800B, KDL-50W700B

KDL-42W807B, KDL-42W800B,  
KDL-42/32W700B

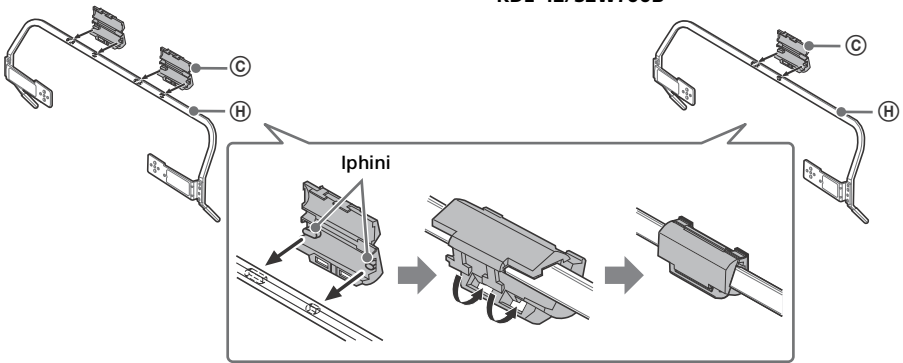

- 3 Namathisela isitendi ④ ku-TV usebenzisa izikulufu ezinikeziwe ⑤. Namathisela Okuvula izikhala ⑥ ezimbobeni ezikhonjiswe ngomaki bonxantathu Δ. KDL-50W807B, KDL-50W800B, KDL-50W700B isetshenzisiwe ngenhloso yokubonisa.

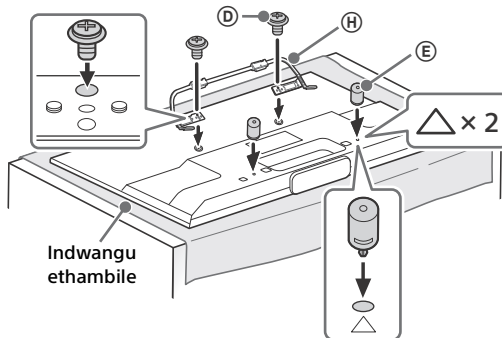

## Ukufaka i-TV obondeni

- 1 Qiniseka ukuxhuma futhi unqwabelanise amakhebul ngaphambi kokufaka i-TV obondeni.
- 2 Faka i-TV obondeni. Bese, qiniseka ukuthi Isivikeli Sesitendi © siboshwe ngokuqinile ku-Base Yokumisa Obondeni   futhi Okuvula izikhala   kuthinta ibonda. Namathisela i-Bracket Cap Plate   usebenzisa izikulufu   ezinikeziwe.

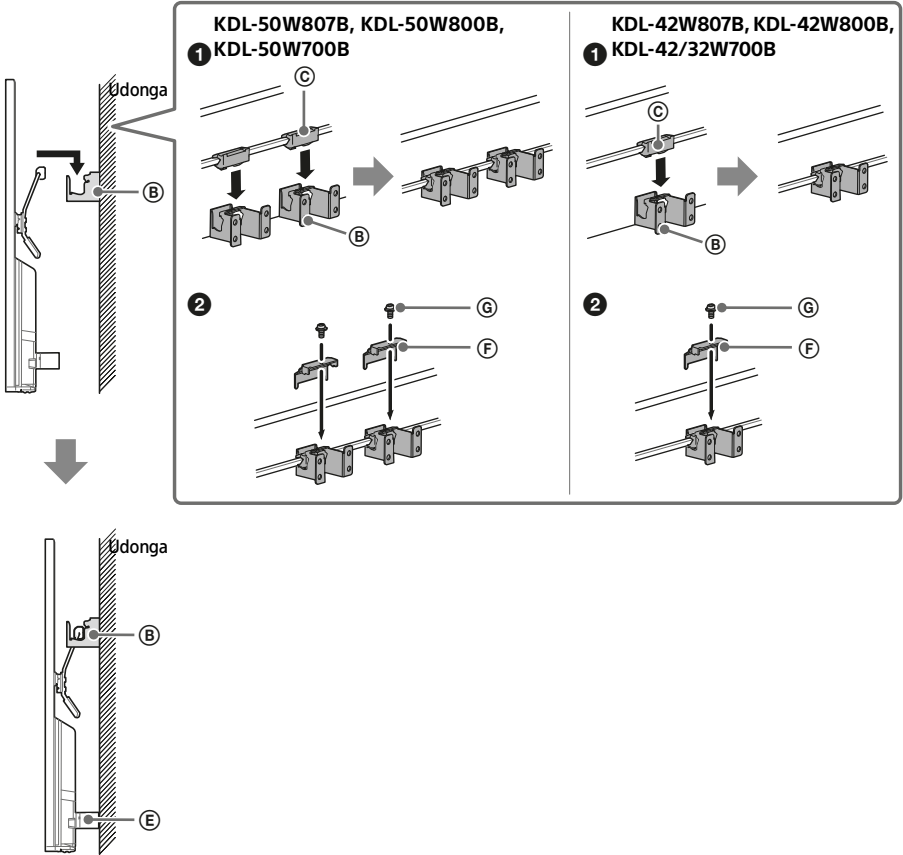

## Ubukhulu bezindawo zembobo obondeni

Nikela ngolwazi olulandelayo kubasebenzi abanelayisensi uma kudingeka.

Sebenzisa izikulufu (8 mm ngobugqinsi, azinikeziwe) ukufaka i-Base Yokumisa Obondeni **(B)** obondeni. Qiniseka ukusebenzisa Ithempulethi Lekhasi **(A)** elinikeziwe elibonisa indawo eqondile ye-Base Yokumisa Obondeni **(B)** ngokufaka okulula.

**KDL-50W807B, KDL-50W800B, KDL-50W700B**

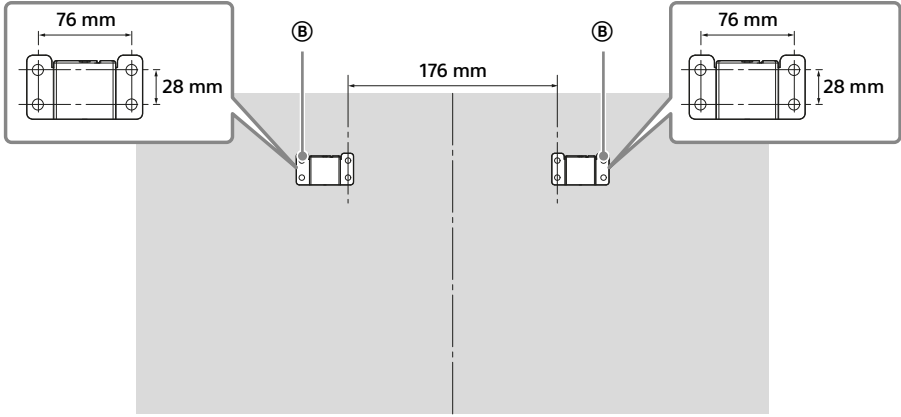

ZU

**KDL-42W807B, KDL-42W800B, KDL-42/32W700B**

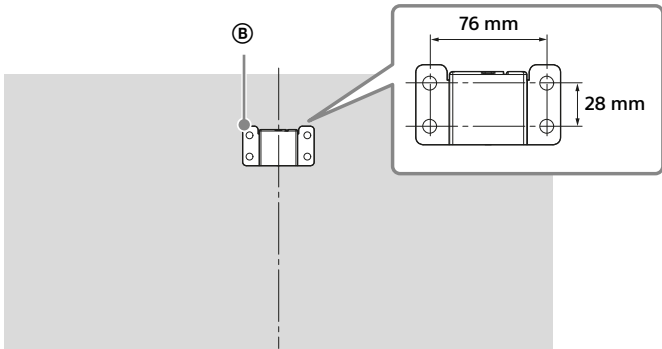

## Ukufuna usizo

### Uma i-LED illumination ibanika umbala obomvu, bala ukuthi ibanika izikhathi ezingaki (isikhathi sekhefu imizuzu emithathu).

Uma i-LED illumination ibanika umbala obomvu, setha kabusha i-TV ngokukhipha ikhodi yamandla (i-mains lead) kusuka ku-TV imizuzu emibili, bese uvula futhi i-TV.

Uma inkinga iqhubeka, xhumana nomthengisi wakho noma isikhungo sosizo se-Sony kanye nenani lezikhathi i-LED ebanike ngazo umbala obomvu (isikhathi sekhefu ngamasekhondi amathathu). Cindezela I/⏻ kwi-TV ukuze uyicime, khipha ikhodi yamandla kagesi we-AC (i-mains lead), bese wazisa umthengisi wakho noma isikhungo sosizo se-Sony.

### Uma i-illumination LED ingakhanyisi, hlola izinto ngokulandelayo.

Futhi ungabheka ku-[Ukuxazulula inkinga] ku-i-Manual noma uzenzele ukuxazulula inking ngokukhetha ? [Usizo] → [Ukwesekwa Kwamakhasimende] → [I-Self Diagnostics]. Uma inkinga iqhubeka, thatha i-TV yakho ukuthi iyolungiswa umuntu okhandayo oqeqeshiwe.

## Izinkinga Nezixazululo

### Akukho sithombe (iskrini simnyama) futhi akukho msindo.

- Bheka ukuxhumeka kwekhebula le-eriyeleli.
- Xhuma i-TV emandleni e-AC (ama-mains), bese ucindezela I/⏻ kwi-TV noma kwisiqhebezakude sokusebenzisa.

### Ezinye izinhlelo azilungiseki.

- Bheka i-antenna (i-eriyeleli).

### Irimothi ayisebenzi.

- Faka amabhetstri amasha.
- Kungenzeka ukuthi i-TV yakho isesimweni SYNC. Cindezela **SYNC MENU**, khetha [Ukulawulwa kwe-TV] bese ukhetha [Ekhaya (Imenyu)] noma [Okukhethw.] ukulawula i-TV.

### Iphasiwedi ye [Ukukhiya Kwabazali] isikhohlakele.

- Faka 9999 njenge khodi ye-PIN. (Ikhodi ye-PIN 9999 yamukeleka njalo.)

### Izindawo ezisondele ne-TV ziyafudumala.

- Uma i-TV isetshenziswa isikhathi eside, izindawo ezisondele ne-TV ziyafudumala. Kungenzeka uzwe ukushisa uma uthinta kuleyo ndawo ngesandla.

### Umsindo noma ividiyo emane ime, isikrini esingenalutho, noma i-TV ayenzi lutho uma kucofozwa izinkinobho ze-TV noma zerimothi.

- Yenza ukuqalisa kabusha okulula kwe-TV ngokuthi ukhiphe ikhodi yamandla kagesi e-AC (ama-mains lead) imizuzu emibili, bese uphinde uyayixhuma futhi.

### Izinkinobho I/⏻, CH+/-, ⏪ +/-, ⏩ +/-, ⏹, ⏻, [⏹] kanye ne-HOME azikwazi ukubekwa ku-TV.

- Bona imifanekiso ngezansi ngendawo yezinkinobho ku-TV.

#### Emuva kwe-TV

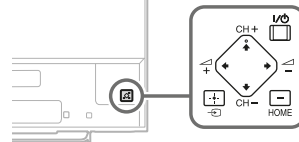

### I-illumination LED iyakhanya.

- Uma ungasazi ukukhanyisa i-illumination LED, ungayicisha. Cindezela u-HOME, bese ukhethe [Amasethingi] → [Amasethingi Esistimu] → [Ukusekwa Okuvamile] → [I-Illumination LED] → [Cishiwe]. Futhi ungacindezela u-OPTIONS, bese ukhethe i-[I-Illumination LED] → [Cishiwe].

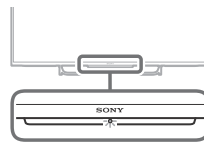

### Ayikwazi ukuxhuma kumzila ongenazintambo nge-WPS.

- Uma usebenzisa ukuphepha kwe-WEP, khetha i-[Kalula] → [Wi-Fi] → [Xhuma ngohlu lwe-scan]. Bese, khetha igama lenethiwekho (SSID) ofuna ukuyixhuma.

### Ayikwazi ukuthola igama lenethiwekhi elidingekayo ekusethweni kwenethiwekhi.

- Khetha [[Okufakw. Ngokuzenzela]] bese ucindezele u-⊕ ukuze ungene egameni lenethiwekhi.



# Ukucacisa

## Isistimu

Isistimu yephaneli

Iphaneli le-LCD (Liquid Crystal Display), Ilambu le-LED

Isistimu ye-TV

I-analogue: B/G, I, D/K, M, L

Idijithali: DVB-T/DVB-T2

Umbala/isistimu yevidiyo

I-analogue: PAL, SECAM, NTSC3.58, NTSC4.43

Idijithali: Bheka ku-i-Manual

Amashaneli asibekelayo

I-analogue: izintambo ze-UHF/VHF, Kuncika ezweni/esifundeni osikhethile.

Idijithali: UHF/VHF, Kuncika ezweni/esifundeni osikhethile.

Okuphumayo komsindo

8 W + 8 W

Ubuchwepheshe obungenazintambo

Iphrothokholi IEEE802.11a/b/g/n

## Ama-jacks okufaka nawokukhipha

Ikhebula ye-antenna

Itheminali yangaphandle ewu-75 ohm ye-VHF/UHF

🔊 / 🔊 VIDEO IN 1

Okokuxhuma umsindo/ividiyo (ama-phono jacks)

📺 / 🔊 COMPONENT IN

YpBPr (Into Yevidiyo): 1080p (50, 60 Hz), 1080i (50, 60 Hz), 720p (50, 60 Hz), 576p, 576i, 480p, 480i  
I-inphuthi yomsindo (ama-phono jacks)

📺 VIDEO IN 2

Okufakwa kuvidiyo (uthi olwejwayelekile lomsindo olunokokungenisa okuwu Y)

HDMI IN 1, 2, 3, 4 (I-KDL-50W807B, KDL-50W800B, KDL-42W807B, KDL-42W800B kuphela)

Ividiyo (2D): 1080p (30, 50, 60 Hz), 1080/24p, 1080i (50, 60 Hz), 720p (30, 50, 60 Hz), 720/24p, 576p, 576i, 480p, 480i, Izimiso ze-PC

Ividiyo (3D):

Ukupakishwa Kwefulemu: 1080p (30 Hz), 1080/24p, 1080i (50, 60 Hz), 720p (30, 50, 60 Hz), 720/24p

Ngezingxenywe: 1080p (50, 60 Hz), 1080/24p, 1080i (50, 60 Hz), 720p (50, 60 Hz)

Phezulu-phansi: 1080p (30, 50, 60 Hz),

1080/24p, 1080i (50, 60 Hz), 720p (50, 60 Hz)

Umsindo: 5.1 Umgudu oqondile we-PCM: 32, 44.1 kanye ne-48 kHz, 16, 20 ne-24 bits, Dolby Digital ARC (i-Audio Return Channel) (I-HDMI IN 2 kuphela)

HDMI IN 1, 2, 3, 4 (ngaphandle kwe-KDL-50W807B, KDL-50W800B, KDL-42W807B, KDL-42W800B)

Ividiyo: 1080p (30, 50, 60 Hz), 1080/24p, 1080i (50, 60 Hz), 720p (30, 50, 60 Hz), 720/24p, 576p, 576i, 480p, 480i, Izimiso ze-PC  
Umsindo: 5.1 Umgudu oqondile we-PCM: 32, 44.1 kanye ne-48 kHz, 16, 20 ne-24 bits, Dolby Digital ARC (i-Audio Return Channel) (I-HDMI IN 2 kuphela)

MHL (Kwayeleke kwi-HDMI IN 1)

(I-KDL-50W807B, KDL-50W800B, KDL-42W807B, KDL-42W800B kuphela)

Ividiyo (2D): 1080p (30 Hz), 1080/24p, 1080i (50, 60 Hz), 720p (30, 50, 60 Hz), 720/24p, 576p, 576i, 480p, 480i

Ividiyo (3D):

Ngezingxenywe: 1080/24p, 1080i (50, 60 Hz), 720p (50, 60 Hz)

Phezulu-phansi: 1080p (30 Hz), 1080/24p, 1080i (50, 60 Hz), 720p (50, 60 Hz)

Umsindo: 5.1 Umgudu oqondile we-PCM: 32, 44.1 kanye ne-48 kHz, 16, 20 ne-24 bits, Dolby Digital

MHL (Kwayeleke kwi-HDMI IN 1)

(ngaphandle kwe-KDL-50W807B, KDL-50W800B, KDL-42W807B, KDL-42W800B)

Ividiyo: 1080p (30 Hz), 1080/24p, 1080i (50, 60 Hz), 720p (30, 50, 60 Hz), 720/24p, 576p, 576i, 480p, 480i

Umsindo: 5.1 Umgudu oqondile we-PCM: 32, 44.1 kanye ne-48 kHz, 16, 20 ne-24 bits, Dolby Digital

📺 DIGITAL AUDIO OUT (OPTICAL)

I-jack Yokudijithali Okubukwayo (I-PCM yeziteshi ezimbili., Dolby Digital)

🔊 HDMI 3 AUDIO IN

Okokufaka umsindo o-analoga (i-minijack yestiriyo)

📺 AUDIO OUT/📺

Okokufaka umsindo (i-minijack yestiriyo)

I-jack yama-headphone

(I-Subwoofer esekelayo ephumayo)

📶 1, 📶 2 (ngaphandle kwemodeli yase-Australia nase-New Zealand)

Intuba ye-USB

📶 1 (HDD REC), 📶 2 (Imodeli yase-Australia nase-New Zealand kuphela)

Intuba yedivayisi ye-USB HDD (I-📶 1 kuphela), Intuba ye-USB

🔌 DC IN 19.5 V

Okokufaka kwe-adaptha ye-AC

ZU



10BASE-T/100BASE-TX isixhumanisi (Kuncika endaweni yokusebenzela ye-nethiwekhi, ukushesha kokuxhumeka kungenzeka kwehluke. 10BASE-T/100BASE-TX izinga lokuxhumana kanye neqophelo lokuxhumana ngeke liqinisekiswa kule-TV.)

## Okunye

Izisekeli ongakhetha kuzo

Isiqhebezakude sokusebenzisa i-One touch:  
RMF-ED003

I-Touchpad Remote Control: RMF-ED004

Isilinganiso lkhamera kanye nombhobho:

CMU-BR200/CMU-BR100

I-Wireless Subwoofer: SWF-BR100

Intambo ye-MHL: DLC-MB10/DLC-MB20/

DLC-MC10/DLC-MC20/DLC-MC30

Izibuko ze-3D Ezisebenzayo: TDG-BT500A

(I-KDL-50W807B, KDL-50W800B kuphela)



Izibuko ze-3D Ezingasebenzi: TDG-500P

(I-KDL-42W807B, KDL-42W800B kuphela)



Izinga lokushisa lokusebenzela

0 °C – 40 °C

Umswakama wokusebenza

10 % – 80 % RH (okungancishisiwe)

## Amandla nokunye

Izidingo zamandla

19.5 V DC ne-adaptha ye-AC

Isilinganiso: Okokufaka 110 V – 240 V AC,

50/60 Hz

Usayizi weskrini (Ukulinganisa ngokuvundlile)

(Sond.)

KDL-50W807B: 50 amayintshi / 125.7 cm

KDL-50W800B: 50 amayintshi / 125.7 cm

KDL-50W700B: 50 amayintshi / 125.7 cm

KDL-42W807B: 42 amayintshi / 106.7 cm

KDL-42W800B: 42 amayintshi / 106.7 cm

KDL-42W700B: 42 amayintshi / 106.7 cm

KDL-32W700B: 32 amayintshi / 80.1 cm

Ukulungisa kokubonisa

1,920 amachashazi (okuqondile) × 1,080 imigqa

(okuthe thwi)

Ukusetshenziswa kwamandla

KDL-50W807B: 89 W

KDL-50W800B: 89 W

KDL-50W700B: 89 W

KDL-42W807B: 80 W

KDL-42W800B: 80 W

KDL-42W700B: 80 W

KDL-32W700B: 69 W

## Ubukhulu (Sond.) (w × h × d)

ne Table-Top Stand

KDL-50W807B: 1,116 × 693 × 179 mm

KDL-50W800B: 1,116 × 693 × 179 mm

KDL-50W700B: 1,116 × 693 × 179 mm

KDL-42W807B: 958 × 600 × 170 mm

KDL-42W800B: 958 × 600 × 170 mm

KDL-42W700B: 958 × 600 × 170 mm

KDL-32W700B: 729 × 465 × 141 mm

Ngaphandle kwe-Table-Top Stand

KDL-50W807B: 1,116 × 656 × 64 mm

KDL-50W800B: 1,116 × 656 × 64 mm

KDL-50W700B: 1,116 × 656 × 64 mm

KDL-42W807B: 958 × 563 × 64 mm

KDL-42W800B: 958 × 563 × 64 mm

KDL-42W700B: 958 × 563 × 64 mm

KDL-32W700B: 729 × 433 × 64 mm

## Isisindo (Sond.)

ne Table-Top Stand

KDL-50W807B: 14.8 kg

KDL-50W800B: 14.8 kg

KDL-50W700B: 14.8 kg

KDL-42W807B: 11.7 kg

KDL-42W800B: 11.7 kg

KDL-42W700B: 11.7 kg

KDL-32W700B: 7.9 kg

Ngaphandle kwe-Table-Top Stand

KDL-50W807B: 13.6 kg

KDL-50W800B: 13.6 kg

KDL-50W700B: 13.6 kg

KDL-42W807B: 10.5 kg

KDL-42W800B: 10.5 kg

KDL-42W700B: 10.5 kg

KDL-32W700B: 6.9 kg

## Qaphela

- Ukuba khona kwezisekeli ongakhetha kuzo kuncika emazweni/esifundeni/ohlotsheni lwe-TV/esitokweni.
- Ukwakhiwa kanye nokubekiwe kungashintsha ngaphandle kwesaziso.
- Le sethi ye-TV ifaka phakathi i-MHL 2.

## Amanothi ekusebenzeni kwe-TV yeDijithali

- Noma imiphi imisebenzi ephathelene ne-TV yeDijithali (**DVB**) izosebenza emzweni noma izindawo laphi i-DVB-T/DVB-T2 (MPEG-2 ne-H.264/MPEG-4 AVC) amasignali wendawo wedijithali asakwazi khona. Sicela uqinisekise omdayisi wakho wendawo ukuthi ingabe uyakwazi ukuthola i-DVB-T/DVB-T2 signali lapho uhlala khona.
- Le sethi ye-TV ihambisana nezicaciso ze-DVB-T/DVB-T2, kodwa isebenzisana ne-DVB-T/DVB-T2 ezayo ukusakazwa kwendawo kwedijithali akuqinisekisiwe.
- Eminye imisebenzi ye-TV yeDijithali ingahle ingatholakali kwamanye amazwe/ izindawo.

## Iminingwane yophawu lokuhweba

- Amatemu HDMI ne-HDMI High-Definition Multimedia Interface, kanye nelogo ye-HDMI yizimpawu zokuhweba noma izimpawu zokuhweba ezibhalisiwe ze-HDMI Licensing LLC e-United States nakwamanye amazwe.
- DLNA®, i-DLNA Logo kanye ne-DLNA CERTIFIED® izimpawu zokuhweba, izimpawu zesevisi, noma izimpawu zesitifiketi ze-Digital Living Network Alliance.
- Manufactured under license from Dolby Laboratories.  
Dolby and the double-D symbol are trademarks of Dolby Laboratories.
- I-“BRAVIA” kanye ne-BRAVIA izimpawu zokuhweba ze-Sony Corporation.
- I-TrackID uphawu lokuhweba noma uphawu lokuhweba olubhalisiwe le-Sony Mobile Communications AB.
- I-Gracenote, Gracenote eyeQ, Gracenote VideoID, Gracenote Video Explore, Gracenote MusicID, ilogo ye-Gracenote nohlobo lwelogo, kanye nelogo ye-“Powered by Gracenote” yizimpawu zokuhweba ezibhalisiwe noma izimpawu zokuhweba ze-Gracenote e-United States kanye/noma nakwamanye amazwe.
- Opera® Devices SDK from Opera Software ASA. Copyright 1995-2014 Opera Software ASA. All rights reserved.

- I-Wi-Fi, Wi-Fi Direct kanye ne-Miracast yizimpawu zokuhweba noma izimpawu zokuhweba ezibhalisiwe ze-Wi-Fi Alliance.
- I-“Sony Entertainment Network logo” kanye ne-“Sony Entertainment Network” yizimpawu zokuhweba ze-Sony Corporation.
- I-MHL, Mobile High-Definition Link, kanye nelogo ye-MHL yizimpawu zokuhweba noma izimpawu zokuhweba ze-MHL Licensing, i-LLC.
- Ngokubonakalayo kwe-DTS, bona <http://patents.dts.com>. Kukhiqizwe ngaphansi kwelaysense kusuka ku-DTS Licensing Limited. DTS, Uphawu, kanye ne-DTS kanye Nophawu kuhlangele yizimpawu zokuhweba ezibhalisiwe, kanye ne-DTS Digital Surround uphawu lokuhweba le-DTS, Inc. © DTS, Inc. Wonke Amalungelo Agodliwe.
- Designed with UEI Technology™ Under License from Universal Electronics Inc. Portions © UEI 2000 – 2013
- Uphawu lwegama le-Bluetooth® namalogo kuphethwe yi-Bluetooth SIG, Inc. futhi ukusebenzisa noma ikuphi kwezompawu ezinjalo kungaphansi kwelaysense le-Sony Corporation. Ezinye izimpawu zokuhweba namagama okuhweba walabo wabanikazi wabo.







# Inhoudsopgawe

Veiligheidsinligting .....	2
Voorsorgmaatreëls .....	5
Om ander toestelle te verbind .....	6
Hoe om die TV op die muur te installeer .....	7
Hoe om die hake op die muur te installeer .....	8
Hoe om vir die installasie van die TV voor te berei .....	11
Hoe om die TV op die muur te installeer .....	12
Foutsoepuering .....	14
Probleemoplossing .....	14
Spesifikasies .....	15

## Inleiding

Dankie dat jy hierdie Sony produk gekies het. Lees hierdie handleiding deeglik voordat jy die TV gebruik en bewaar dit vir toekomstige verwysing.

### Let wel

- Voordat jy die TV gebruik, lees die “Veiligheidsinligting” (bladsy 2).
- Instruksies oor “Hoe om die TV op die muur te installeer” is ingesluit in hierdie TV se instruksiehandleiding.
- Beelde en illustrasies wat in die kitsbegingids en hierdie handleiding gebruik word, is net vir naslaandoelendes en kan verskil van die werklike produk se voorkoms.

## Ligging van die identifiseeretiket

Etiket vir TV se modelnommer en kragtoevoer-gradering staan aan die agterkant van die TV.

Etiket vir WS-passtuk se modelnommer en reeksnommer is onderaan die WS-passtuk.

## Veiligheidsinligting

### WAARSKUWING

Moenie batterye bloot stel aan oormatige hitte soos sonskyn, brand of iets dergeliks nie.

### Plasing/opstelling

Plaas en gebruik die TV-stel volgens die instruksies hieronder om risiko van brand, elektriese skok of skade en/of beserings te vermy.

#### Plasing

- Die TV-stel moet naby 'n maklik toeganklike muurprop (WS) geplaas word.
- Plaas die TV-stel op 'n stabiele, gelyk oppervlak om te verhoed dat dit afval en liggaamlike beserings of skade aan die TV veroorsaak.
- Net gekwalifiseerde dienspersoneel behoort muurplasing te doen.
- Om veiligheidsredes word daar sterk aanbeveel dat jy Sony-bykomstighede gebruik, insluitend:
  - Muur-monteerraam
- Gebruik net die skroewe wat met die muurhegstuk verskaf is, wanneer jy die heghake (stander) aan die TV-stel heg. Die verskafde skroewe is ontwerp soos deur illustrasie aangedui, wanneer gemeet vanaf die aangehegde oppervlak van die hanghaak (stander).

Die deursnee en lengte van die skroewe verskil afhangende van die muurhegstuk-model.

As jy ander skroewe gebruik as dié wat verskaf is, kan dit lei tot interne skade aan die TV-stel, of dit laat val, ens.



### Vervoer

- Ontkoppel alle kables voordat jy die TV-stel vervoer.
- Twee of meer mense is nodig om 'n groot TV-stel te vervoer.
- Wanneer jy die TV-stel per hand vervoer, hou dit vas soos hieronder aangedui. Moenie drukking op die LCD-paneel en die raam rondom die skerm plaas nie.

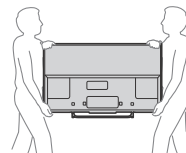

- Wanneer jy die TV-stel vervoer, moenie dit blootstel aan fisiese skokke of oormatige vibrasie nie.
- Wanneer jy die TV-stel vir herstelwerk vervoer, of wanneer jy verhuis, verpak dit in die oorspronklike karton en verpakkingsmateriaal.

### Omvalvoorkoming

- Voordat jy die masjienskroef installeer, plaas die TV met die skerm na onder op 'n stabiele werksoppervlak wat groter as die TV is.
- Om te voorkom dat die oppervlak van die LCD-skerm beskadig word, maak seker dat jy 'n sagte doek op die werksoppervlak plaas.

### Ventilasie

- Moet nooit die ventilasiegate bedek of enige iets by die kabinet insteek nie.
- Laat ruimte rondom die TV toe, soos hieronder getoon.
- Daar word sterk aanbeveel dat jy 'n Sony-muur-monteerraam gebruik, om voldoende lug sirkulasie te verseker.

### Geplaas aan die muur

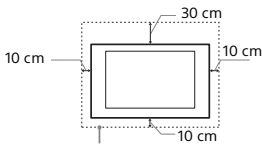

Laat ten minste soveel ruimte rondom die stel toe.

### Geplaas met staander

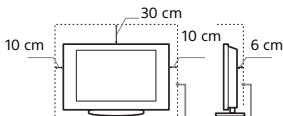

Laat ten minste soveel ruimte rondom die stel toe.

- Om behoorlike ventilasie te verseker, en te verhoed dat vuiligheid of stof versamel:
  - Moenie die TV-stel plat, onderstebo, agterstevoor of sylings plaas nie.
  - Moenie die TV-stel op 'n rak, mat, bed of in 'n kas plaas nie.
  - Moenie die TV-stel met 'n doek (soos gordyne) of items soos koarante ens. bedek nie.
  - Moenie die TV-stel plaas soos hieronder getoon nie.

Lugsirkulasie is geblokkeer.

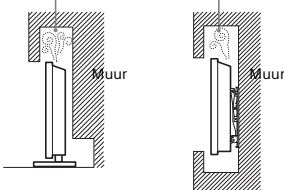

### Kragkabel (WS)

- Hanteer die kragkabel (WS) en kragpunt as volg om risiko van brand, elektriese skok of skade en/of beserings te vermy:
- Die vorm van die muurprop (WS), wat saam met die TV-stel kom, hang af van die streek. Maak seker die korrekte muurpropkabel (WS) met die prop wat in die muurpropsok (WS) pas, is voorsien.
  - Gebruik net kragkabel (WS) wat Sony verskaf, en nie dié van ander handelsmerke nie.
  - Steek die prop ten volle by die muursok (WS) in.
  - Gebruik die TV-stel net met 110–240 V-muurkrag (WS).
  - Wanneer jy kables aaniê, maak seker jy onthou die kragkabel (WS) (vir jou veiligheid), en moenie dat jou voete oor die kables struikel nie.
  - Ontkoppel die kragkabel (WS) van die muursok (WS) voordat jy aan die TV-stel werk of dit skuif.
  - Hou die kragkabel (WS) weg van hittebronne.

- Ontkoppel die muurprop (WS) gereeld en maak dit skoon. As die prop vol stof is en dit trek vog, is die insulasie dalk besig om te vergaan, wat moontlik kan lei tot 'n brand.

### Let wel

- Moenie die verskafde kragkabel (WS) vir enige ander toerusting gebruik nie.
- Moenie die kragkabel (WS) oormatig knyp, buig of draai nie. Die kerngeleiers kan moontlik blootgestel word of breek.
- Moenie die kragkabel (WS) verander nie.
- Moenie enige iets swaars op die kragkabel (WS) sit nie.
- Moenie aan die kragkabel (WS) self trek wanneer jy die kragkabel (WS) van die muur ontkoppel nie.
- Moenie te veel toestelle aan dieselfde muursok (WS) koppel nie.
- Moenie 'n swak passende muursok (WS) gebruik nie.

## LET OP OOR WS-PASSTUK

### Waarskuwing

- Om die risiko van brand of elektriese skok te verminder, moenie hierdie apparaat blootstel aan reën of vog nie.
- Om brand- of skokgevaar te voorkom, moenie voorwerpe soos vase wat gevul is met vloeistowwe op die apparaat plaas nie. Moenie hierdie toerusting in 'n beperkte ruimte soos 'n boekrak of 'n soortgelyke eenheid plaas nie.
- Maak asseblief seker dat die muursok (WS) naby die toerusting geplaas is en maklik bereikbaar is.
  - Gebruik die verskafde WS-passtuk en WS-muurkragkabels. Anders kan dit wanfunksie veroorsaak.
  - Koppel die WS-passtuk aan 'n maklik bereikbare muursok (WS).
  - Moenie die kragkabel (WS) rondom die WS-passtuk draai nie. Die kerndraad kan dalk gesny word en/of dit kan wanfunksie van die TV veroorsaak.
  - Moenie aan die WS-passtuk raak met nat hande nie.
  - As jy 'n abnormaliteit in die WS-passtuk opmerk, ontkoppel dit onmiddellik van die muursok (WS).
  - Die stel word nie van die WS-bron ontkoppel nie, mits dit gekoppel bly aan die muursok (WS), selfs al word die stel self afgeskakel.
  - Aangesien die WS-passtuk warm sal raak wanneer dit vir 'n lang tyd gebruik word, kan dit dalk warm voel wanneer jy dit met jou hand aanraak.

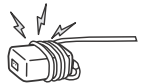

### Verbode gebruik

Moenie die TV-stel plaas/gebruik op plekke of in omgewings of situasies soos dié wat hieronder gelys word nie, want dit kan moontlik maak dat die TV-stel wanfunksioneer, en kan 'n brand, elektriese skok, skade en/of beserings veroorsaak.

### Ligging:

- In die buitlug (in direkte sonlig), op die strand, op 'n skip of 'n ander vaartuig, binne-in 'n voertuig, in mediese instellings, onstabiele ligging, naby water, reën, water of rook.
  - As die TV in die kleedkamer van 'n openbare bad of 'n warmbron geplaas word, kan die TV beskadig word deur swaël in die lug, ens.
- Vir die beste beeldgehalte, moenie die skerm aan direkte beligting of sonlig blootstel nie.
- Moenie die TV van 'n koue omgewing na 'n warm omgewing skuif nie. Skielike kamertemperatuur-veranderinge kan moontlik vogkonsentrasie veroorsaak. Dit kan moontlik veroorsaak dat die TV swak beeld en/of swak kleur wys. Indien dit sou plaasvind, laat die vog te oom volledig te verdamp voordat jy weer die TV aanskakel.



## Omgewing:

- Plekke wat warm, vogtig of oormatig stowwerig is, waar insekte kan inkom, waar dit blootgestel kan word aan meganiese vibrasies, naby ontvlambare voorwerpe (kerse, ens.). Die TV-stel moenie blootgestel word aan gedrup of gespat nie, en geen voorwerpe wat met vloeistowwe gevul is, soos vase, mag op die TV geplaas word nie.
- Moenie die TV in 'n vogtige of stowwerige ruimte plaas, of in 'n kamer met olierige rook of stoom (naby kooktafels of bevoigtigers) nie. Brand, elektriese skok, of buiging kan moontlik ontstaan.
- Moenie die TV plaas op plekke met uitermatige temperature, soos in direkte sonlig, naby 'n verwarmers of 'n verwarmingsgleuf nie. Die TV kan moontlik in sulke gevalle oorverhit, wat vervorming van die omhulsel en/of TV-wanfunksie kan veroorsaak.



## Situasie:

- Moenie gebruik terwyl jou hande nat is, as die kabinet afgehaal is, of met aanhegels wat nie deur die vervaardiger aanbeveel word nie. Ontkoppel die TV-stel van die muursok (WS) en antenna tydens donderstorms.
- Moenie die TV plaas sodat dit in 'n oop ruimte uitsteek nie. Besering of skade as gevolg van iemand of iets wat teen die TV stamp, kan dan plaasvind.



## Gebreekte stukke:

- Moenie enige iets van die TV-stel gooi nie. Die skerm se glas kan deur die impak breek, en kan ernstige beserings veroorsaak.
- As die oppervlak van die TV-stel kraak, moenie daaraan raak voor jy dit van die kragkabel (WS) ontkoppel het nie. Anders kan elektriese skok dalk plaasvind.

## Wanneer nie in gebruik nie

- As jy vir etlike dae lank die TV-stel nie gaan gebruik nie, moet die TV-stel van die kragpunt (WS) ontkoppel word, vir omgewings- en veiligheidsredes.
- Aangesien die TV-stel nie van die kragpunt (WS) ontkoppel is wanneer die TV-stel bloot afgeskakel word nie, trek die prop uit die muursok (WS) om die TV-stel heeltemal af te skakel.
- Sekere TV-stelle kan egter kenmerke hê wat vereis dat die TV-stel in bystandsmodus gelaat moet word om korrek te werk.

## Vir kinders

- Moenie toelaat dat kinders op die TV-stel klim nie.
- Hou klein bykomstighede buite bereik van kinders, sodat hulle dit nie insluk nie.

## As die volgende probleme plaasvind...

**Skakel af** die TV-stel en ontpop die kragkabel (WS) onmiddellik as enige van die volgende probleme plaasvind. Vra jou handelaar of Sony-versiensentrum dat daarna gekyk word deur gekwalifiseerde dienspersoneel.

### Wanneer:

- Kragkabel (WS) beskadig is.
- Muursok (WS) nie behoorlik pas nie.
- TV-stel beskadig is omdat dit laat val of gestamp is, of omdat iets daarna gegooi is.
- Enige vloeistof of voorwerp deur die openinge in die kabinet val.

## Oor LCD-monitortemperatuur

Wanneer die LCD-monitor vir 'n lang tyd gebruik word, word die omgewing daar rondom warm. Dit kan moontlik warm voel as jy dit met die hand aanraak.

## MUUR-MONTEERRAAM

Die onderstaande inligting toon die korrekte hantering van die Muur-monteerraam. Lees hierdie inligting deeglik en gebruik die Muur-monteerraam korrek.

### Aan klante:

- Neem die volgende voorsorgmaatreëls in ag vir veiligheid, om ernstige besering te verhoed weens brand, elektriese skok, dat die produk omval, of dat die produk val.
- Subkontraakteer die plasing aan gelisensieerde kontraakteurs, en hou klein kinders weg tydens die plasing.
  - Subkontraakteer die verhuising of aftakeling van die TV aan gelisensieerde kontraakteurs.
  - Moenie skroewe, ens ná plasing van die TV verwyder nie.
  - Moenie veranderings aan die dele van die Muur-monteerraam aanbring nie.
  - Moenie enige toerusting buite die gespesifiseerde produk aanhang nie.
  - Moenie enige ander vraag as die TV aan die Muur-monteerraam laat hang nie.
  - Moenie op die TV leun of van hang nie.
  - Moenie die TV hanteer met oormatige krag tydens skoonmaak of onderhoud nie.

### Aan Sony-handelaars en -kontraakteurs:

Die volgende instruksies is slegs vir Sony-handelaars en gelisensieerde kontraakteurs. Lees die veiligheidsvoorsorgmaatreëls hier onder en skenk spesiale aandag aan veiligheid tydens die plasing, instandhouding en kontroliering van hierdie produk.

- Wanneer jy die TV hanteer of aanhang, hou dit aan die kante vas. Moenie die TV oplig aan die staander nie.

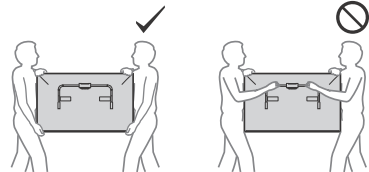
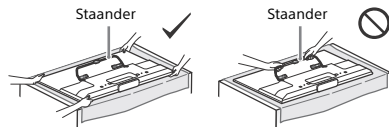

- Moenie die Muur-monteerraam aan muuropervlakke plaas waar die hoeke of kante van die TV weg van die muur af staan nie.
- Moenie die TV oor of onder 'n lugversorger plaas nie.



- Plaas die Muur-monteerraam stewig aan die muur en volg die instruksies in hierdie instruksiehandleiding. Indien enige van die skroewe los is of uitval, kan die Muur-monteerraam dalk val en besering of skade aan eiendom veroorsaak.
- Gebruik die verskafde skroewe en aanhegonderdele behoort, en volg die instruksies in hierdie instruksiehandleiding. Indien jy ander items gebruik, kan die TV dalk val en liggaamlike besering aan iemand of skade aan die TV veroorsaak.
- Monteer die haak behoorlik, en volg die instruksie-prosedure wat dit verduidelik, in hierdie instruksiehandleiding.
- Maak die skroewe stewig in die aangewese posisie vas.





- Moenie die TV onderwerp aan skok tydens die plasing nie.
- Plaas die TV aan 'n muur wat regaf en plat is.
- Nā behoorlike plasing van die TV, maak die kables behoorlik vas.
- Moenie dat die kragkabel (WS) of die verbindingskabel geknyp word nie, want die interne geleiers kan blootgestel word en 'n kortsluiting of 'n elektriese verbreking veroorsaak.



## Voorsorgmaatreëls

### TV-kyk

- Sekere mense kan moontlik ongemak ervaar (soos oogmoegheid, vermoeidheid of naarheid) terwyl hulle 3D-videobeelde kyk of stereoskopiese 3D-speletjies speel. Sony beveel aan dat alle kykers gereeld rus wanneer hulle 3D-videobeelde kyk of stereoskopiese 3D-speletjies speel. Hoe lank en hoe gereeld gerus moet word, wissel van persoon tot persoon. Jy moet besluit wat vir jou die beste werk. As jy enige ongemak ervaar, moet jy ophou om 3D-videobeelde te kyk of stereoskopiese 3D-speletjies te speel totdat die ongemak ophou. Raadpleeg 'n dokter as jy dink dis nodig. Lees ook (i) die instruksiehandleiding van enige ander toestel of media wat jy saam met hierdie televisie gebruik en (ii) ons webwerf (<http://www.sony-asia.com/support>) vir die jongste inligting. Jong kinders se oë (veral dié van jonger as ses jaar oud) is nog besig om te ontwikkel. Raadpleeg jou dokter (soos 'n kinderarts of oogarts) voordat jy jong kinders toelaat om 3D-videobeelde te kyk of stereoskopiese 3D-speletjies te speel. Volwasse nes moet oor jong kinders toesig hou om te verseker dat hulle bogenoemde aanbevelings volg.
- Moenie 3D-bril of battery gebruik, bewaar of laat naby 'n vuur of op plekke met 'n hoë temperatuur soos direkte sonlig of in sonverhitte motors nie.
- Wanneer jy die gesimuleerde 3D-funksie gebruik, let op dat die vertoonde beeld anders is as die oorspronklike beeld weens omskakeling deur hierdie televisie.
- Kyk TV in gematigde lig, want as jy TV kyk in 'n swak lig of vir 'n lang tydperk, strem dit jou oë.
- Wanneer jy oorfone gebruik, verstel die volume om buitensporige vlakke te vermy, want dit kan moontlik lei tot gehoorskade.

### LCD-skerm

- Hoewel die LCD-skerm gemaak is met hoëpresisie-tegnologie en 99,99% of meer van die piksels effektief is, kan moontlik swart stippels verskyn of helder punte lig (rooi, blou, of groen) kan moontlik voortdurend op die LCD-skerm verskyn. Dit is 'n strukturele eienskap van die LCD-skerm en is nie 'n wanfunksie nie.
- Moenie die voorste filter druk of voorwerpe bo-op hierdie TV-stel plaas nie. Die beeld kan moontlik ongelyk wees of die LCD-skerm kan moontlik beskadig word.
- As hierdie TV-stel in 'n koue plek gebruik word, kan 'n smeer moontlik in die beeld verskyn, of die beeld kan moontlik donker word. Dit dui nie op faling nie. Die verskynsel verdwyn wanneer die temperatuur styg.
- Spookbeelde kan moontlik plaasvind wanneer stil beelde voortdurend gewys word. Dit kan moontlik na 'n paar oomblikke verdwyn.
- Die skerm en kabinet word warm wanneer hierdie TV-stel in gebruik is. Dit is nie 'n wanfunksie nie.
- Die LCD-skerm bevat 'n klein hoeveelheid vloeibare kristal. Volg jou plaaslike verordeninge en regulasies as jy dit moet weggooi.

## Hanteer die skerm se oppervlak/kabinet van die TV-stel en maak dit skoon

Maak seker jy ontpop die kragkabel (WS) wat van die muursok (WS) na die TV-stel gekoppel is, voor jy dit skoonmaak. Om wesenlike agteruitgang of agteruitgang van die skermbedekking te vermy, volg die volgende voorsorgmaatreëls.

- Om stof van die skerm se oppervlak/kabinet te verwyder, vee liggies met 'n sagte doek. As die stof hardnekkig is, vee met 'n sagte doek af wat effens klam gemaak is met 'n verdunde milde oplossing van skoonmaakmiddel.
- Moenie water of skoonmaakmiddel direk op die TV-stel spuit nie. Dit kan moontlik na die onderkant van die skerm of eksterne dele drup, en by die TV-stel ingaan, en kan moontlik die TV-stel beskadig.



- Moet nooit enige soort skuursponsie, alkaliese/suur-schoonmaakmiddel, skuurpoer, of vlugtige oplosmiddel soos alkohol, benseen, verdunner of insekdoder gebruik nie. Om sulke stowwe te gebruik of as die stowwe langdurig kontak het met rubber of vinil, kan dit lei tot skade van die skerm se oppervlak en die kabinetmateriaal.
- Daar word aanbeveel dat jy die ventilasiegate nou en dan stofsuig om behoorlike ventilasie te verseker.
- Wanneer jy die hoek van die TV-stel verstel, beweeg dit stadig om te verhoed dat die TV-stel van die tafelstaander afval of afgly.

### Opsionele toerusting

Hou opsionele komponente of enige toerusting wat elektromagnetiese straling afgee, weg van die TV-stel. Anders kan beeldvervorming en/of ruisende klank moontlik plaasvind.

### Draadlose funksie van die eenheid

- Moenie hierdie eenheid naby mediese toerusting (pasaangeër, ens.) gebruik nie, want dit kan lei tot wanfunksionering van die mediese toerusting.
- Hoewel hierdie eenheid geënkripteerde seine stuur/ontvang, moet jy oppas vir ongemagtigde onderskepping. Ons kan nie verantwoordelik gehou word vir sulke probleme nie.

### Waarskuwing oor die afstandbeheer

- Plaas die battery met hul pole in die korrekte rigtings in.
- Moenie verskillende soorte battery saam gebruik of ou en nuwe battery meng nie.
- Gooi battery weg op 'n omgewingsvriendelike manier. Sekere streke het moontlik regulasies oor die weggooi van battery. Raadpleeg jou plaaslike owerheid.
- Hanteer die afstandbeheer versigtig. Moenie dit laat val of daarop gaan staan, of enige vloeistof daarop mors nie.
- Moenie die afstandbeheer naby 'n hittebron, 'n plek met direkte sonlig, of in 'n klam kamer plaas nie.

### MUUR-MONTEERRAAM

- As jy die TV, wat aan die muurhegstuk geheg is, vir 'n lang ruk gebruik, word die muur agter of bo-op die TV moontlik verkleur, of die muurpapier kan los kom, afhangende van die materiaal van die muur.
- Indien die muurhegstuk afgehaal word nadat dit in die muur geïnstalleer was, sal daar skroefgate oorby.
- Moenie die Muur-monterraam op 'n plek gebruik waar dit aan meganiese vibrasies blootgestel word nie.

## Om ander toestelle te verbind

### Om met 'n HDMI-kabel te verbind

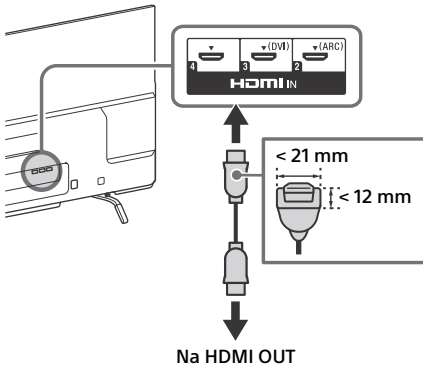

### Om met OV- saamgestelde kabels te verbind

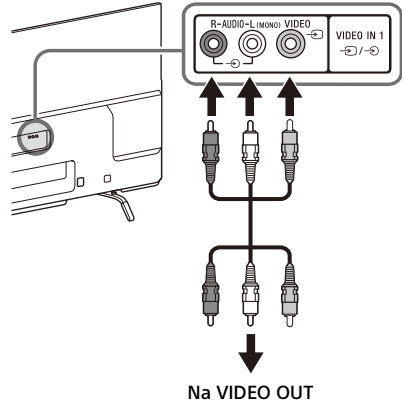

### Om met komponentkabels te verbind

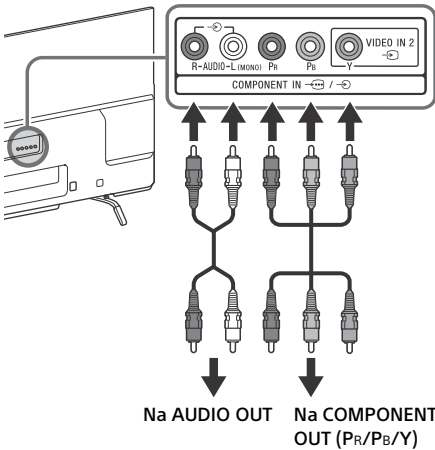

## beeld Kwaliteit

- OV- saamgestelde kabel
- Antenna-kabel
- Komponent-kabel
- HDMI-kabel



**SD**

Standaarddefinisie- (SD) video's het beeldseine met 'n vertikale resolusie van 480 (NTSC) of 576 (PAL/SECAM) lyne.

**HD**

Hoëdefinisie- (HD) video's het beeldseine met 'n vertikale resolusie van 720 of 1,080 lyne.

# Hoe om die TV op die muur te installeer

## Aan klante

Voldoende kundigheid word vereis om hierdie produk te plaas. Subkontraakteur die plasing aan Sony-handelaars of geïnsensieerde -kontraakteurs, en skenk genoeg aandag aan veiligheid gedurende die plasing. Sony is nie aanspreeklik vir enige skade of besering wat deur verkeerde hantering of onbehoorlike plasing of die plasing van iets anders as die gespesifiseerde produk veroorsaak word nie. Jou wettige regte (indien enige) word nie geëffekteer nie.

## Aan Sony-handelaars en -kontraakteurs

Voldoende kundigheid word vereis om hierdie produk te plaas. Lees hierdie instruksiehandleiding deeglik deur om die plasing veilig te kan doen. Sony is nie aanspreeklik vir enige skade of besering wat deur verkeerde hantering of onbehoorlike plasing veroorsaak word nie. Gee asseblief hierdie handleiding aan die klant ná plasing.

AF

Jou TV se tafelstander sal as deel van die muurhanghaak gebruik word.

### Let wel

- sien bladsy 2 (Veiligheidsinligting) en bladsy 5 (Voorsorgmaatreëls) oor MUUR-MONTEERRAAM voordat die Muurmonteerinstallering gedoen word.
- Indien die tafelstander aan die TV vasgeheg is, haal die tafelstander vooraf af.
- Plaas die TV met die skerm na onder op 'n plat, stabiele oppervlak waarop 'n dik, sagte doek lê wat groter is as die TV, wanneer u die stander aanheg of die tafelstander van die TV afhaal, om skade aan die oppervlak van die LCD-skerm te voorkom.
- Sodra die standernekke van die stander af afgehaal is, bewaar die standernekke en skroewe op 'n veilige plek.
- Wanneer u die tafelstander weer aanheg, maak die skroewe vas (wat voorheen verwyder is) in die oorspronklike gate aan die agterkant van die TV.

## Hoe om die Tafelstander van die TV af te haal

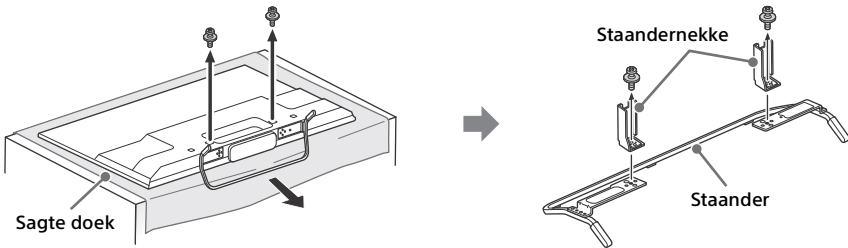

## Hoe om die hake op die muur te installeer

### 1 Berei nodige items voor.

#### Muurhanghaak-bykomstighede (verskaf)

Ⓐ Papiersjabloon

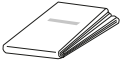

Ⓑ Muurhangbasis

KDL-50W807B,  
KDL-50W800B,  
KDL-50W700B (2)  
KDL-42W807B,  
KDL-42W800B,  
KDL-42/32W700B (1)

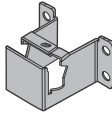

Ⓒ Staanderbeskermer

KDL-50W807B,  
KDL-50W800B,  
KDL-50W700B (2)  
KDL-42W807B,  
KDL-42W800B,  
KDL-42/32W700B (1)

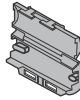

Ⓓ Skroef (+PSW 6 × 12) (2)



Ⓔ Spasieerders (2)



Ⓕ Haakdopplaat

KDL-50W807B,  
KDL-50W800B,  
KDL-50W700B (2)  
KDL-42W807B,  
KDL-42W800B,  
KDL-42/32W700B (1)



Ⓖ Skroef (+PSW 4 × 10)

KDL-50W807B,  
KDL-50W800B,  
KDL-50W700B (2)  
KDL-42W807B,  
KDL-42W800B,  
KDL-42/32W700B (1)



#### Staander (verskaf)

Ⓗ

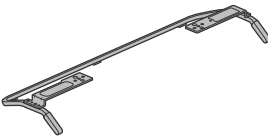

#### Skroewe vir muurhangbasis (8 mm in deursnee, nie voorsien)

KDL-50W807B, KDL-50W800B, KDL-50W700B (8)  
KDL-42W807B, KDL-42W800B, KDL-42/32W700B (4)

**2** Maak seker die muur het genoeg ruimte vir die TV en in staat is om 'n gewig van minstens vier keer dié van die TV te hanteer.

Raadpleeg die volgende tabel wanneer u die TV op die muur installeer. Kyk bladsy bladsy 15-17 (Spesifikasies) vir die TV se gewig.

**KDL-50W807B, KDL-50W800B, KDL-50W700B**

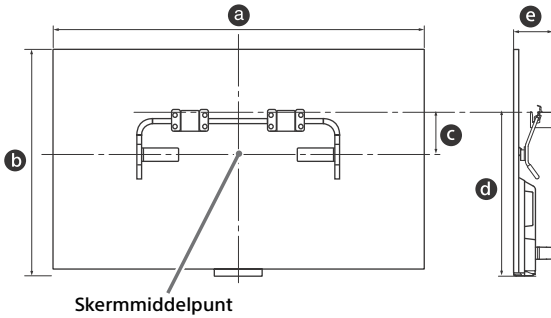

**KDL-42W807B, KDL-42W800B, KDL-42/32W700B**

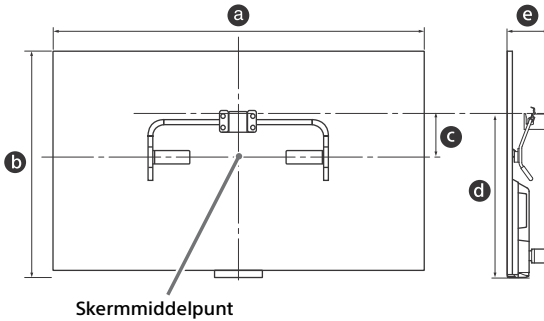

Einheid: mm

Modelnaam KDL-	Skermafmetings		Skermmiddelpunt- afmetings	Lengte vir haakwerk	
	a	b	c	d	e
50W807B/ 50W800B/ 50W700B	1,116	656	130	469	118
42W807B/ 42W800B/ 42W700B	958	563	175	465	118
32W700B	729	433	188	413	113

**Let wel**

- Syfers in die tabel kan dalk effens wissel, afhangende van die installing.

**3** Maak 'n merk op die papiersjabloon (A) wat die middel van die skerm vir jou TV aandui.

**KDL-50W807B, KDL-50W800B, KDL-50W700B**

Skaal op papiersjabloon (A)

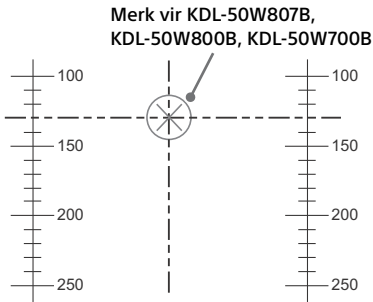

**KDL-42W807B, KDL-42W800B,  
KDL-42/32W700B**

Skaal op papiersjabloon (A)

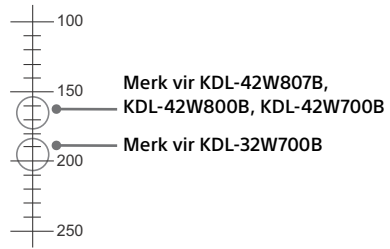

**4** Plak die papiersjabloon (A) aan die muur en boor gate volgens die nommers op die papiersjabloon (A) met 'n elektriese boor.

**KDL-50W807B, KDL-50W800B,  
KDL-50W700B**

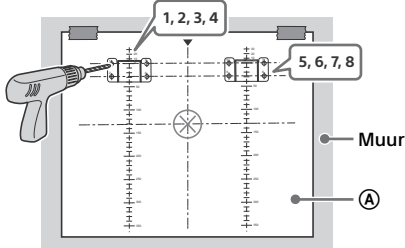

**KDL-42W807B, KDL-42W800B,  
KDL-42/32W700B**

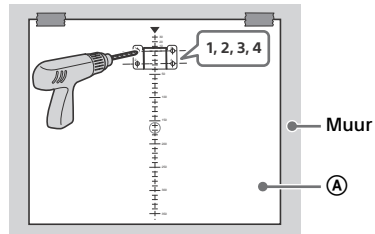

**5** Verwyder die papiersjabloon (A) van die muur.

**6** Heg muurhangbasis (B) korrek aan die muur met gebruik van die skroewe (8 mm in deursnee, nie voorsien).

**KDL-50W807B, KDL-50W800B,  
KDL-50W700B**

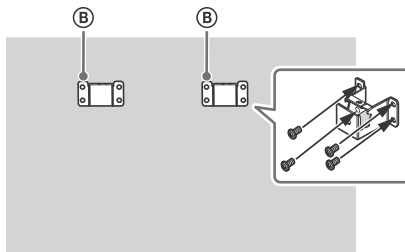

**KDL-42W807B, KDL-42W800B,  
KDL-42/32W700B**

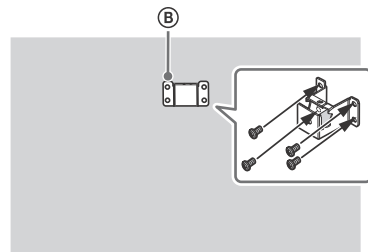

## Hoe om vir die installasie van die TV voor te berei

- 1 Haal die skroewe van die agterkant van die TV af. Bewaar die verwyderde skroewe op 'n veilige plek, en hou dit weg van kinders.

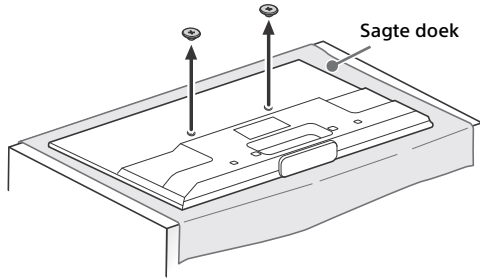

- 2 Steek die pen (op staanderbeskermer ©) in die gat op stander ④, en vou dan die staanderbeskermer © op. Bevestig dat die staanderbeskermer © stewig aan die stander ④ aangeheg is.

KDL-50W807B, KDL-50W800B, KDL-50W700B

KDL-42W807B, KDL-42W800B,  
KDL-42/32W700B

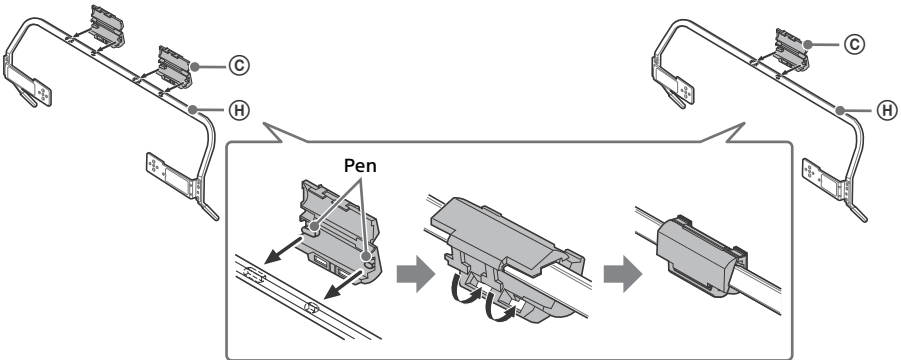

- 3 Heg stander ④ aan die TV met gebruik van verskafde skroewe ⑤. Heg spasiërders ⑥ in die gate wat deur die driehoekpunte aangedui word  $\Delta$ . KDL-50W807B, KDL-50W800B, KDL-50W700B word gebruik ter illustrasie.

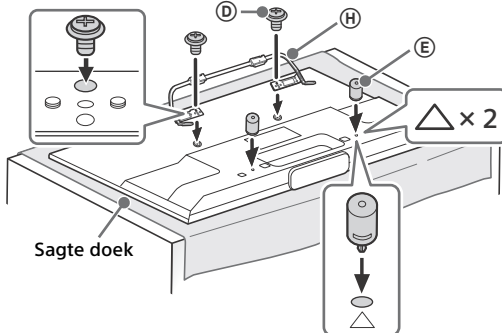

## Hoe om die TV op die muur te installeer

- 1 Koppel en bind die kables saam voordat jy die TV op die muur installeer.
- 2 Installeer die TV op die muur. Maak daarna seker dat staanderbeskermer © stewig aan muurhangbasis ② vasgemaak is, en dat spasiërders ⑤ aan die muur raak. Heg haakdooplaat ⑥ vas met gebruik van verskafde skroewe ④.

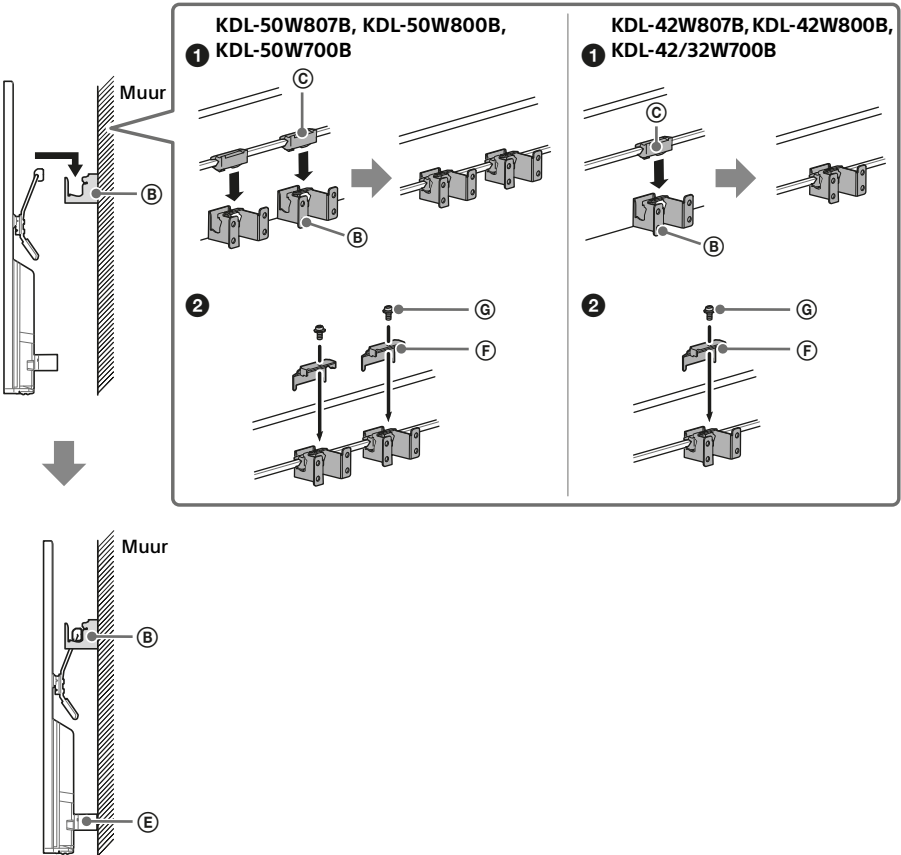



## Afmetings van die gatposisies op die muur

Verskaf die volgende inligting aan die gelisenseerde kontrakteurs indien nodig.

Gebruik skroewe (8 mm in deursnee, nie voorsien) om muurhangbasis ② op die muur te installeer. Gebruik verskafde papiersjabloon ① wat die werklike posisie van die muurhangbasis ② wys, om installasie te vergemaklik.

**KDL-50W807B, KDL-50W800B, KDL-50W700B**

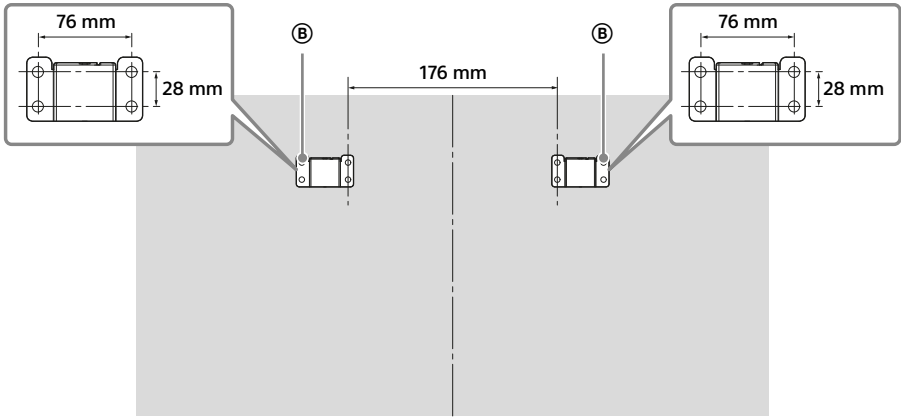

AF

**KDL-42W807B, KDL-42W800B, KDL-42/32W700B**

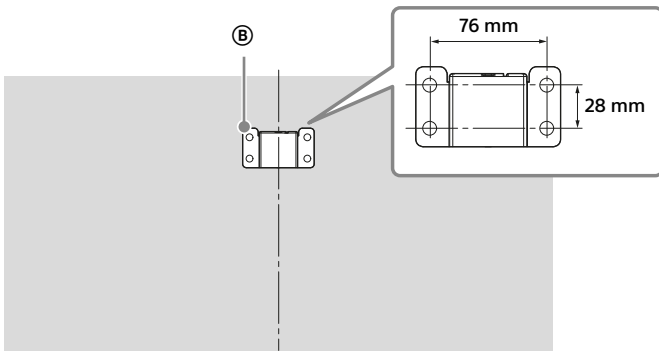

## Foutspeuring

### Wanneer die beligting-LED rooi flikker, tel hoeveel keer dit flits (intervaltyd is drie sekondes).

As die beligting-LED rooi flikker, stel die TV terug deur die muurpropkabel (WS) vir twee minute van die TV te ontkoppel, en skakel dan weer die TV aan.

As die probleem voortduur, kontak jou handelaar of Sony-dienssentrum en vertel hoeveel keer die LED-aanduider rooi flikker (intervaltyd is drie sekondes). Druk I/⏻ op die TV om dit af te skakel, ontkoppel die muurpropkabel (WS) en stel jou handelaar of Sony-versiensentrum in kennis.

### Wanneer die Beligting-LED nie flits nie, kontroleer die items as volg.

Jy kan ook [Probleemoplossing] in die i-Manual raadpleeg, of selfdiagnose uitvoer deur die volgende te kies: ? [Hulp] → [Kliënte-ondersteuning] → [Selfdiagnostiek]. As die probleem voortduur, laat jou TV deur gekwalifiseerde dienspersoneel versien.

## Probleemoplossing

### Daar is geen beeld (skerm is donker) en geen klank nie.

- Gaan die antena/kabelkoppeling na.
- Konnekteer die TV aan die kragpunt (WS) en druk I/⏻ op die TV of afstandbeheer.

### Sommige programme kan nie ingestel word nie.

- Kontroleer die antena (lugdraad).

### Die afstandbeheer funksioneer nie.

- Vervang die batterye.
- Jou TV kan dalk in Sinkro-modus wees. Druk **SYNC MENU**, kies [TV-beheer] en kies dan [Tuis (Kieslys)] of [Opsies] om die TV te beheer.

### Die [Sluiting deur Ouer] wagwoord is vergete.

- Voer 9999 in vir die PIN-kode. (PIN-kode 9999 word altyd aanvaar.)

### Die omgewing rondom die TV word warm.

- Wanneer die TV vir 'n lang tyd gebruik word, word die omgewing daar rondom warm. Dit kan dalk warm voel as jy dit met die hand aanraak.

### Gevriesde audio of video, 'n blanko skerm of die TV reageer nie op TV- of afstandbeheerknoppies nie.

- Doen 'n eenvoudige terugstelling van die TV deur die kragkabel (WS) vir twee minute uit te trek en weer in te prop.

### Kan nie die I/⏻, CH+/-, ▲/▼/◆/◆, ⏪, ⏩ en HOME knoppies op die TV kry nie.

- Kyk die illustrasie hier onder vir die ligging van die knoppies op die TV.

#### Agterkant van TV

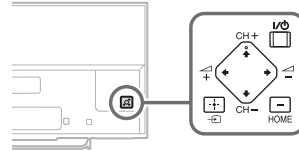

### Die beligting-LED word aangeskakel.

- Indien jy nie wil hê dat die beligting-LED aan moet gaan nie, kan u dit afskakel. Druk **HOME**, en kies dan [Stellings] → [Stelsel-stellings] → [Algemene Opstelling] → [Beligting-LED] → [Af]. U kan ook **OPTIONS** druk en dan [Beligting-LED] → [Af] kies.

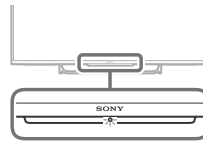

### Kan nie aan 'n koordlose roeteerder deur WPS koppel nie.

- As jy WEP-sekureiteit gebruik, kies [Maklik] → [Wi-Fi] → [Verbind met skanderinglys]. Kies dan die netwerk-naam (SSID) waaraan jy wil koppel.

### Kan nie die vereiste netwerk-naam in netwerk-opstelling vind nie.

- Kies [[Sleutel In Per Hand]] en druk ⊕ om netwerk-naam in te voer.

# Spesifikasies

## Stelsel

### Paneelstelsel

LCD (vloeiwarekristal-skerm)-paneel, LED-skermlig

### TV stelsel

Analoog: B/G, I, D/K, M, L

Digitaal: DVB-T/DVB-T2

### Kleur/video-stelsel

Analoog: PAL, SECAM, NTSC3.58, NTSC4.43

Digitaal: Verwys na die i-Manual

### Kanaaldekking

Analoog: UHF/VHF/kabel, afhangende van jou land/areakeuse.

Digitaal: UHF/VHF, afhangende van jou land/areakeuse.

### Klank-uitset

8 W + 8 W

### Draadlose tegnologie

Protokol IEEE802.11a/b/g/n

## Inset/Uitset-sokke

### Antenna/kabel

75 ohm eksterne terminaal vir VHF/UHF

### VIDEO IN 1

Video/Oudio-inset (RCA-sokke)

### COMPONENT IN

YPbPr (komponentvideo): 1080p (50, 60 Hz), 1080i (50, 60 Hz), 720p (50, 60 Hz), 576p, 576i, 480p, 480i

Oudio-inset (RCA-sokke)

### VIDEO IN 2

video inset (gewone RCA-pen met Y-inset)

### HDMI IN 1, 2, 3, 4 (net KDL-50W807B,

### KDL-50W800B, KDL-42W807B, KDL-42W800B)

Video (2D): 1080p (30, 50, 60 Hz), 1080/24p, 1080i (50, 60 Hz), 720p (30, 50, 60 Hz), 720/24p, 576p, 576i, 480p, 480i, rekenaarformate

Video (3D):

Raamverpakking: 1080p (30 Hz), 1080/24p, 1080i (50, 60 Hz), 720p (30, 50, 60 Hz), 720/24p

Sy aan Sy: 1080p (50, 60 Hz), 1080/24p,

1080i (50, 60 Hz), 720p (50, 60 Hz)

Oor-Onder: 1080p (30, 50, 60 Hz), 1080/24p,

1080i (50, 60 Hz), 720p (50, 60 Hz)

Oudio: 5.1-kanaal linière PCM: 32, 44.1 en

48 kHz, 16, 20 en 24 bits, Dolby Digital

OTK (Oudio-Terugkeerkanal) (net HDMI IN 2)

### HDMI IN 1, 2, 3, 4 (behalwe KDL-50W807B,

### KDL-50W800B, KDL-42W807B, KDL-42W800B)

Video: 1080p (30, 50, 60 Hz), 1080/24p,

1080i (50, 60 Hz), 720p (30, 50, 60 Hz),

720/24p, 576p, 576i, 480p, 480i, rekenaarformate

Oudio: 5.1-kanaal linière PCM: 32, 44.1 en

48 kHz, 16, 20 en 24 bits, Dolby Digital

OTK (Oudio-Terugkeerkanal) (net HDMI IN 2)

### MHL (in gemeen met HDMI IN 1)

(net KDL-50W807B, KDL-50W800B,

KDL-42W807B, KDL-42W800B)

Video (2D): 1080p (30 Hz), 1080/24p,

1080i (50, 60 Hz), 720p (30, 50, 60 Hz),

720/24p, 576p, 576i, 480p, 480i

Video (3D):

Sy aan Sy: 1080/24p, 1080i (50, 60 Hz), 720p (50, 60 Hz)

Oor-Onder: 1080p (30 Hz), 1080/24p,

1080i (50, 60 Hz), 720p (50, 60 Hz)

Oudio: 5.1-kanaal linière PCM: 32, 44.1 en

48 kHz, 16, 20 en 24 bits, Dolby Digital

### MHL (in gemeen met HDMI IN 1)

(behalwe KDL-50W807B, KDL-50W800B,

KDL-42W807B, KDL-42W800B)

Video: 1080p (30 Hz), 1080/24p, 1080i (50, 60 Hz),

720p (30, 50, 60 Hz), 720/24p, 576p, 576i, 480p, 480i

Oudio: 5.1-kanaal linière PCM: 32, 44.1 en

48 kHz, 16, 20 en 24 bits, Dolby Digital

### DIGITAL AUDIO OUT (OPTICAL)

Digitaal optiese sok (Tweekanaal-linière PCM, Dolby Digital)

### HDMI 3 AUDIO IN

Analoog oudio-inset (stereo-minisok)

### AUDIO OUT/

Oudio-uitset (stereo-minisok)

Oorfoon-sok

(ondersteun Subwoofer-uit)

### ψ1, ψ2 (behalwe Australië en Nieu-Seeland se model)

USB poort

### ψ1 (HDD REC), ψ2 (Net Australië en Nieu-Seeland se model)

USB-hardeskyftoestel-poort (net ψ1), USB poort

### DC IN 19.5 V

WS-passtuk-invoer

### LAN

10BASE-T/100BASE-TX-koppelaar (Afhangende van die werksomgewing van die netwerk kan koppelspoed wissel. 10BASE-T/100BASE-TX-kommunikasiekoers en kommunikasiegehalte word nie op hierdie TV gewaarborg nie.)

## Ander

### Opsionele bykomstighede

Afstandbeheer vir een-druk-funksie: RMF-ED003  
Aanraakblad-afstandbeheer: RMF-ED004  
kamera-en-mikrofoon-eenheid: CMU-BR200/  
CMU-BR100  
Koordlose laebasluidspreker: SWF-BR100  
MHL kabel: DLC-MB10/DLC-MB20/DLC-MC10/  
DLC-MC20/DLC-MC30  
Aktiewe 3D-bril: TDG-BT500A (net KDL-50W807B,  
KDL-50W800B)



Passiewe 3D-bril: TDG-500P (net KDL-42W807B,  
KDL-42W800B)



### Gebruikstemperatuur

0 °C – 40 °C

### Gebruikshumiditeit

10 % – 80 % RH (nie-kondenserend)

## Krag en ander

### Kragvereistes

19,5 V GS met WS-passtuk  
Gradering: Invoer 110 V - 240 V WS, 50/60 Hz

### Skermgrootte (diagonal gemeet) (Ongv.)

KDL-50W807B: 50 duim / 125.7 cm  
KDL-50W800B: 50 duim / 125.7 cm  
KDL-50W700B: 50 duim / 125.7 cm  
KDL-42W807B: 42 duim / 106.7 cm  
KDL-42W800B: 42 duim / 106.7 cm  
KDL-42W700B: 42 duim / 106.7 cm  
KDL-32W700B: 32 duim / 80.1 cm

### Skermresolusie

1,920 stippels (horisontaal) × 1,080 lyne (vertikaal)

### Kragverbruik

KDL-50W807B: 89 W  
KDL-50W800B: 89 W  
KDL-50W700B: 89 W  
KDL-42W807B: 80 W  
KDL-42W800B: 80 W  
KDL-42W700B: 80 W  
KDL-32W700B: 69 W

## Afmetings (Ongv.) (b × h × d)

### met tafelstaander

KDL-50W807B: 1,116 × 693 × 179 mm  
KDL-50W800B: 1,116 × 693 × 179 mm  
KDL-50W700B: 1,116 × 693 × 179 mm  
KDL-42W807B: 958 × 600 × 170 mm

KDL-42W800B: 958 × 600 × 170 mm  
KDL-42W700B: 958 × 600 × 170 mm  
KDL-32W700B: 729 × 465 × 141 mm

### sonder tafelstaander

KDL-50W807B: 1,116 × 656 × 64 mm  
KDL-50W800B: 1,116 × 656 × 64 mm  
KDL-50W700B: 1,116 × 656 × 64 mm  
KDL-42W807B: 958 × 563 × 64 mm  
KDL-42W800B: 958 × 563 × 64 mm  
KDL-42W700B: 958 × 563 × 64 mm  
KDL-32W700B: 729 × 433 × 64 mm

## Massa (Ongv.)

### met tafelstaander

KDL-50W807B: 14.8 kg  
KDL-50W800B: 14.8 kg  
KDL-50W700B: 14.8 kg  
KDL-42W807B: 11.7 kg  
KDL-42W800B: 11.7 kg  
KDL-42W700B: 11.7 kg  
KDL-32W700B: 7.9 kg

### sonder tafelstaander

KDL-50W807B: 13.6 kg  
KDL-50W800B: 13.6 kg  
KDL-50W700B: 13.6 kg  
KDL-42W807B: 10.5 kg  
KDL-42W800B: 10.5 kg  
KDL-42W700B: 10.5 kg  
KDL-32W700B: 6.9 kg

### Let wel

- Die beskikbaarheid van opsionele bykomstighede hang af van land/streek/TV model/voorraad.
- Ontwerp en spesifikasies is onderhewig aan wysiging sonder vooraf kennisgewing.
- Hierdie TV-stel sluit MHL 2 in.

## Notas oor digitale TV-funksie

- Enige funksies vir digitale TV (**DVB**) sal net werk in lande of gebiede waar DVB-T/DVB-T2 (MPEG-2 en H.264/MPEG-4 AVC) digitale landlangse seine uitgesaai word. Raadpleeg jou plaaslike handelaar of jy 'n DVB-T/DVB-T2-sein kan ontvang waar jy woon.
- Hierdie TV-stel voldoen aan DVB-T/DVB-T2-spesifikasies, maar versoenbaarheid met toekomstige DVB-T/DVB-T2 digitale landlangse uitsendings word nie gewaarborg nie.
- Sekere digitale TV-funksies is dalk nie in alle lande/gebiede beskikbaar nie.

## Handelsmerkinligting

- Die terme HDMI en HDMI High-Definition Multimedia Interface en die HDMI logo is handelsmerke of geregistreerde handelsmerke van HDMI Licensing LLC in die Verenigde State en ander lande.
- DLNA®, die DLNA logo en DLNA CERTIFIED® is handelsmerke, diensmerke of sertifiseringsmerke van die Digital Living Network Alliance.
- Manufactured under license from Dolby Laboratories.  
Dolby and the double-D symbol are trademarks of Dolby Laboratories.
- “BRAVIA” en BRAVIA is handelsmerke van Sony Corporation.
- TrackID is 'n handelsmerk of geregistreerde handelsmerk van Sony Mobile Communications AB.
- Gracenote, Gracenote eyeQ, Gracenote VideoID, Gracenote Video Explore, Gracenote MusicID, die Gracenote-logo en logoletters, en die “Aangedryf deur Gracenote”-logo is óf geregistreerde handelsmerke óf handelsmerke van Gracenote in die Verenigde State en/of ander lande.
- Opera® Devices SDK from Opera Software ASA. Copyright 1995-2014 Opera Software ASA. All rights reserved.
- Wi-Fi, Wi-Fi Direct en Miracast is handelsmerke of geregistreerde handelsmerke van Wi-Fi Alliance.
- “Sony Entertainment Network logo” en Sony Entertainment Network is handelsmerke van Sony Corporation.
- MHL, Mobile High-Definition Link en die MHL logo is handelsmerke of geregistreerde handelsmerke van MHL Licensing, LLC.
- Vir DTS-patente, kyk <http://patents.dts.com>. Vervaardig ingevolge lisensie van DTS Licensing Limited. DTS, die simbool en DTS en die simbool saám is geregistreerde handelsmerke, en DTS Digital Surround is 'n handelsmerk van DTS, Inc. © DTS, Inc. Alle regte voorbehou.
- Designed with UEI Technology™  
Under License from Universal Electronics Inc. Portions © UEI 2000 – 2013

- Die Bluetooth®-woordmerk en logo's word besit deur die Bluetooth SIG, Inc. en enige gebruik van sodanige merke deur Sony Corporation is ingevolge lisensie. Ander handelsmerke en handelsname is dié van hul onderskeie eienaars.









Ukwesekwa kwamakhasimende nokuxhumana:  
Kliënte-ondersteuning en kontak:

<http://www.sony-asia.com/support>

<http://www.sony.net/>

©2014 Sony Corporation Printed in Malaysia



4-488-786-35(1)