

AV Center

التركيب/التوصيلات	AR
نصب/اتصالات	PR

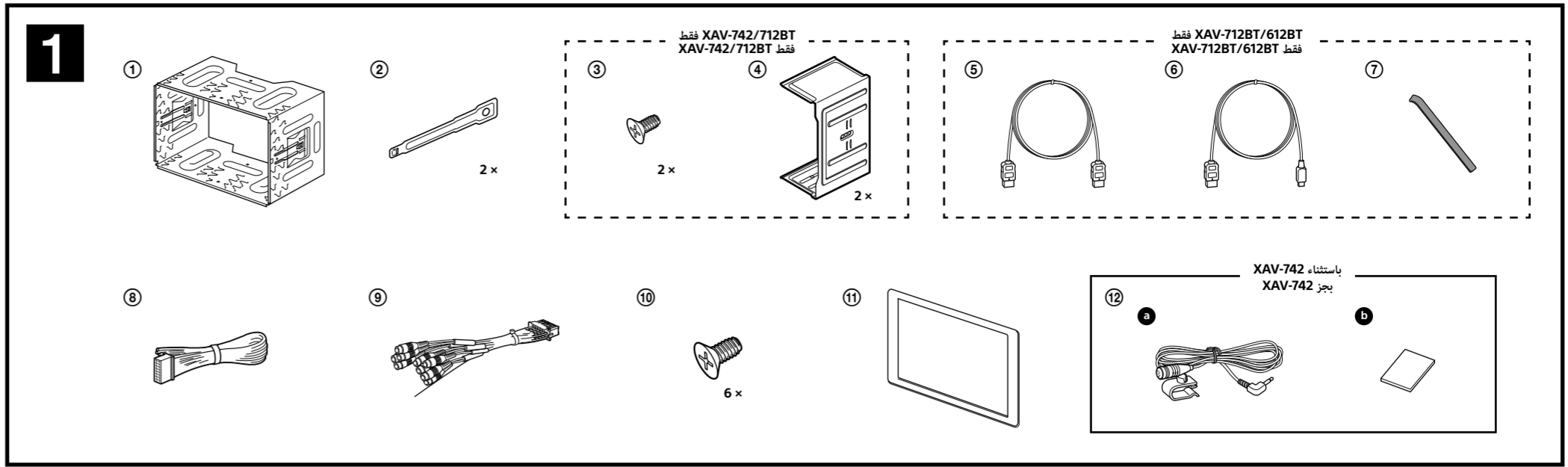

©2013 Sony Corporation Printed in United Arab Emirates  
 در امارات متحده عربي پرينت شده است. لطيف في الإمارات العربية المتحدة

XAV-742/XAV-712BT/XAV-612BT/XAV-602BT

العربية

تنبيهات

- قبل بتغيير جميع أسلاك التأسيس إلى نقطة تأريض مشتركة.
- هذه الوحدة مصممة للتشغيل بتيار مباشر 12 فولت بتأريض سالب فقط. لا تقم بفك الجهاز أو تعديله.
- لا تقم بالتركيب في الأماكن التي تتداخل مع وظيفة أكياس الهواء.
- لا تدع الأسلاك تمر من تحت برغي، أو تلامس الأجزاء المتحركة (على سبيل المثال، قضبان حريته المقعد).
- قبل تنفيذ التوصيلات، اطفئ مفتاح إشعال المحرك لتفادي حدوث تماس كهربائي.
- قم بتوصيل أسلاك دخل الطاقة الأصفر والأحمر فقط بعد الانتباه من توصيل الأسلاك الأخرى.
- تأكد من عزل أي ارتعاش، في الأسلاك غير الموصولة باستخدام شريط كهربائي لضمان السلامة.
- لا تضغط على LCD عند تركيب الجهاز.
- قم بتركيب الجهاز مع وضع الشاشة في وضع مستقيم؛ ولا تقم بتركيبها بزاوية مائلة.

ملاحظات حول سلاك إمداد الطاقة (أسفر)  
 عند توصيل هذه الوحدة بالاشتراك مع مكونات ستيريو أخرى، يجب أن تكون معايرة دائرة السيارة الموصولة أعلى من مقدار كل فيولت من فيولت المكونات.  
 عندما لا توجد دوائر في السيارة معايرة بمقدار مرتفع بما فيه الكفاية، قم بتوصيل الجهاز إلى البطارية مباشرة.

فارسی

احتیاط

- همه سیم های زمین را به یک نقطه زمین مشترک وصل کنید.
- این دستگاه فقط برای کار با جریان مستقیم 12 ولت منفی زمین طراحی شده است.
- از جدا کردن اجزای دستگاه و اصلاح آن خودداری کنید.
- آن را در منطقه عملکردی که هوا نصب نکنید.
- مراقب باشید سیم ها زیر پیچ یا در قسمت های متحرک (برای مثال ریل صندلی) گیر نکنند.
- برای جلوگیری از اتصال، قبل از ایجاد ماشین را خاموش کنید.
- سیم های زرد و قرمز منبع برق را وقتی وصل کنید که سایر سیم ها را وصل کرده باشید.
- برای ایمنی حتماً همه سیم های آزاد را با چسب برق عایق بندی کنید.
- هنگام نصب دستگاه روی LCD فشار ندهید.
- دستگاه را به گونه ای نصب کنید که مانیتور مستقیم به سمت جلو باشد؛ آن را با زاویه کج نصب نکنید.

لیست قطعات 1

- پایه 1 قبل از حمل به دستگاه وصل شده است. قبل از وصل کردن دستگاه با استفاده از دکنمه های آزادسازی 2 پایه 1 را از دستگاه جدا کنید. درخصوص جزئیات به "بداشتن پایه 1" در پشت صفحه مراجعه کنید.
- بیج های 3 و 4 پایه های 1 قبل از حمل به دستگاه وصل شده اند. درخصوص جزئیات به "تنظیم پایه ها 3 و 4" در پشت صفحه مراجعه کنید (فقط XAV-742/712BT).

مواد اتصال 2

- 1 به یک نقطه زمین مشترک ابتدا سیم زمین سیاه را وصل کنید. سپس سیم های زرد و قرمز منبع برق را وصل کنید.
- 2 به سیم کنترل آنتن برقی یا سیم منبع برقی بوستر آنتن نگاه ها اگر آنتن برقی یا بوستر آنتن موجود نیست، یا به همراه یک آنتن لثکوبی دستی، لازم نیست این سیم را وصل کنید.
- 3 به سیم سولنج ترمز دستی موقعیت اتصال سیم سولنج ترمز دستی به ماشین شما بستگی دارد. درخصوص جزئیات به "وصل سیم سولنج ترمز دستی" در پشت صفحه مراجعه کنید.
- 4 به یک وسیله کمکی از جمله یک پخش کننده رسانه، کنسول بازی و غیره (ارائه نشده است) نکته مهم برای وصل کردن وسایل کمکی می توانید از یک سیم پین RCA ارائه نشده است)
- 5 به پایه های برق 12+ ولت سیم چراغ عقب ماشین (فقط هنگام وصل کردن دوورین لعلي خلفي) نکاتی دربره سیم های کنترل و منبع برق وقتی دستگاه را بخازن می کنید، سیم REM OUT (راه راه آبی/سفید) 12+ ولت برق مستقیم تولید می کند.
- 6 اگر ماشین شما مجهز به یک آنتن FM/AM داخلی در شیشه عقب/پنل است، سیم REM OUT (راه راه آبی/سفید) یا سیم منبع برق لوازم جانبی (قرمز) را به پایه های برق بوستر آنتن موجود وصل کنید. درخصوص جزئیات با فرورنده صحبت کنید. آنتن برق بدون چسب راه را نمی توان با این دستگاه استفاده کرد.
- 7 اتصال نگه درازده جلفه اگر سیم منبع برق زرد وصل باشد، برق همیشه در مدار حافظه تأمین می شود. حتی وقتی سولنج استارت خاموش باشد.
- 8 قبل از وصل کردن بلندگوها، دستگاه را خاموش کنید.
- 9 برای جلوگیری از آسیب دیدن دستگاه از بلندگوهای داری امپدانس 4 تا 8 اهم و با ظرفیت جابجایی برق کافی استفاده کنید.
- 10 پایه های های بلندگوها را به شاسی ماشین وصل کنید یا پایه های بلندگوهای سمت راست را به زمین این دستگاه وصل کنید.
- 11 فقط بلندگوهای بیوس یا وصل کنید. وصل کردن بلندگوهای اکتیو یا آمپلی فایرهاها (داخلی به پایه های بلندگو ممکن است به دستگاه آسیب برساند).
- 12 برای جلوگیری از شکستن در عملکرد، اگر سیم های بلندگوی داخلی نصب شده در ماشین شما یک سیم منلی (-) مشترک برای بلندگوهای سمت راست و چپ است، از آنها استفاده کنید.
- 13 سیم های بلندگوی دستگاه را به یکدیگر وصل نکنید.

نکاتی درباره تعال  
 • اگر عبات [Check Audio Output Wiring] در نمایشگر ظاهر شد، اطمینان حاصل کنید که بلندگو و آمپلی فایر درست وصل شده باشند.  
 • جهت استفاده از مانیتور برای صدای مندی سیم سولنج ترمز دستی را به زمین وصل کنید.

تأمین التوصيل لكل وصلة HDMI/MHL (فقط XAV-712BT/612BT)

- 1 قبل توصيل بين كبل وصلة HDMI/MHL والجهاز الرئيسي.
- 2 قبل توصيل بين كبل وصلة HDMI/MHL والجهاز الرئيسي.
- 3 قبل توصيل بين كبل وصلة HDMI/MHL والجهاز الرئيسي.

محكم کردن اتصال كابل اتصال HDMI/MHL (فقط XAV-712BT/612BT)

- 1 اتصال بين كابل اتصال HDMI/MHL و دستگاه اصلی را با استفاده از یک بست 7 محکم کنید.
- 2 بست 7 را به دور کردن یک کابل ببندید.
- 3 بست 7 را محکم دور کردن کابل دیگر ببندید.
- 4 دو سر بست 7 را به هم بکشید تا اتصال کابلها محکم شود.

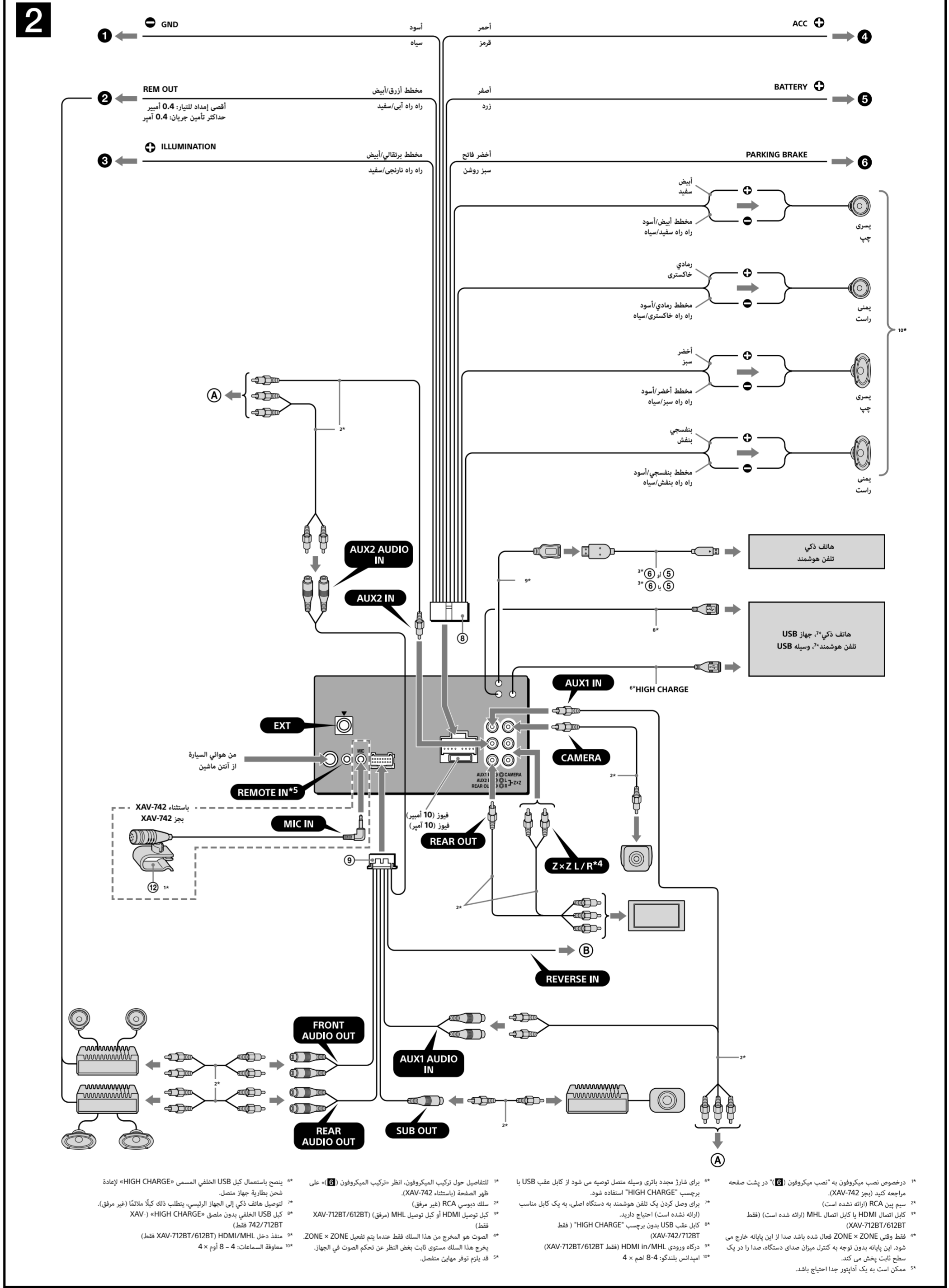

فقط XAV-712BT/612BT / XAV-712BT/612BT فقط

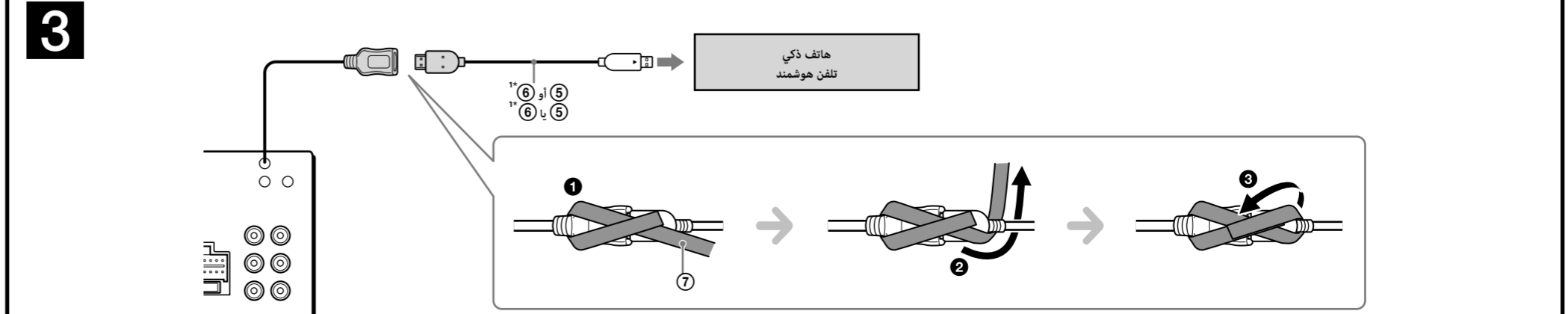

1\* قبل توصيل HDMI أو كبل توصيل MHL (مرفق) (فقط XAV-712BT/612BT)  
 2\* قبل توصيل HDMI یا كابل اتصال MHL (ارائه شده است) (فقط XAV-712BT/612BT)

## فارسی

## العربية

### اقدامات پیشگیری

- محل نصب را به دقت انتخاب کنید به طوری که دستگاه اختلالی در عملیات رانندگی عادی ایجاد نکند.
- از نصب دستگاه در قسمت هایی که در معرض گرد و خاک، آلودگی، لرزش بیش از حد یا دمای زیاد است از جمله در معرض نور مستقیم آفتاب یا نزدیک دریچه های بخاری خودداری کنید.
- جهت نصب ایمن و محکم فقط از سخت افزارهای مخصوص اتصال ارائه شده استفاده کنید.
- بجهت جلوگیری روان پائل جلو، سهولت در وارد/خارج کردن دیسک و بخصوص رانندگی ایمن، بین پائل جلو و اهرم تعویض دنده یک فاصله کافی در نظر بگیرید. فاصله لازم بسته به موقعیت اهرم تعویض دنده در ماشین شما فرق می کند. قبل از نصب دستگاه، محل نصب را به دقت انتخاب کنید به طوری که بتوانید به طور امن رانندگی کنید. (برای XAV-742/712BT به تصویر **4** مراجعه کنید.)

### تنظیم زاویه نصب

زاویه نصب را به کمتر از 45 درجه تنظیم کنید.

### دریازه تصاویر

XAV-602BT مدلی است که برای توضیح تصویری استفاده شده است، مگر اینکه غیر از اینکه گفته شده باشد.

### وصل کردن سیم ترمز دستی

سیم کنید که سیم ترمز دستی (سبز روشن) کابل اتصال منع برق **9** را به سیم سوئیچ ترمز دستی وصل کنید.

### نصب میکروفون **6** (بجز XAV-742)

برای ضبط صدای خود درجهن صحبت با هندزفری، باید میکروفون **6** را وصل کنید.

**احتیاط**

- میکروفون را از دما و رطوبت بسیار شدید محفوظ نگه دارید.
- اگر سیم اطراف ستون فرمان یا میله دنده آسیب ببیند، بسیار خطرناک است. دقت کنید که این سیم و سایر قطعات مانع رانندگی شما نشوند.
- در صورتی که ماشین شما مجهز به کیسه هوا یا سایر تجهیزات ضربه گیر است، قبل از نصب یا فروشگاهی که این دستگاه را خریده اید یا فروشنده ماشین خود تماس بگیرید.

**تکات**

- قبل از وصل کردن نور دو سوپه **9** سطح داشبورد را با یک دستمال خشک تمیز کنید.
- زاویه میکروفون را به موقعیت مناسب تنظیم کنید.

### نحوه وصل و جدا کردن پائل جلو **7** (فقط XAV-612BT/602BT)

قبل از نصب دستگاه، پائل جلو را جدا کنید.

### **7-A** برای جدا کردن

قبل از جدا کردن پائل جلو، OFF را پیش از 2 ثانیه فشار داده و نگه دارید تا دستگاه خاموش شود. **7** را فشار دهید و سپس سمت چپ پائل را بگردید و به سمت راست بکشید تا باز شود.

**تکه مهم**

اگر سمت چپ پائل جلو را کمی **9** بلند کنید نیز پائل جلو به راحتی بیرون می آید.

### **7-B** برای وصل کردن

تورفتگی های **9** پئل جلو را روی کره که های **9** روی دستگاه قرار داده، سپس سمت چپ را به آرامی به داخل فشار دهید.

### برداشتن پایه **8**

قبل از نصب دستگاه، پایه **8** را از دستگاه جدا کنید.

دکمه های آزادسازی **8** را برای منصرف بعدی نکه دارید زیرا برای برداشتن دستگاه از ماشین نیز لازم هستند.

### احتیاط

پایه **8** را با دقت بگردید تا التکشان شما آسیب نیبندد.

**1** دکمه های آزادسازی **8** را به طور هم زمان در دستگیره های بین دستگاه و پایه **8** وارد کنید تا صدای کلیک بدهند.

**2** پایه **8** را پایین بکشید، سپس دستگاه را بلند کنید تا جدا شوند. **تکه مهم**

فرم قاب و محل دستگیره ممکن است بسته به مدل متفاوت باشد.

### تنظیم قابها **9** (فقط XAV-742/712BT)

قسمت بیرون آمده دستگاه را می توانید وقتی آن را نصب کردید تنظیم کنید.

**1** هیچ پایه **9** را از دو طرف دستگاه بردارید.

**2** یک سوراخ بیج از **4**، **6** یا **9** روی هر قاب **9** انتخاب کنید. اگر قابهای **9** را با سوراخ های بیج **9** (موقعیت پیش فرض) ممکن کنید، قسمت بیرون آمده دستگاه حداکثر خواهد بود. از طرفی دیگر، سوراخ های بیج **9** قسمت بیرون آمده را به حداقل می رسانند.

**3** قابهای **9** را دوباره با سوراخ های بیج انتخابی با بیج های برداشته شده **9** وصل کنید.

### تکات

روی هر دو قاب، موقعیت سوراخ بیج مشابه را انتخاب کنید.

- اگر می خواهید قابها را با سوراخ های بیج **9** یا **6** ممکن کنید، دقت کنید که فضای کافی برای دستگاه در داشبورد ماشین خود در نظر بگیرید.

### وصل کردن دستگاه **10**

**10-A** وصل کردن دستگاه با پایه ارائه شده

**1** قبل از نصب، اطمینان حاصل کنید که دستگیره های دو طرف پایه **10** **3.5** میلی متر به سمت داخل خم شده باشند.

**2** پایه ارائه شده **10** را در داشبورد قرار دهید.

**3** برای محکم کردن آن، چنگک ها را با بیرون خم کنید.

**4** دستگاه را روی پایه ارائه شده **10** نصب کنید.

**تکه مهم**

اگر دستگیره ها صاف باشند یا به سمت بیرون خم شده باشند، دستگاه محکم نصب نمی شود و ممکن است بیرون بیزد.

### **10-B** نصب دستگاه در یک ماشین ژاپنی

این دستگاه را می توانید بدون پایه ارائه شده در بعضی از ماشین های ساخت ژاپن نصب کنید. گر توانستید، با فروشنده SONY مشورت کنید.

هنگام وصل کردن این دستگاه به پایه های از قبل نصب شده ماشین خود، از بیج های ارائه شده **10** (در سوراخ های بیج مناسب، بسته به ماشین شما، استفاده کنید. **T** برای M TOYOTA و برای N MITSUBISHI و برای N و NISSAN.

### تکات

برای جلوگیری از اشکال در عملکرد دستگاه با فقط با بیج های ارائه شده **10** نصب کنید.

- از وارد کردن فشار بیش از حد روی دگمه های دستگاه خودداری کنید.
- روی LCD فشار وارد نکنید.

قبل از نصب، دقت کنید که هیچ چیز روی دستگاه نباشد.

### اختیار در صورتی که استارت ماشین شما موقعیت ACC ندارد

حتماً روی عملکرد Auto OFF تنظیم کنید. در خصوص جزئیات، به "دستورالعمل های کارکرد" ارائه شده مراجعه کنید.

اگر هیچ منبعی انتخاب نشود که از تغذیه باتری جلوگیری کند، دستگاه در زمان نصب شده به طور کامل و خودکار خاموش خواهد شد.

اگر عملکرد Auto OFF تنظیم نشده باشد، هر بار که استارت را خاموش می کنید، OFF را فشار داده و نگه دارید تا وقتی که نمایشگر ناپدید شود.

### دکمه تنظیم مجدد **11**

پس از انعام نصب و اتصالات، حتماً دکمه تنظیم مجدد را که در پشت پنل جلو قرار دارد، با یک قلم سرگرد یا وسیله مشابه، فشار دهید.

### تعویض فیوز **12**

هنگام تعویض فیوز، حتماً از یک فیوز با سرعت آمپراتژ مطابق با آنچه روی فیوز اصلی آید شده است استفاده کنید. اگر فیوز سوخت، اتصال برق را بررسی کرده و فیوز را عوض کنید. اگر پس از تعویض فیوز دوباره سوخت، ممکن است یک اشکال داخلی وجود داشته باشد. در این صورت، با نزدیکترین فروشنده SONY مشورت کنید.

### فقط XAV-742/712BT / XAV-742/712BT فقط

## 4

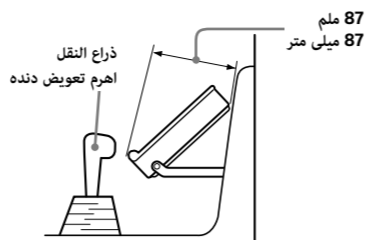

## 5

نوع فرامل آید  
نوع ترمز پایی

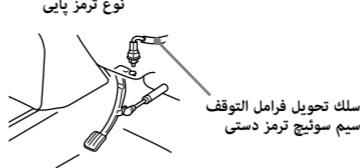

نوع فرامل آید  
نوع ترمز دستی

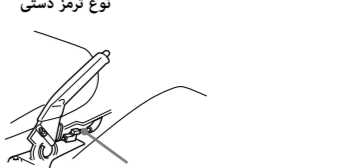

### نصب روی داشبورد / ترکیب لوحه العدادات

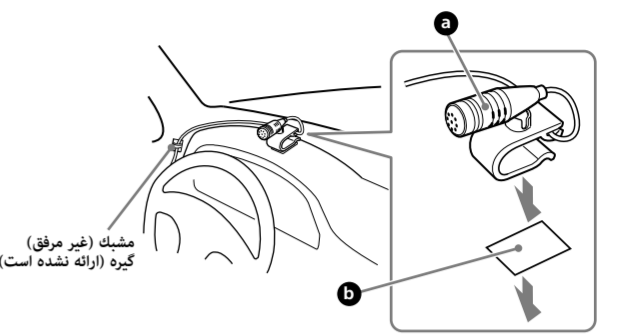

### فقط XAV-612BT/602BT / XAV-612BT/602BT فقط

## 7 A

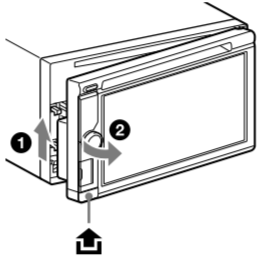

## B

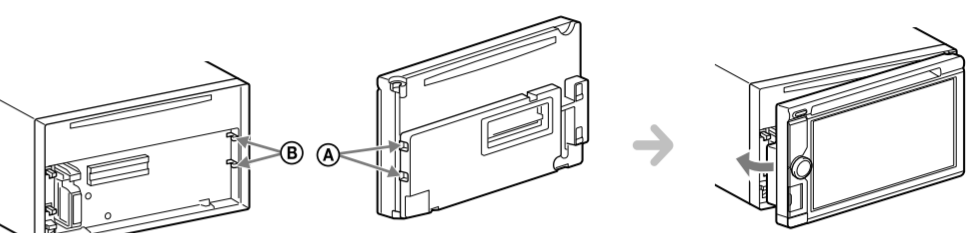

## 8

### XAV-742/712BT

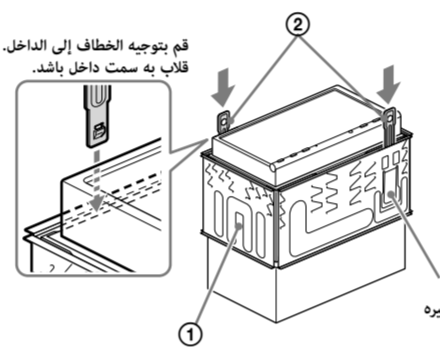

### XAV-612BT/602BT

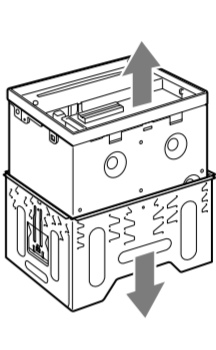
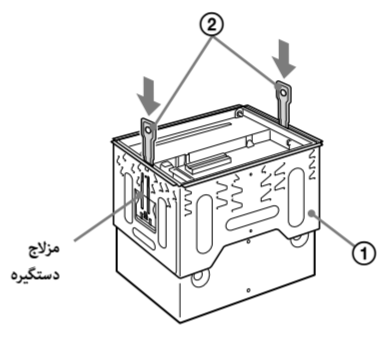

### فقط XAV-742/712BT / XAV-742/712BT فقط

## 9

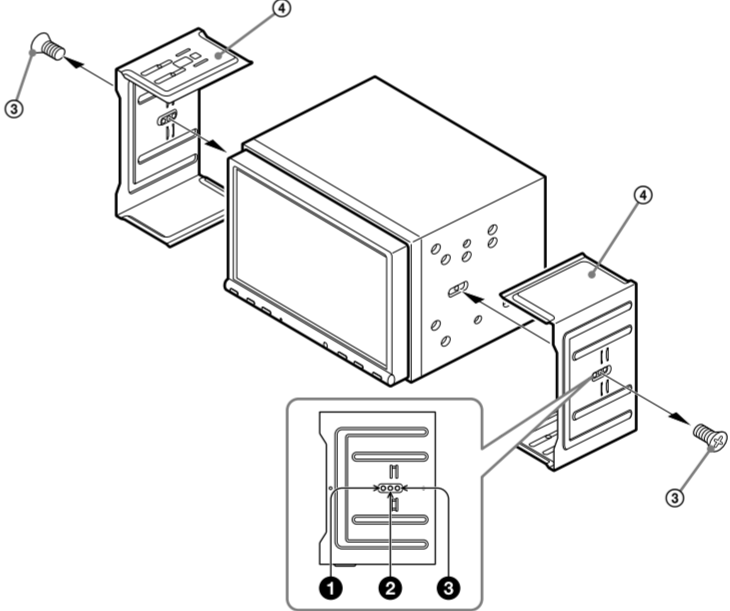

## 10 A

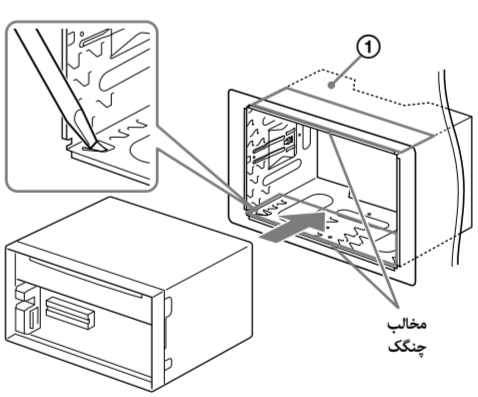
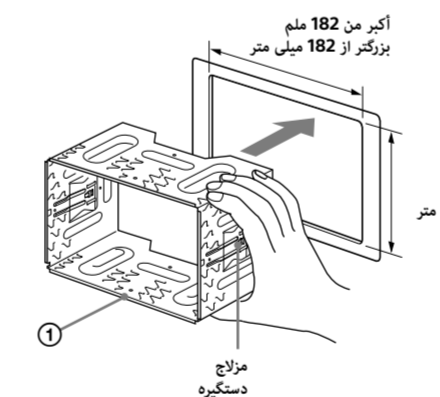

موقع فتحات البراغي

جای سوراخ های بیج

TOYOTA :T

MITSUBISHI :M

NISSAN :N

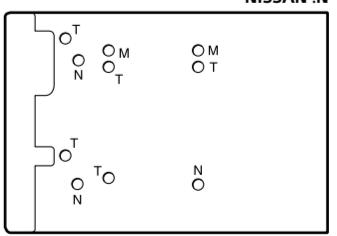

## 11

### XAV-742/712BT

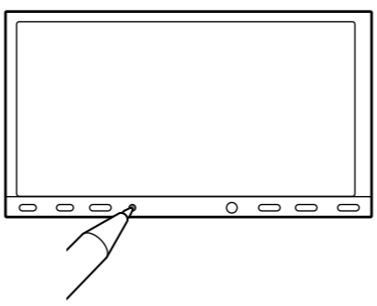

### XAV-612BT/602BT

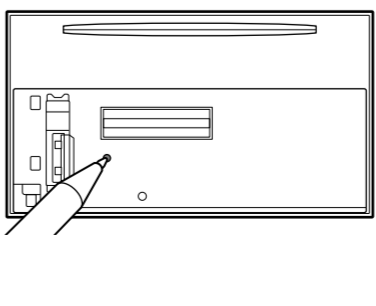

## 12

