

FM Stereo FM/AM Receiver

Инструкции по эксплуатации

***STR-DA1000ES
STR-DB790***

ПРЕДУПРЕЖДЕНИЕ

Во избежание пожара или поражения электрическим током нельзя подвергать аппарат воздействиям дождя и влаги.

Во избежание пожара нельзя закрывать вентиляционное отверстие аппарата газетой, скатертью, шторой и т.п. Также нельзя ставить зажженную свечу на аппарат.

Во избежание пожара или поражения электрическим током нельзя ставить вазу и другую посуду, наполненную жидкостью, на аппарат.

Нельзя устанавливать аппарат в тесных местах как в книжном шкафу или углублении в стенке.



Отработанные батарейки не следует выбрасывать вместе с другими домашними отходами; правильное их следует выбрасывать как химические отходы.

0 Настоящем Руководстве

- Настоящее руководство содержит инструкции к моделям STR-DA1000ES и STR-DB790. Проверьте номер вашей модели, указанный в нижнем правом углу передней панели. В настоящем руководстве показаны рисунки и иллюстрации с использованием модели STR-DA1000ES, если нет других оговорок. Все различия в управлении ясно указаны в тексте, например “Только для STR-DA1000ES”.
- В настоящем руководстве описаны органы управления, размещенные на ресивере. Вы также можете воспользоваться органами управления, расположенными на поставляемом с ресивером пульте ДУ, если они имеют одинаковые или подобные наименования, как на самом ресивере. Подробнее об использовании вашего пульта ДУ:
 - STR-DA1000ES:
RM-LG112
 - STR-DB790:
RM-PP412Смотрите отдельное руководство, прилагаемое к пульту ДУ.

0 региональных кодах

Региональный код приобретенного вами ресивера указан на нижней части задней панели (смотрите приведенный ниже рисунок).

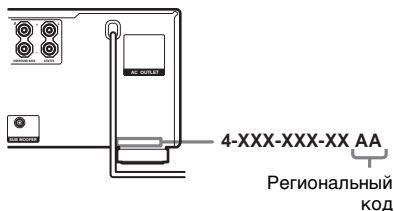

Любые различия в управлении в соответствии с отдельными региональными кодами ясно указаны в тексте, например “Только для моделей с региональным кодом AA”.

Настоящий ресивер оснащен системами Dolby* Digital и Pro Logic Surround и DTS** Digital Surround System.

- * Изготовлено по лицензии Dolby Laboratories.
“Dolby”, “Pro Logic” и знак из двух букв D

являются торговыми марками Dolby Laboratories.

- **“DTS”, “DTS-ES Digital Surround”, и “Neo:6” являются торговыми марками Digital Theater Systems, Inc.



Изготовитель: Сони Корпорейшн
Адрес: 6-7-35 Киташинагава,
Шинагава-ку, Токио 141-0001, Япония
Страна-производитель: Малайзия

Оглавление

Подготовка к эксплуатации

- 1: Проверка правильности подключения ваших компонентов 6
 - 1a: Подключение компонентов с гнездами цифрового аудиовыхода 8
 - 1b: Подключение компонентов с многоканальными выходными гнездами 11
 - 1c: Подключение компонентов только с аналоговыми аудиогнездами 13
- 2: Подключение антенн 15
- 3: Подключение колонок 16
- 4: Подключение кабеля питания переменного тока 20
- 5: Настройка колонок 21
- 6: Регулировка уровня и баланса колонок 24
 - TEST TONE

Управление Усилителем

- Выбор компонента 26
- Прослушивание многоканального звучания 26
 - MULTI CH IN
- Прослушивание ЧМ/АМ-радиопередач 27
- Автоматическое запоминание ЧМ-станций 28
 - AUTOBETICAL
 - (Только для моделей с региональным кодом CEL, SEK)
- Предварительная установка радиостанций 29
- Использование системы радиоинформации (RDS) 30
 - (Только для моделей с региональным кодом CEL, SEK)
- Изменение индикации на дисплее 32

- Об индикациях на дисплее 33

Наслаждение Окружающим Звучанием

- Использование только фронтальных колонок 35
- Наслаждение звуком высокой точности воспроизведения 36
 - AUTO FORMAT DIRECT
- Выбор звукового поля 37
- Выбор режима декодирования сигналов тылового окружающего звучания 39
 - SURR BACK DECODING

Дополнительные Регулировки и Настройки

- Переключение входного аудиорежима для цифровых компонентов 42
 - INPUT MODE
- Настройка звуковых полей 42
- Регулировка эквалайзера 44
- Дополнительные установки 44

Другие Операции

- Присваивание наименований предустановленным станциям и функциям 49
- Применение таймера засыпания 50
- Выбор акустических систем 50
- Запись 51
- CONTROL A1II Система Управления 52

Дополнительная Информация

- Меры предосторожности 54
- Возможные неисправности и способы их устранения 55
- Технические характеристики 58
- Список расположения кнопок и справочных страниц 62
- Предметный указатель задняя крышка

1: Проверка правильности подключения ваших компонентов

В п.п.1а – 1с, начиная со стр. 8 изложено, как подключить ваши компоненты к этому ресиверу. Перед подключением компонентов следует изучить приведенные ниже “Компоненты, которые могут быть подключены” для правильного подключения каждого компонента.

По окончании подключения всех ваших компонентов, следует перейти к “2: Подключение антенн” (стр. 15).

Компоненты, которые могут быть подключены

Подключаемый компонент	Стр.
DVD-проигрыватель	
С цифровым аудиовыходом ^{a)}	8–9
С многоканальным аудиовыходом ^{b)}	11–12
Только с аналоговым аудиовыходом ^{c)}	8–9
ТВ экран	
С компонентным видеовыходом ^{d)}	9 или 12
Только с S-Видео или композитным видеовыходом	14
Спутниковый тюнер	
С цифровым аудиовыходом ^{a)}	8–9
Только с аналоговым аудиовыходом ^{c)}	8–9
CD/Супер Audio CD-проигрыватель	
С многоканальным аудиовыходом ^{b)}	11
Только с аналоговым аудиовыходом ^{c)}	13
MD/Кассетная дека	
С цифровым аудиовыходом ^{a)}	10
Только с аналоговым аудиовыходом ^{c)}	13
Проигрыватель аналоговых дисков	13
Многоканальный декодер	11
Видеомагнитофон, видеокамера, видеоигра и т.п.	14

^{a)} Модель с гнездом DIGITAL OPTICAL OUTPUT или DIGITAL COAXIAL OUTPUT и т.п.

^{b)} Модель с гнездами MULTI CH OUTPUT и т.п. Это соединение используется для вывода аудиосигналов, декодированных встроенным многоканальным декодером компонента через этот ресивер.

^{c)} Модель, оснащенная только гнездами AUDIO OUT L/R и т.п.

^{d)} Модель с компонентными входными гнездами для видео (Y, B-Y, R-Y).

Необходимые кабели

Схемы соединений компонентов, приведенные на последующих страницах, предусматривают применение нижеуказанных соединительных кабелей (**A–H**) (не входит в комплектацию).

A Аудиокабель

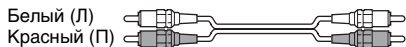

B Аудио/видеокабель

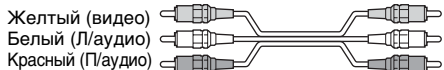

C Видеокабель



D S-видеокабель

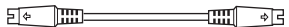

E Оптический цифровой кабель



F Коаксиальный цифровой кабель



G Монофонический аудиокабель



Совет

Аудиокабель **A** может разделяться на два монофонических аудиокабеля **G**.

H Компонентный видеокабель

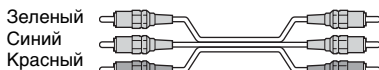

Примечания

- Перед выполнением каких-либо соединений следует выключить электропитание всех компонентов.
- Соединения следует выполнять надежно для избежания шумов и помех.
- При соединении аудио/видеокабелей надо подключить штекеры к гнездам одинаковой цветовой маркировки на компонентах: желтый (видео) к желтому; белый (левый, аудио) к белому; и красный (правый, аудио) к красному.
- При соединении оптических цифровых кабелей надо вставить штекеры прямо до щелчка.
- Не допускается загибание или связывание оптических цифровых кабелей.

Для компонентов производства Sony с гнездами CONTROL A1II

Смотрите “CONTROL A1II Система Управления” на стр. 52.

1а: Подключение компонентов с гнездами цифрового аудиовыхода

Подключение DVD-проигрывателя, телевизора или спутникового тюнера

Подробнее о необходимых кабелях (А–Н), смотрите стр. 7.

1 Подключение к аудиогнездам.

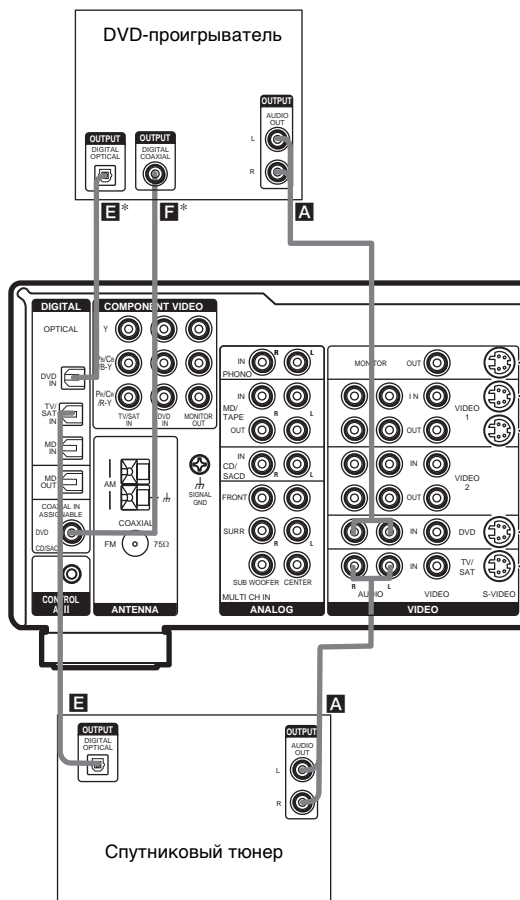

* Подключить к одному из гнезд ASSIGNABLE COAXIAL IN (DVD CD/SACD) или OPTICAL DVD IN. Рекомендуется подключить к гнезду ASSIGNABLE COAXIAL IN (DVD CD/SACD).

Примечание

Звуковое сопровождение телевизора прослушивается при соединении аудиовыходных гнезд вашего телевизора с гнездами TV/SAT AUDIO IN настоящего ресивера. В этом случае не следует соединять видеовыходное гнездо телевизора с гнездом TV/SAT VIDEO IN настоящего ресивера.

2 Подключение к видеогнездам.

Нижеследующая иллюстрация показывает, как соединить телевизор или спутниковый тюнер и DVD-проигрыватель с выходными гнездами COMPONENT VIDEO (Y, B-Y, R-Y). При соединении телевизора с видеовыходными гнездами компонента обеспечивается высокое качество изображения.

Примечание

Настоящий ресивер не может производить преобразование компонентных видеосигналов на S-видео или стандартные видеосигналы (и наоборот).

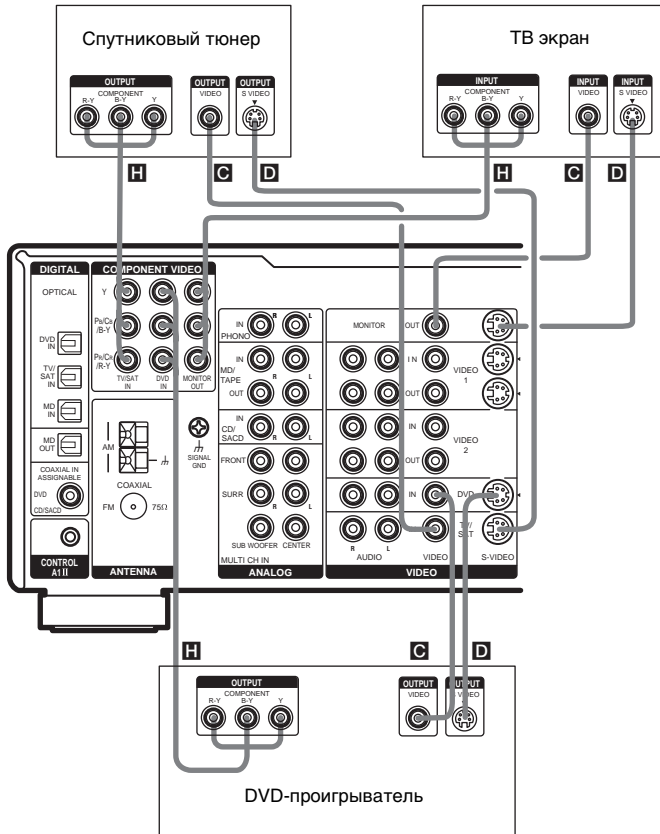

Подключение MD/Кассетной деки

Подробнее о необходимых кабелях (A–H), смотрите стр. 7.

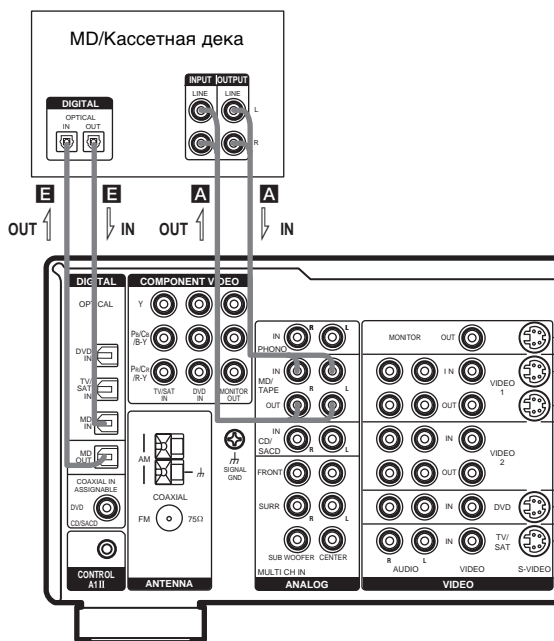

Совет

Все цифровые аудиогнезда совместимы с частотами стробирования 32 кГц, 44,1 кГц, 48 кГц и 96 кГц.

Примечание

Цифровая запись цифровых многоканальных сигналов окружающего звучания невозможна.

1b: Подключение компонентов с многоканальными выходными гнездами

1 Подключение к аудиогнездам.

Если ваш DVD или Супер Audio CD-проигрыватель оборудован многоканальными выходными гнездами, его можно подключить к гнездам MULTI CH IN настоящего ресивера для прослушивания многоканального окружающего звучания. При этом, многоканальные входные гнезда могут использоваться для подключения внешнего многоканального декодера.

Подробнее о необходимых кабелях (A-H), смотрите стр. 7.

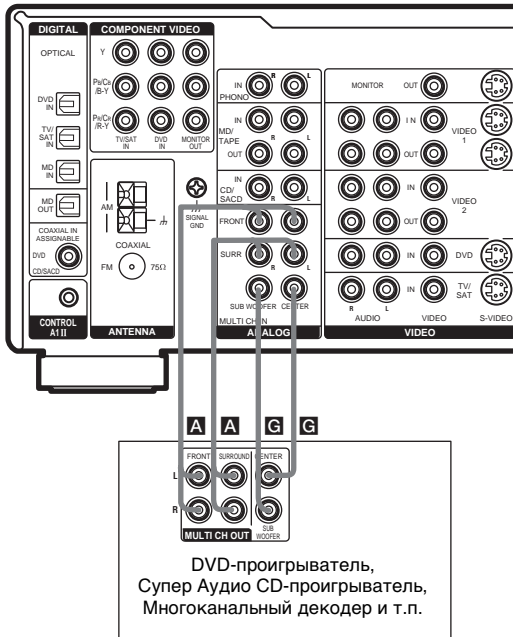

Совет

Это соединение позволяет прослушивать программное обеспечение с многоканальными аудиосигналами, записанными в форматах, кроме Dolby Digital и DTS.

2 Подключение к видеогнездам.

Нижеприведенная иллюстрация показывает, как соединить DVD-проигрыватель с выходными гнездами COMPONENT VIDEO (Y, B-Y, R-Y). При соединении телевизора с видеовходными гнездами компонента обеспечивается высокое качество изображения.

Примечание

Настоящий ресивер не может производить преобразование компонентных видеосигналов на S-видео или стандартные видеосигналы (или наоборот).

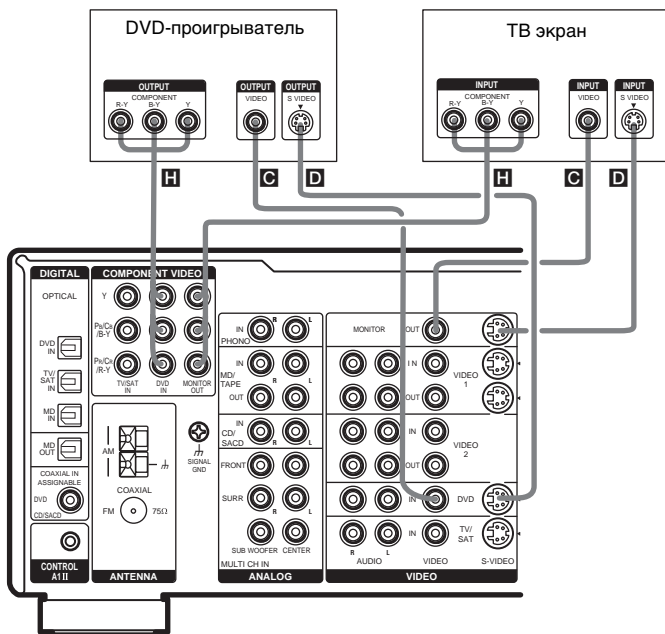

1с: Подключение компонентов только с аналоговыми аудиогнездами

Соединение аудиокomпонентов

Подробнее о необходимых кабелях (А–Н), смотрите стр. 7.

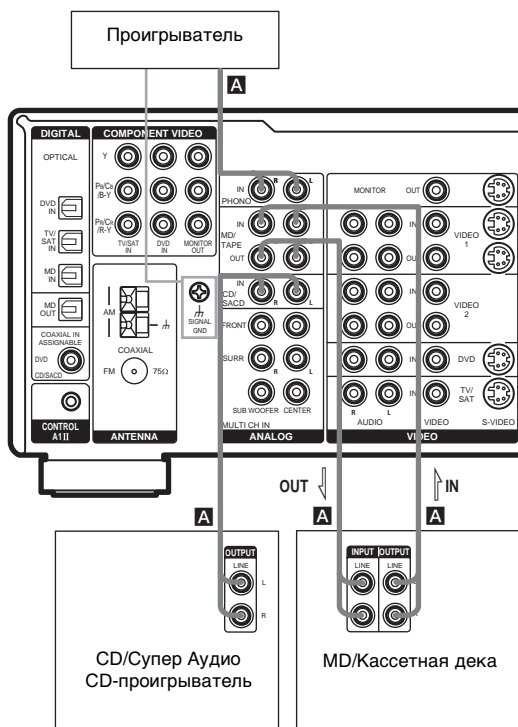

Примечание

При наличии заземляющего провода на вашем проигрывателе, присоедините провод к клемме SIGNAL GND.

Подключение видеокomпонентов

При подключении вашего телевизора к гнездам MONITOR можно просматривать видеоизображения от выбранных входных сигналов (стр. 26). Подробнее о необходимых кабелях (A-H), смотрите стр. 7.

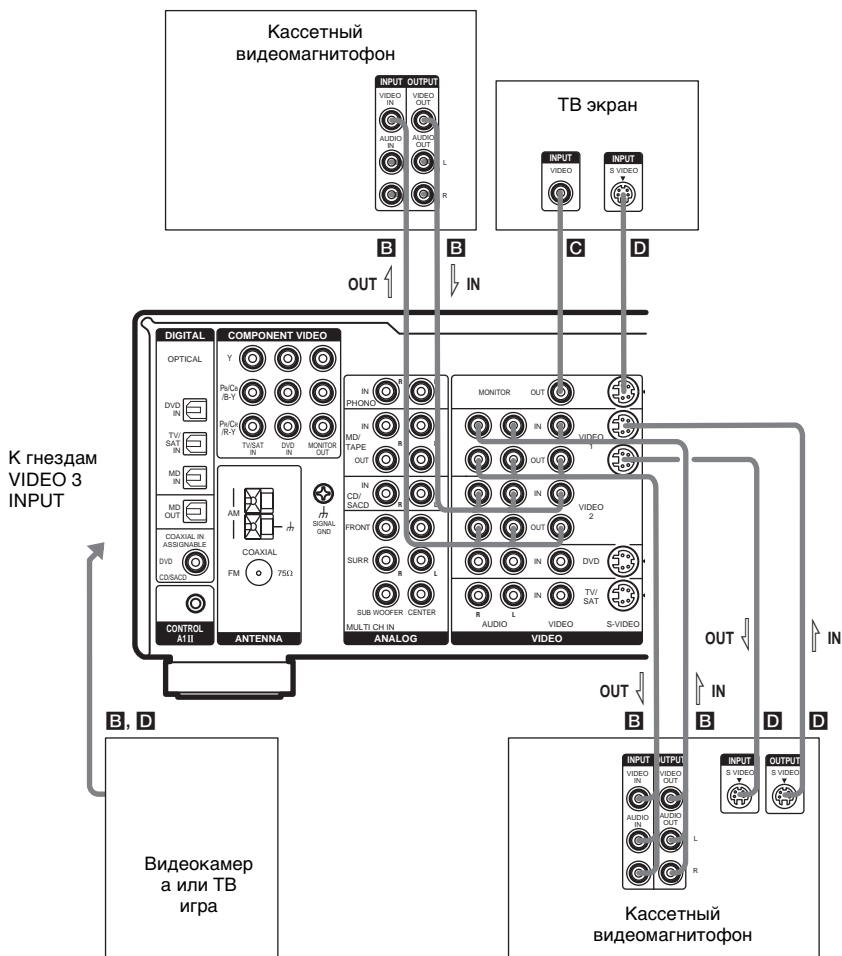

2: Подключение антенн

К аппарату подключаются рамочная АМ антенна и проволочная ЧМ антенна, поставляемые в комплекте с аппаратом.

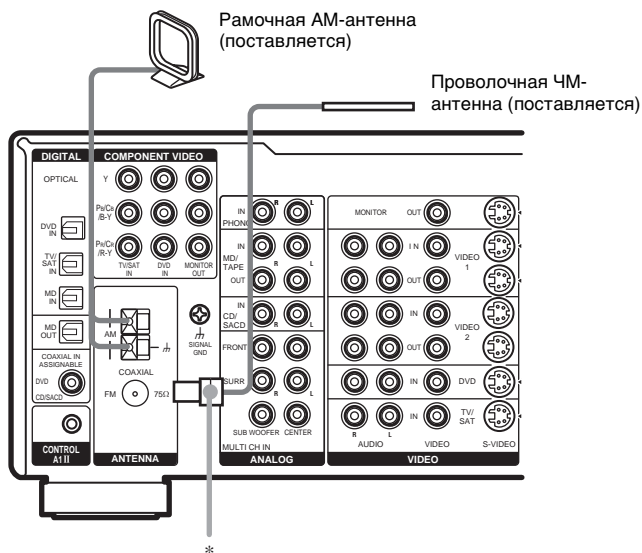

* Конфигурация соединителей варьирует в зависимости от регионального кода.

Примечания

- Во избежание шумов и помех рекомендуется разместить рамочную АМ-антенну вдали от ресивера и других компонентов.
- Проволочную ЧМ-антенну следует растянуть полностью до отказа.
- После присоединения проволочной ЧМ-антенны, ее следует поддерживать в горизонтальном положении по мере возможности.
- Клемма ⏏ SIGNAL GND не используется для заземления ресивера.

3: Подключение колонок

Подключите колонки к ресиверу. Этот ресивер позволяет использовать 7,1-канальную систему (STR-DA1000ES) или 6,1-канальную систему колонок (STR-DB790).

Для полного обеспечения “театрального” многоканального эффекта окружающего звучания требуется пять колонок (две фронтальные, центральная и две колонки окружающего звучания) и сабвуфер (5,1-канал).

При присоединении одной дополнительной тыловой колонки окружающего звучания (6,1-канал.) или двух тыловых колонок окружающего звучания (7,1-канал., только для STR-DA1000ES), вы можете прослушивать DVD-программы с высокой точностью воспроизведения, записанные в формате Surround EX (смотрите “Выбор режима декодирования сигналов тылового окружающего звучания” на стр. 39).

Пример конфигурации 7,1-канальной системы колонок



Советы

- При присоединении 6,1-канальной системы колонок, разместите тыловую колонку окружающего звучания прямо за местом слушателя.
- Так как активный сабвуфер не воспроизводит высоконаправленных сигналов, вы можете разместить его по своему усмотрению.

Импеданс колонок

Для обеспечения наилучшего многоканального окружающего звучания подключите колонки с номинальным импедансом в 8 Ом или выше к клеммам FRONT, CENTER, SURROUND и SURROUND BACK, и установите IMPEDANCE SELECTOR на “8Ω”.

Руководствуйтесь поставляемыми Инструкциями по эксплуатации колонок для

определения импеданса колонок. (Обычно такая информация указана на задней стороне колонки.)

В качестве альтернативы можно подключить колонки с номинальным импедансом от 4 до 8 Ом к любому или всем клеммам колонок. Однако, следует установить IMPEDANCE SELECTOR на “4Ω”, даже при подключении одной колонки с номинальным импедансом в диапазоне от 4 до 8 Ом.

Примечание

Выключите электропитание перед началом настройки IMPEDANCE SELECTOR.

Необходимые кабели

A Кабели колонок (не поставляются)



B Монофонический аудиокабель (не поставляется)



STR-DA1000ES

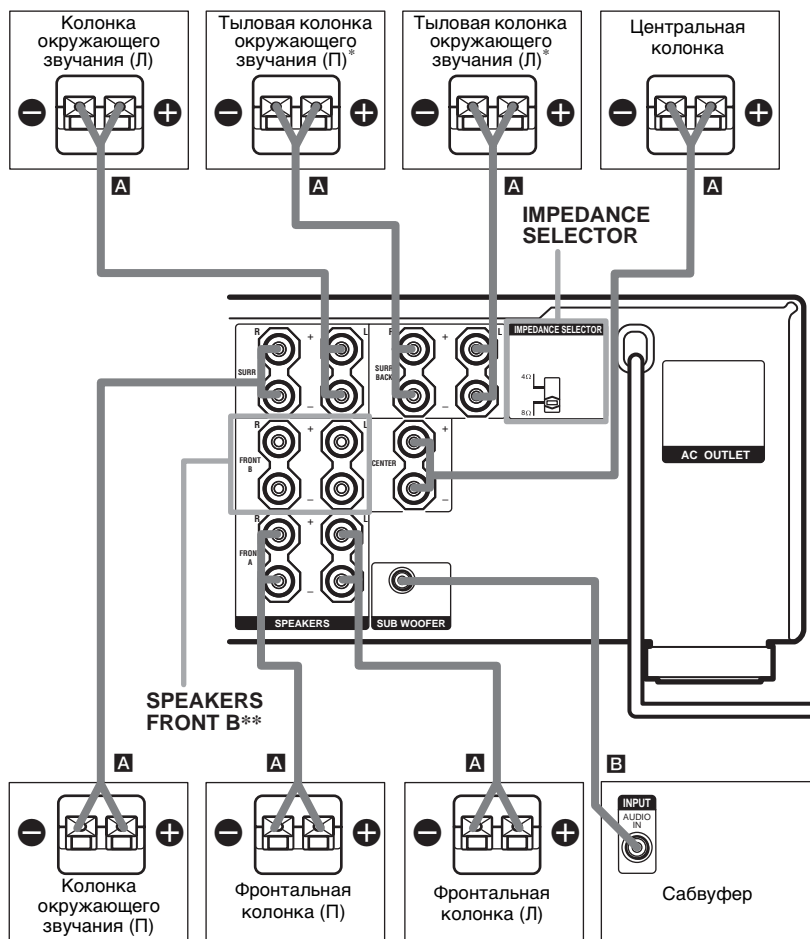

* Переключая SPEAKERS, можно выбрать желаемые фронтальные колонки. Более подробно смотрите “Выбор акустических систем” (стр. 50).

** Если вы подключаете только одну тыловую колонку окружающего звучания, подключите ее к клемме SPEAKERS SURR BACK L.

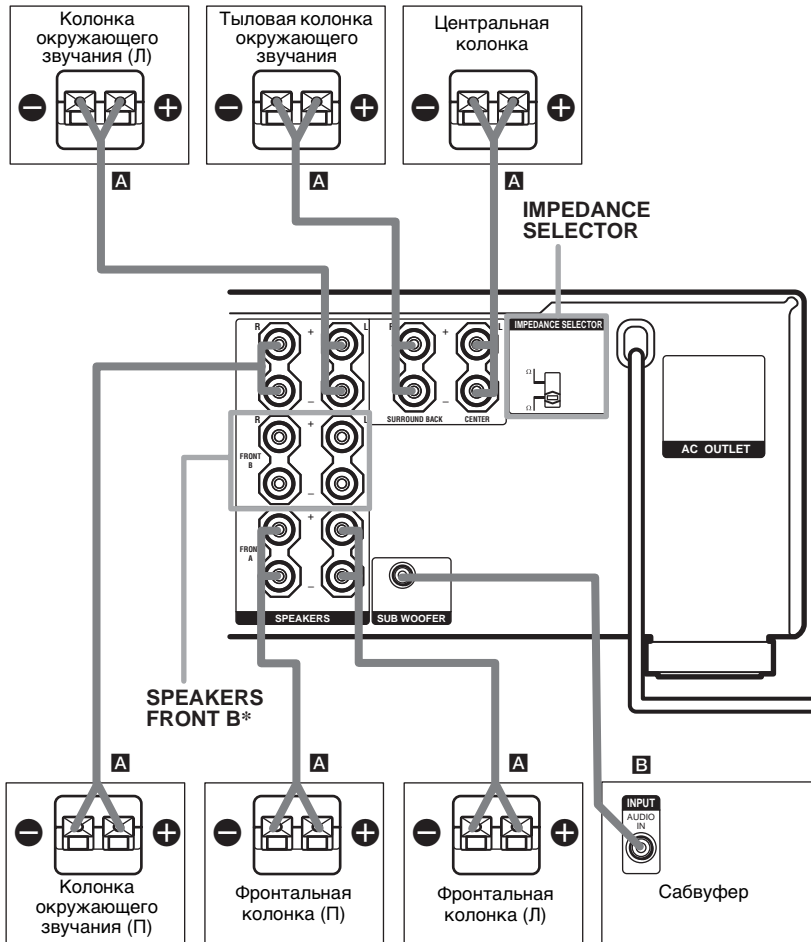

* Переключая SPEAKERS, можно выбрать желаемые фронтальные колонки. Более подробно смотрите "Выбор акустических систем" (стр. 50).

4: Подключение кабеля питания переменного тока

Подключите кабель питания переменного тока к розетке.

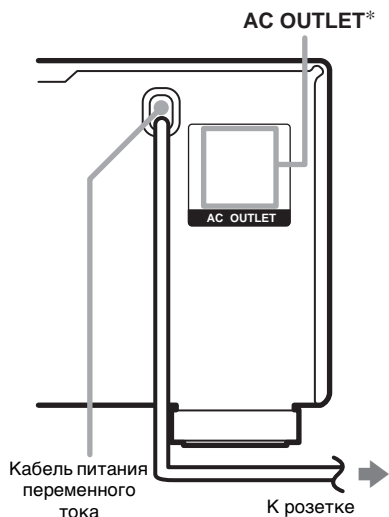

* Только для моделей с региональным кодом U, CA, SP.

Конфигурация, форма и количество выходов переменного тока варьируют в зависимости от модели и регионального кода.

Примечания

- Гнездо(-а) AC OUTLET с тыльной стороны ресивера переключаемого типа, что позволяет подать питание на подключенный компонент только при включенном состоянии ресивера.
- Следует убедиться, что общая потребляемая мощность компонента(-ов), подключенного (-ых) к гнезду(-ам) AC OUTLET, не превышает мощность в Ваттах, указанную на задней панели. Запрещается подключение к этому гнезду высокомошных электробытовых приборов как утюг, вентилятор или телевизор. Это может привести к неполадке.

Операции первоначальной настройки

Перед включением ресивера в первый раз, установите ресивер в исходное положение, выполняя следующие операции.

Эти операции также могут быть использованы для сброса сделанных вами установок в исходное положение.

- 1 Нажмите кнопку I/⏻ для выключения ресивера.**
- 2 Удерживайте кнопку I/⏻ в течение 5 секунд.**

Индикация "INITIAL" появится на дисплее.

Следующие параметры возвращаются в исходное положение.

- Все установки в меню SP SETUP, LEVEL, EQ, CUSTOMIZE и TUNER.
- Звуковое поле, запомненное для каждой функции и настроенной станции.
- Все настроенные станции.
- Все индексные наименования для функций и настроенных станций.

5: Настройка колонок

Пользуясь меню SP SETUP, можно настроить тип и расстояние колонок, подключенных к этой системе.

- 1** Нажмите кнопку I/⏻ для включения системы.
 - 2** Нажимая кнопку MAIN MENU повторно, выберите режим “SP SETUP”.
 - 3** Поворачивая MENU, выберите желаемый пункт меню.
Более подробно смотрите “Настройка параметров колонок”.
- Примечание**
Некоторые параметры настройки колонок могут иметь пониженную яркость. Это означает, что параметры были автоматически настроены как следствие настроек других колонок. В зависимости от настроек, вы можете или не можете отрегулировать определенные колонки.
- 4** Поворачивая -/+, выберите параметр.
 - 5** Повторяйте операции 3 и 4 до тех пор, пока не завершится настройка всех следующих параметров.

Настройка параметров колонок

Исходные установки подчеркнуты.

- **XXXX SET**
(Быстрая настройка колонок)
 - EASY SET
Вы можете настроить колонки автоматически, выбрав предопределенный образец колонок (смотрите поставляемое “Руководство по Быстрой Настройке”).
 - NORM. SET
Выберите ручную настройку параметров для каждой колонки.
- **SP PAT. XXX**
(Образец настройки колонок)

Когда вы выбираете EASY SET, выберите образец настройки колонок.

Поворачивая -/+, выберите образец настройки колонок и нажмите MEMORY/ENTER для ввода выбранной позиции. Проверьте образец колонки, используя поставляемое “Руководство по Быстрой Настройке”.

-  (SUB WOOFER) (Сабвуфер)

- YES
Если вы подключаете сабвуфер, выберите “YES”.
- NO
Если вы не подключили сабвуфер, выберите “NO”. Передние колонки автоматически настраиваются на “LARGE”. Это активизирует схему перенаправления низких частот и выводит сигналы LFE из других колонок.

-  (FRONT) (Фронтальные колонки)

- LARGE
Если вы подключаете колонки большого размера, позволяющие эффективно воспроизводить низкие частоты, выберите “LARGE”. Обычно выбирается “LARGE”.
- SMALL
Если звучание искажается или вы чувствуете недостаточным эффект окружающего звучания в режиме многоканального окружающего звучания, выберите “SMALL” для активизации схемы перенаправления низких частот и вывода низких частот фронтального канала из сабвуфера. Если фронтальные колонки настроены на “SMALL”, центральная колонка, колонки окружающего звучания и тыловые колонки окружающего звучания также автоматически настраиваются на “SMALL” (даже если раньше были настроены на “NO”).

продолжение следует

■ (CENTER) (Центральная колонка)

• LARGE

Если вы подключаете колонку большого размера, позволяющую эффективно воспроизводить низкочастотный звук, выберите “LARGE”. Обычно выбирается “LARGE”. Однако, если фронтальные колонки настроены на “SMALL”, вы не сможете настроить центральную колонку на “LARGE”.

• SMALL

Если звучание искажается или вы чувствуете недостаточным эффект окружающего звучания в режиме многоканального окружающего звучания, выберите “SMALL” для активизации схемы перенаправления низких частот и вывода низких частот центрального канала из фронтальных колонок (при настройке на “LARGE”) или сабфуера.

• NO или MIX

Если вы не подключили центральную колонку, выберите “NO” или “MIX”. Звук центрального канала будет выводиться из фронтальных колонок. При выборе “MIX” звук центрального канала выводится из фронтальных колонок путем аналоговой обработки (аналоговое микширование), если фронтальные колонки настроены на “LARGE”. Это воспроизводит звук лучшего качества, по сравнению с цифровой обработкой. Когда выбран многоканальный ввод, аналоговое микширование производится вне зависимости от настроек “NO” или “MIX”.

■ (SURROUND) (Колонки окружающего звучания)

• LARGE

Если вы подключаете колонки большого размера, позволяющие эффективно воспроизводить низкие частоты, выберите “LARGE”. Обычно выбирается “LARGE”. Однако, если фронтальные колонки настроены на “SMALL”, вы не сможете настроить

колонок окружающего звучания на “LARGE”.

• SMALL

Если звучание искажается или вы чувствуете недостаточным эффект окружающего звучания в режиме многоканального окружающего звучания, выберите “SMALL” для активизации схемы перенаправления низких частот и вывода низких частот канала окружающего звучания из сабфуера или других колонок “LARGE”.

• NO

Если вы не подключаете колонки окружающего звучания, выберите “NO”.

■ (SURR BACK) (Тыловые колонки окружающего звучания)

STR-DA1000ES

• DUAL

Если вы подключаете две тыловые колонки окружающего звучания, выберите “DUAL”. Звук будет выводиться максимум на 7,1 каналов.

• SINGLE

Если вы подключаете только одну колонку окружающего звучания, выберите “SINGLE”. Звук будет выводиться максимум на 6,1 каналов.

• NO

Если вы не подключили тыловые колонки окружающего звучания, выберите “NO”.

STR-DB790

• YES

Если вы подключаете тыловую колонку окружающего звучания, выберите “YES”.

• NO

Если вы не подключили тыловую колонку окружающего звучания, выберите “NO”.

Совет

Настройки “LARGE” или “SMALL” для каждой колонки позволяют определить, будет ли встроенный звукопроцессор отключать низкочастотный сигнал от этого канала или нет. Когда низкочастотный звук отключен от канала, схема перенаправления низких частот подает соответствующие низкие частоты на сабвуфер или другие колонки “LARGE”.

Однако, по возможности не рекомендуется их отключать. Поэтому, даже при использовании колонок малого размера, вы можете настроить их на “LARGE”, если хотите, чтобы низкие частоты исходили из этой колонки. И наоборот, если вы используете колонки большого размера, но предпочитаете не выводить низкие частоты из данных колонок, настройте их на “SMALL”.

Если общий уровень звука ниже предпочтительного значения, настройте все колонки на “LARGE”. При недостатке низкочастотного звука вы можете использовать эквалайзер для усиления уровня низких частот. Для регулировки эквалайзера смотрите стр. 44.

■   **DIST. X.X m**
(Расстояние фронтальных колонок)

Исходная установка: 3.0 m (10 ft)
Позволяет установить расстояние от места слушателя до фронтальных колонок (A). Вы можете отрегулировать в диапазоне от 1,0 метра до 7,0 метров (от 3 до 23 футов) с шагом в 0,1 метра (1 фут).

Если обе фронтальные колонки не расположены на одинаковом расстоянии от места слушателя, настройте их на расстояние от ближайшей колонки.

При размещении только одной задней колонки окружающего звучания

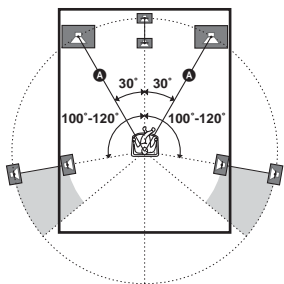

При размещении двух задних колонок окружающего звучания (Угол B должен быть одинаковым)

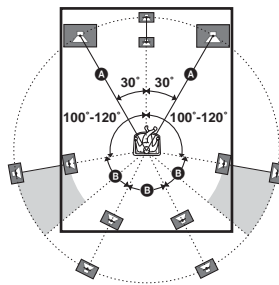

■  **DIST. X.X m**
(Расстояние центральной колонки)

Исходная установка: 3.0 m (10 ft)
Позволяет установить расстояние от места слушателя до центральной колонки. Вы можете отрегулировать в диапазоне от 1,0 метра до 7,0 метров (от 3 до 23 футов) с шагом в 0,1 метра (1 фут).

■   **DIST. X.X m**
(Расстояние колонок окружающего звучания)

Исходная установка: 3.0 m (10 ft)
Позволяет установить расстояние от места слушателя до колонок окружающего звучания. Вы можете отрегулировать в диапазоне от 1,0 метра до 7,0 метров (от 3 до 23 футов) с шагом в 0,1 метра (1 фут).

Если обе колонки окружающего звучания не расположены на одинаковом расстоянии от места слушателя, настройте их на расстояние от ближайшей колонки.

■  **DIST. X.X m**
(Расстояние тыловой колонки окружающего звучания)

Исходная установка: 3.0 m (10 ft)
Позволяет установить расстояние от места слушателя до тыловой колонки окружающего звучания. Вы можете отрегулировать в диапазоне от 1,0 метра до 7,0 метров (от 3 до 23 футов) с шагом в 0,1 метра (1 фут).

Если вы подключаете две тыловые колонки окружающего звучания и обе тыловые колонки окружающего звучания не расположены на одинаковом расстоянии от места слушателя (Только STR-DA1000ES), настройте их на расстояние от ближайшей колонки.

Совет

Настоящий ресивер позволяет задавать место установки колонок в единицах расстояния. Однако, настройка центральной колонки дальше фронтальных колонок невозможна. Также центральная колонка не может быть настроена более чем на 1,5 м (5 футов) ближе, чем фронтальные колонки.

Таким же образом расстояние от места слушателя до колонок окружающего звучания не может быть настроено дальше, чем расстояние до фронтальных. И их расстояние не может быть ближе чем 4,5 м (15 футов).

Причина такого ограничения заключается в том, что неправильное расположение колонок не дает возможности наслаждаться окружающим звучанием.

Помните, что установка параметра расстояния колонки меньше ее фактического расстояния вызывает задержку издания звука из нее. Другими словами, звук издается, как будто колонка находится дальше.

Например, установка расстояния центральной колонки на 1–2 м (3–6 футов) ближе, чем ее фактическое расположение вызывает реальное ощущение попадания “внутри” экрана. Если вы не довольны полученным эффектом окружающего звучания из-за того, что колонки окружающего звучания расположены слишком близко, то можно увеличивать звуковую сцену за счет установки расстояния колонок окружающего звучания ближе (короче), чем фактическое.

Регулировка этих параметров во время прослушивания звука часто дает возможность получать лучшее окружающее звучание. Попробуйте!

Для дополнительной настройки колонок

Используя меню CUSTOMIZE, установите “MENU” на “MENU EXP.”. Это позволяет выполнить дополнительную настройку, включая высоту колонок.

Более подробно о “MENU” смотрите стр. 44. Подробнее о порядке установки параметров смотрите стр. 46.

6: Регулировка уровня и баланса колонок

— TEST TONE

Настройте уровень громкости и баланс колонок, прослушивая тестовый тональный сигнал с места слушателя. Используйте пульт ДУ для настройки.

Совет

Для регулировки используется тестовый тональный сигнал ресивера с частотой, центрированной на 800 Гц.

1 Нажмите кнопку I/O на пульте ДУ для включения ресивера.

2 Нажмите кнопку TEST TONE на пульте ДУ.

“T.TONE” появится на дисплее, и тестовый тональный сигнал слышится из каждой колонки в последовательности.

3 Отрегулируйте уровень громкости и баланса колонок с применением меню LEVEL так, чтобы из каждой колонки тестовый тональный сигнал издавался с одинаковой громкостью.

Подробнее о настройках меню LEVEL смотрите стр. 42.

Советы

- Для настройки уровня громкости всех колонок одновременно, нажмите кнопку MASTER VOL +/- на пульте ДУ или поверните ручку MASTER VOLUME +/- на ресивере.
- Вы также можете использовать +/- на ресивере для настройки.

4 После настройки опять нажмите кнопку TEST TONE.

Это выключает тестовый тональный сигнал.

Для вывода тестового тонального сигнала только из определенной колонки

Установите параметр “T.TONE” в меню LEVEL на “FIX” (стр. 42). Тестовый тональный сигнал издается только из выбранной колонки.

Для более точной регулировки

Вы можете выводить тестовый тональный сигнал или звукоисточник из двух смежных колонок для регулировки их баланса и уровня громкости.

Установите параметр “MENU” в меню CUSTOMIZE на “MENU EXP.” (стр. 44). Затем выберите две колонки, которые вы хотите отрегулировать, используя “P.NOISE” или “P.AUDIO” в меню LEVEL (стр. 47).

Примечание

Тестовый тональный сигнал не может включаться при использовании функции ANALOG DIRECT или MULTI CH IN.

Выбор компонента

- 1** Поворачивая ручку **INPUT SELECTOR**, выберите входной сигнал.

Выбранный режим входа появляется на дисплее.

Выбираемый компонент	Дисплей
Кассетный видеомаягнитофон	VIDEO 1 или VIDEO 2
Видеокамера или видеоигра	VIDEO 3
DVD-проигрыватель	DVD
Спутниковый тюнер	TV/SAT
MD или кассетная дека	MD/TAPE
CD- или Супер Аудио CD-проигрыватель	CD/SACD
Встроенный ЧМ тюнер	Тюнер (ЧМ)
Встроенный АМ тюнер	Тюнер (АМ)
Проигрыватель	PHONO

- 2** Включите компонент и начните воспроизведение.
- 3** Поворачивайте ручку **MASTER VOLUME +/-** для регулировки громкости.

Для приглушения звука

Нажмите кнопку **MUTING** на пульте ДУ.

Примечания по использованию наушников

- При подключении наушников вы можете выбрать только следующие звуковые поля (стр. 38).
 - HEADPHONE (2CH)
 - HEADPHONE THEATER
- Когда вы используете функцию **MULTI CH IN** при подключенных наушниках (смотрите “Прослушивание многоканального звучания”), звук всех каналов может не выходить в зависимости от настроек колонок.

Прослушивание многоканального звучания

– MULTI CH IN

Вы можете выбрать аудио сигнал непосредственно от компонентов, подключенных к гнездам **MULTI CH IN**. Эта функция позволяет обеспечить высокое качество звука от аналоговых звукоисточников, таких как DVD-или Супер Аудио CD. Смотрите также “D.PWR.” (стр. 45).
Эффекты окружающего звучания не активизируются при выборе этой функции.

STR-DA1000ES

Прокручивая клавишу скроллинга на пульте ДУ, выберите “**MULTI CH**”, затем нажмите клавишу для ввода выбора.

STR-DB790

Нажмите кнопку **MULTI CH** на пульте ДУ.

В случае, когда центральная колонка или сабвуфер не подключены

Если вы установили центральную колонку на “**NO**” или “**MIX**”, или установили сабвуфер на “**NO**” в меню **SP SETUP** (стр. 21), и активизируете функцию **MULTI CH IN**, аналоговые сигналы центральной колонки или сабвуфера будут выводиться из фронтальных левой и правой колонок.

Прослушивание ЧМ/АМ-радиопередач

Вы можете прослушивать ЧМ- или АМ-радиопрограммы через встроенный тюнер. Перед прослушиванием убедитесь, что ЧМ- и АМ-антенны подключены к ресиверу (смотрите стр. 15).

Совет

Шкала настройки для прямой настройки зависит от модели.

Модель	ЧМ	АМ
STR-DA1000ES	100 кГц	10 кГц*
STR-DB790	50 кГц	9 кГц

* Шкала настройки АМ-сигналов может изменяться (смотрите стр. 59).

Автоматическая настройка

- 1 Поворачивая ручку INPUT SELECTOR, выберите ЧМ или АМ.
- 2 Нажмите кнопку TUNING + или TUNING –.

Для сканирования с низких на высокие радиочастоты нажмите кнопку TUNING +; с высоких на низкие частоты - кнопку TUNING –. Ресивер прекращает сканирование при каждом приеме той или иной радиостанции.

Прямая настройка

Введите частоту радиостанции непосредственно с цифровой клавиатуры на пульте ДУ.

Подробнее о поставляемом пульте ДУ смотрите инструкции по пользованию, прилагаемой к нему.

- 1 STR-DA1000ES:
Прокручивая клавишу скроллинга на пульте ДУ, выберите “TUNER”, затем повторно нажимайте клавишу для выбора ЧМ или АМ.

STR-DB790:

Повторно нажимайте кнопку TUNER и выберите ЧМ или АМ.

Вы также можете использовать кнопку INPUT SELECTOR на ресивере.

- 2 Нажмите кнопку ALT, затем нажмите кнопку D.TUNING на пульте ДУ.

- 3 Нажимайте цифровые клавиши на пульте ДУ для ввода частоты.

Пример 1: ЧМ-диапазон 102,50 МГц

① → ② → ⑤ → ⑦

Пример 2: АМ-диапазон 1350 кГц (Вы не должны вводить последний “0” при шкале настройки, установленной на 10 кГц.)

① → ③ → ⑤ → ⑦

Если вы настроились на АМ-радиостанцию, отрегулируйте направление рамочной АМ-антенны для лучшего приема.

Если вы не смогли настроиться на требуемую радиостанцию и введенные частоты мигают на дисплее

Убедитесь, что радиочастота введена правильно. Если нет, повторите операцию 3. Если введенная частота продолжает мигать, это указывает на отсутствие такой радиочастоты в вашем районе.

Автоматическое запоминание ЧМ-станций

— AUTOBETICAL

(Только для моделей с региональным кодом CEL, SEK)

Эта функция позволяет запоминать до 30 ЧМ-станций и RDS ЧМ-станций в алфавитном порядке без повторения. При этом запоминаются только радиостанции с наиболее сильными сигналами.

Если вы хотите сохранить ЧМ- или АМ-радиостанций в последовательности, смотрите “Предварительная установка радиостанций”.

1 Нажмите кнопку I/⏻ для выключения аппарата.

2 Удерживая кнопку MEMORY/ENTER в нажатом положении, нажмите кнопку I/⏻ для того, чтобы снова включить ресивер.

“AUTO-BETICAL SELECT”

появляется на экране и ресивер начинает сканировать и запоминать все радиостанции систем ЧМ и ЧМ RDS, действующих в вашем районе. В случае ЧМ-станций системы RDS, тюнер сначала находит радиостанции, передающие одну и ту же программу, и затем запоминает одну из них с наиболее сильным сигналом. Выбранные RDS радиостанции сортируются в алфавитном порядке по наименованию передачи радиовещания, присваивая им двухзначные коды. Подробнее о радиосистеме RDS смотрите стр. 30. Обычные ЧМ-станции обозначаются предварительно установленными двухзначными кодами и запоминаются после RDS радиостанций.

После выполнения этих операций на мгновение появится индикация

“FINISH” на дисплее, и ресивер возвращается в нормальное рабочее состояние.

Примечания

- Не нажимайте никакие кнопки на ресивере или прилагаемом пульте ДУ во время автоматической работы ресивера, за исключением кнопки I/⏻.
- При перенесении ресивера в другой район необходимо повторять указанные операции для запоминания станций в новом районе.
- Подробнее о настройке сохраненных станций смотрите “Настройка на предустановленные станции”.
- В случае, если антенна передвинута после запоминания станций в вышеизложенном порядке, то сохраненные настройки могут не действовать. В этом случае, повторите указанные операции для повторного запоминания радиостанций.

Предварительная установка радиостанций

Вы можете предустановить до 30 ЧМ- или АМ-станций. После этого вы сможете легче настроиться на радиостанции, которые вы слушаете чаще.

Предварительная установка радиостанций

- 1** Поворачивая ручку INPUT SELECTOR, выберите ЧМ или АМ.
- 2** Настройтесь на радиостанцию, которую вы хотите предустановить, используя автоматическую (стр. 27) или прямую настройки (стр. 27).
- 3** Нажмите кнопку MEMORY/ENTER. Индикация “MEMORY” появится на экране на несколько секунд. Выполняйте операции 4–5 до исчезновения индикации.
- 4** Нажав кнопку PRESET TUNING + или PRESET TUNING –, выберите предустановленный номер. Если вы хотите переключить страницу памяти, нажмите SHIFT на пульте ДУ. В случае, если индикация “MEMORY” исчезнет до выбора предустановленного номера, выполните операции начиная с п. 3 снова.
- 5** Нажмите кнопку MEMORY/ENTER снова. Станция запоминается на выбранный номер предустановки. В случае, если индикация “MEMORY” исчезнет до нажатия кнопки MEMORY/ENTER, выполните операции начиная с п. 3 снова.

- 6** Повторяйте операции 2–5 для предустановки другой радиостанции.

Настройка на предустановленные станции

- 1** Поворачивая ручку INPUT SELECTOR, выберите ЧМ или АМ.
- 2** Повторно нажимайте кнопку PRESET TUNING + или PRESET TUNING – для выбора желаемой предустановленной станции. Нажимая кнопку снова и снова, вы можете выбрать предустановленные станции в следующей последовательности:

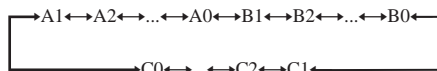

С использованием пульта ДУ

- 1** STR-DA1000ES: Прокручивая клавишу скроллинга на пульте ДУ, выберите “TUNER”, затем повторно нажимайте клавишу для выбора ЧМ или АМ. STR-DB790: Нажимая кнопку TUNER повторно, выберите режим ЧМ или АМ.
- 2** Нажимая кнопку D.SKIP/CH/PRESET +/- повторно, выберите желаемую предустановленную станцию.

Прямой выбор предустановленной станции

Нажимайте цифровые кнопки на пульте ДУ.

Настроится предустановленная станция под выбранным номером на данной странице памяти. Нажмите SHIFT на пульте ДУ для изменения страницы.

Использование системы радиoinформации (RDS)

(Только для моделей с региональным кодом CEL, SEK)

На этом ресивере вы можете пользоваться RDS (система радиoinформации), что позволяет радиостанциям передавать дополнительную информацию наряду с обычным сигналом программы. Вы также можете вызывать информацию RDS на дисплее.

Прием радиопередач системы RDS

Просто выберите радиостанцию на ЧМ диапазоне путем прямой настройки (стр. 27), автоматической настройки (стр. 27) или предустановленной настройки (стр. 29).

При настройке тюнера на станцию, предоставляющую услуги RDS, высветится индикатор RDS, и наименование данной станции показывается на дисплее.

Примечание

Система RDS может функционировать неправильно, если станция, на которую настроен тюнер, не передает сигналов RDS или интенсивность передающих сигналов очень слабая.

Индикация радиoinформации RDS

Во время приема радиостанции системы RDS, нажмите кнопку DISPLAY.

Каждый раз, когда вы нажимаете кнопку, информация RDS на экране меняется в следующей последовательности: PS (Наименование станции) или наименование предустановленной станции^{a)} → Частота^{b)} → ИндикацияPTY (Тип Программы)^{c)} → ИндикацияRT (Радиотекст)^{d)} → Индикация ST

(Текущее Время) (24-часовая система) → Звуковое поле, используемое в данный момент → Уровень громкости

- Эта информация появляется только тогда, когда PS получено или предустановленная станция проиндексирована.
- Эта информация также появляется и для ЧМ-станций, не оснащенных системой RDS.
- Вид передающейся радиопрограммы (смотрите стр. 30).
- Текстовое сообщение, посылаемое от RDS станции.

Примечания

- При поступлении экстренного сообщения от правительственных ведомств на дисплее мигает “ALARM”.
- Если радиостанция не оснащена системой RDS, на дисплее появляется “NO XX” (например, “NO ST”).
- В том случае, когда радиостанция передает текстовую радиoinформацию, то последняя отображается в таком же темпе, как была передана со станции. С изменением скорости передачи информации скорость отображения на дисплее изменяется соответственно.

Описание видов программ

Индикация типа программы	Описание
NEWS	Программы новостей
AFFAIRS	Программы по темам, отраженные в последних новостях
INFO	Программы по широкому кругу вопросов, включая потребительские вопросы и медицинскую консультацию
SPORT	Спортивные программы
EDUCATE	Образовательные программы, как “Сделай сам” и программы, предлагающие полезные советы
DRAMA	Радиодрамы и сериалы
CULTURE	Программы о национальной или региональной культуре, такие как языки и социальные проблемы
SCIENCE	Программы по естественным наукам и технологиям

Индикация типа программы	Описание
VARIED	Другие программы, такие как интервью с знаменитостями, дискуссии и комедии
POP M	Программы популярной музыки
ROCK M	Программы рок-музыки
EASY M	Легкая музыка
LIGHT M	Инструментальная, вокальная и хоровая музыка
CLASSICS	Исполнения известных симфонических оркестров, камерная музыка, опера и т.п.
OTHER M	Музыка других жанров, не входящих в вышеперечисленные категории, такие как ритм-блюз и регги
WEATHER	Прогноз погоды
FINANCE	Отчеты о состоянии фондовой биржи, торговли и т.п.
CHILDREN	Программы для детей
SOCIAL	Программы о людях и вещах, влияющих на них
RELIGION	Программы по религиозным темам
PHONE IN	Программы, в которых радиослушатели могут высказывать свои мнения по телефону или на общественном форуме
TRAVEL	Программы о путешествиях. Не используется для объявлений от TP/TA.
LEISURE	Программы, посвященные отдыху, такие как садоводство, рыбная ловля, кулинария и т.д.
JAZZ	Программы джаз-музыки
COUNTRY	Программы кантри-музыки
NATION M	Программы, освещающие популярную музыку страны или региона
OLDIES	Программы о старой музыке
FOLK M	Программы фольклорной музыки

Индикация типа программы	Описание
DOCUMENT	Программы документально-исследовательских жанров
NONE	Другие программы, не указанные выше

Изменение индикации на дисплее

Изменение информации на дисплее

Вы можете проверить звуковое поле и т.д. путем изменения информации на дисплее.

Нажимайте кнопку DISPLAY повторно.

При каждом нажатии на кнопку DISPLAY индикация изменяется в следующем порядке.

Индексное наименование* →

Наименование функции →

Наименование звукового поля →

Громкость

* Индексное наименование появится только тогда, когда вы уже присвоили его для функции или предустановленной станции (стр. 49). Индексное наименование не будет появляться на дисплее в случае введения только пробелов, или когда оно совпадает с наименованием функции.

Об индикациях на дисплее

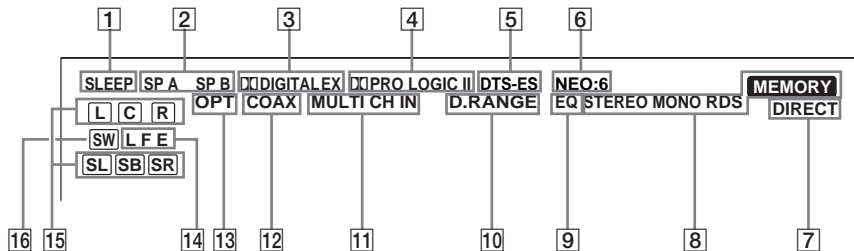

- 1 SLEEP:** Загорается в том случае, когда таймер засыпания активизирован.
- 2 SPA/SPB:** Загорается в соответствии с системой колонок, используемых в данный момент (A или B). Выключается в момент отключения колонок или подключения наушников.
- 3 DIGITAL (EX):** Загорается в том случае, когда ресивер декодирует сигналы, записанные в формате Dolby Digital.
- 4 PRO LOGIC (II):** Загорается в том случае, когда ресивер выполняет обработку сигналов по системе Pro Logic на 2-х канальные сигналы для вывода сигналов центрального канала и каналов окружающего звучания. Эта индикация высвечивается также в случае активизации декодера сигналов кинофильма/музыки Pro Logic II. Однако, эта индикация не высвечивается в случае установки центральной колонки и колонок окружающего звучания на “NO”.
- 5 DTS (-ES):** Загорается при вводе сигналов DTS.
- 6 NEO:6:** Загорается при активизации режима декодирования кинофильма/музыки DTS Neo:6.
- 7 DIRECT:** Загорается в случае активизации функции ANALOG DIRECT.
- 8 Индикации тюнера:** Загораются при настройке ресивера на радиостанции и т.д. Об управлении тюнером смотрите стр. 27–31.
- 9 EQ:** Загорается в случае активизации эквалайзера.
- 10 D.RANGE:** Загорается при активизации сжатия динамического диапазона (стр. 47).
- 11 MULTI CH IN:** Загорается в момент настройки многоканального уровня сабвуфера.
- 12 COAX:** Загорается при вводе источника цифрового звукового сигнала через гнездо COAXIAL.
- 13 OPT:** Загорается при вводе источника цифрового звукового сигнала через гнездо OPTICAL.
- 14 LFE:** Загорается в случае, когда проигрываемый диск содержит канал LFE (Низкочастотный эффект), и этот канал LFE уже выводится.
- 15 Индикации канала воспроизведения:** Буквы (L, C, R и др.) высвечиваются для индикации каналов, которые воспроизводятся в настоящий момент. Рамки вокруг букв варьируют, показывая, как происходит микширование сигналов звукоисточника (с соответствии с настройками колонок).
L (Фронтальный Левый), R (Фронтальный Правый), C (Центральный (монофонический)), SL (Левая Колонка Окружающего Звучания), SR (Правая Колонка Окружающего Звучания), S (Окружающее Звучание)

продолжение следует

(монофоническое или компоненты окружающего звучания, полученные в результате обработки по системе Pro Logic)), SB (Тыловое Окружающее Звучание (компоненты тылового окружающего звучания, полученные путем 6,1-канального декодирования)).

Пример:

Формат записи (Фронтальный/
Окружающее звучание): 3/2
Выходной канал: Колонки окружающего
звучания отсутствуют
Звуковое Поле: A.F.D. AUTO

L C R
 SW
SL SR

- 16 SW:** Загорается при установке сабвуфера на “YES” (стр. 21). Пока светится этот индикатор, ресивер выводит сигналы LFE, записанные на диске, или генерирует низкочастотные сигналы для их вывода на сабвуфер. Этот индикатор не загорается во время режима 2CH STEREO.

Наслаждение Окружающим Звучанием

Использование только фронтальных колонок

В этом режиме звук выводится только из фронтальных левой/правой колонок. Сабвуфер не издает звуковых сигналов.

Прослушивание 2-х канальных стереофонических звукоисточников (2CH STEREO)

Стандартные 2-х канальные стереофонические звукоисточники полностью проходят обработку звукового поля, и сигналы в форматах многоканального окружающего звучания микшируются в 2-х канальные.

Нажмите кнопку 2CH.

Индикация “2CH ST.” появляется на дисплее и ресивер переключается в режим 2CH STEREO.

Примечание

Звук не выводится из сабвуфера в режиме 2CH STEREO. Для прослушивания 2-х канальных стереофонических звукоисточников через фронтальные левую/правую колонки и сабвуфер, установите ресивер на режим A.F.D.

Прослушивание аналоговых звуковых сигналов (ANALOG DIRECT)

Вы можете переключить входные аудиосигналы на 2-х канальные аналоговые входные сигналы. Данная функция позволяет наслаждаться высококачественным аналоговым звуком. Смотрите также “D.PWR.” на стр. 45.

При использовании данной функции можно отрегулировать только уровень громкости и баланс фронтальных колонок.

1 Повернув INPUT SELECTOR, выберите входной сигнал, который вы хотите прослушать в аналоговом режиме звучания.

2 Нажмите кнопку DIRECT на пульте ДУ.

Индикация “A.DIRECT” появляется на дисплее, и выводится аналоговый звук.

Примечания

- Данная функция отменяется при переключении звукового поля (стр. 35–39).
- При использовании данной функции, функция тестового тонального сигнала не может использоваться.

Наслаждение звуком высокой точности воспроизведения

— AUTO FORMAT DIRECT

Режим Прямого Автоматического Форматирования (A.F.D.) позволяет вам выбрать желаемый режим декодирования для звуковых сигналов.

Режим A.F.D. (Дисплей)	Режим декодирования
A.F.D. AUTO (A.F.D. AUTO)	Как закодировано
PRO LOGIC (DOLBY PL)	Dolby Pro Logic
PRO LOGIC II MOVIE (PLII MOV)	Dolby Pro Logic II
PRO LOGIC II MUSIC (PLII MUS)	
Neo:6 Cinema (NEO6 CIN)	DTS Neo:6
Neo:6 Music (NEO6 MUS)	

Автоматическое декодирование входящих звуковых сигналов

В этом режиме ресивер автоматически определяет тип поступающего аудиосигнала (Dolby Digital, DTS, стандартный 2-х канальный стереофонический и т.д.), и при необходимости производит надлежащее декодирование. Этот режим позволяет воспроизводить записанный/ закодированный звук в подлинном виде, без дополнительных эффектов окружающего звучания. Однако, при отсутствии низкочастотных сигналов (Dolby Digital LFE и т.п.), низкочастотные сигналы будут выводиться на сабвуфер.

Нажимая кнопку A.F.D. повторно, выберите режим “A.F.D. AUTO”.

Ресивер автоматически определяет вид поступающего звукового сигнала, и при необходимости производит надлежащее декодирование.

Совет

В большинстве случаев режим “A.F.D. AUTO” производит самое подходящее декодирование. Вы также можете использовать режим SURR BACK DECODING (стр. 39) для сочетания поступающего потока с желаемым режимом.

Наслаждение многоканальным стереофоническим звучанием (режим 2-канального декодирования)

Эта функция позволяет задать тип декодирования для 2-канальных аудиоисточников. Настоящий ресивер может воспроизводить 2-канальный звук в 5-канальный по системе Dolby Pro Logic II; 6-канальный по системе DTS Neo:6; или 4-канальный по системе Dolby Pro Logic. Однако, источники в формате DTS 2CH не декодируются по системе DTS Neo:6; они выводятся в 2 канала.

Нажимайте кнопку A.F.D. повторно и выберите режим 2-канального декодирования.

■ PRO LOGIC

Производится декодирование по системе Dolby Pro Logic. Источник, записанный в 2 канала, декодируется в 4,1 канала.

■ PRO LOGIC II MOVIE

Производится декодирование в режиме Dolby Pro Logic II Movie. Эта установка предусмотрена для кинофильмов, закодированных по системе Dolby Surround. Кроме того, этот режим позволяет воспроизводить звук в 5,1-каналов при просмотре видеозаписи перезаписанных или старых кинофильмов.

■ PRO LOGIC II MUSIC

Производится декодирование в режиме Dolby Pro Logic II Music. Эта установка предусмотрена для обычных стереофонических источников, как CD-диски.

■ **Neo:6 Cinema**

Производится декодирование в режиме DTS Neo:6 Cinema.

■ **Neo:6 Music**

Производится декодирование в режиме DTS Neo:6 Music. Эта установка предусмотрена для обычных стереофонических источников, как CD-диски.

При подключении сабвуфера

В случае, когда аудиосигнал является 2-канальным стереофоническим, или если сигнал звукоисточника не содержит сигнал LFE, ресивер генерирует низкочастотный сигнал с выходом на сабвуфер. Однако низкочастотный сигнал отсутствует при выборе “Neo:6 Cinema” или “Neo:6 Music”.

Выбор звукового поля

Вы также можете воспользоваться эффектом окружающего звучания, выбрав одно из предварительно запрограммированных звуковых полей. Они создают такой же возбуждающий и мощный звук в вашем доме, как в кинотеатрах и концертных залах.

Выбор звукового поля для кинофильмов

Нажимая кнопку **MOVIE** повторно, выберите желаемое звуковое поле.

Выбранное звуковое поле появляется на дисплее.

Звуковое поле	Дисплей
CINEMA STUDIO EX A DCS	C.ST.EX A
CINEMA STUDIO EX B DCS	C.ST.EX B
CINEMA STUDIO EX C DCS	C.ST.EX C
VIRTUAL MULTI DIMENSION DCS	V.M.DIM

О системе DCS (Цифровое Озвучивание Кинофильмов)

Звуковые поля, отмеченные знаком **DCS**, используют технологию DCS. DCS является концептным названием технологии окружающего звучания, разработанной корпорацией Sony для домашнего театра. Система DCS использует технологию DSP (Цифровой Сигнальный Процессор), позволяющей создать звуковые характеристики настоящей студии редактирования кинофильмов в Голливуде.

При воспроизведении кинозаписи в домашних условиях система DCS создает мощный эффект присутствия в кинотеатрах, подобный художественной комбинации звука и изображения, как было предусмотрено кинорежиссером.

■ **C.ST.EX A (CINEMA STUDIO EX A) DCS**

Воспроизводятся звуковые характеристики студии производства кинофильмов “Cary Grant Theater” при Sony Pictures Entertainment. Этот

продолжение следует

стандартный режим предусмотрен для просмотра любых типов кинофильмов.

■ C.ST.EX B (CINEMA STUDIO EX B) DCS

Воспроизводятся звуковые характеристики студии производства кинофильмов “Kim Novak Theater” при Sony Pictures Entertainment. Этот режим предусмотрен для просмотра научно-фантастических кинофильмов или кинофильмов в стиле Action, содержащих много звуковых эффектов.

■ C.ST.EX C (CINEMA STUDIO EX C) DCS

Воспроизводятся звуковые характеристики сцены аранжировки при фирме Sony Pictures Entertainment. Этот режим предусмотрен для просмотра музыкальных драм или фильмов, где оркестровая музыка записана на саундтреке.

■ V.M.DIM (VIRTUAL MULTI DIMENSION) DCS

Из одной пары действующих колонок окружающего звучания создаются 5 комплектов виртуальных колонок.

О режимах CINEMA STUDIO EX

Режимы CINEMA STUDIO EX подходят для просмотра кинофильмов на DVD-дисках (и т.п.) с эффектами многоканального окружающего звучания. В домашних условиях можно воспроизводить звуковые характеристики студии монтажа записи при Sony Pictures Entertainment. Режимы CINEMA STUDIO EX состоят из трех следующих элементов.

- Virtual Multi Dimension (Виртуальное Многообъемное Кино)



Из одной пары действующих колонок окружающего звучания создаются 5 комплектов виртуальных колонок.

- Screen Depth Matching (Баланс Глубины Экрана)
Создается такое чувство, что звук выходит из экрана, как при просмотре в кинотеатре.
- Cinema Studio Reverberation (Реверберация на Киностудии)
Воспроизводится тип реверберации, как в кинотеатрах.

Режимы CINEMA STUDIO EX объединяют три этих элемента одновременно.

Совет

Вы можете различить формат кодирования программы на DVD-диске и т.д., взглянув на логотип на упаковке.

-  : Диски Dolby Digital
-  : Программы, закодированные в формате Dolby Surround
-  : Программы, закодированные в формате DTS Digital Surround

Примечания

- Эффекты, создаваемые виртуальными колонками, могут вызвать повышенный шум в воспроизводимом сигнале.
- При прослушивании с эффектом звукового поля с применением виртуальных колонок, вы не можете прослушать звук, поступающий именно от колонок окружающего звучания.

Выбор звукового поля для музыки

Нажимая кнопку MUSIC повторно, выберите желаемое звуковое поле.

Выбранное звуковое поле появляется на дисплее.

Звуковое поле	Дисплей
HALL	HALL
JAZZ CLUB	JAZZ
LIVE CONCERT	CONCERT

■ HALL

Воспроизводится акустика классического концертного зала.

■ JAZZ (JAZZ CLUB)

Воспроизводится акустика джаз-клуба.

■ CONCERT (LIVE CONCERT)

Воспроизводится акустика 300-местного зрительного зала.

При подключении наушников

Вы можете выбрать только следующие звуковые поля.

■ HEADPHONE (2CH)

Выводится 2-канальный (стереофонический) звук. Стандартные 2-канальные стереофонические звукоисточники полностью проходят обработку звукового поля и сигналы в форматах многоканального окружающего звучания микшируются в 2-канальные.

■ HEADPHONE THEATER **DCS**

Создается эффект присутствия в театре при прослушивании звука через наушники.

Примечание

При подключении наушников во время действия звукового поля, система автоматически переключается на режим HEADPHONE (2CH) при использовании звукового поля, выбранного с помощью кнопки 2CH или A.F.D.; или на режим HEADPHONE THEATER при использовании звукового поля, выбранного с помощью кнопки MOVIE или MUSIC.

Для выключения эффекта окружающего звучания

Нажмите кнопку 2CH или A.F.D.

Примечание

Звуковые поля не функционируют для PCM сигналов с частотой 96 кГц.

Выбор режима декодирования сигналов тылового окружающего звучания

— *SURR BACK DECODING*

Эта функция позволяет выбрать режим декодирования для сигналов тылового окружающего звучания многоканального входного потока.

Декодирование сигналов тылового окружающего звучания программ на DVD-дисках и т.д., записанных в форматах Dolby Digital EX, DTS-ES Matrix, DTS-ES Discrete 6.1 и т.д. позволяет насладиться таким окружающим звучанием, как оно было задумано производителями фильма.

Нажимая кнопку SURR BACK DECODING повторно, выберите режим декодирования сигналов тылового окружающего звучания.

Более подробно смотрите “Как выбрать режим декодирования сигналов тылового окружающего звучания” на стр. 40.

Совет

Вы можете выбрать режим декодирования сигналов тылового окружающего звучания путем использования параметра “SB XXXX” в меню CUSTOMIZE (стр. 45).

Примечание

Вы можете выбрать режим декодирования сигналов тылового окружающего звучания только после выбора режима A.F.D.

Как выбрать режим декодирования сигналов тылового окружающего звучания

Вы можете выбрать желаемый режим декодирования сигналов тылового окружающего звучания в соответствии с типом входного потока.

При выборе режима “SB AUTO”

В случае, когда входной поток содержит в себе флаг 6,1-канального декодирования^{а)}, применяется соответствующий декодер для декодирования сигналов тылового окружающего звучания.

Входной поток	Выходной канал	Применяемый декодер сигналов тылового окружающего звучания
Dolby Digital 5.1	5.1 ^{е)}	—
Dolby Digital EX ^{б)}	6.1 ^{е)}	Матричный декодер соответствует системе Dolby Digital EX
DTS 5.1	5.1 ^{е)}	—
DTS-ES Matrix 6.1 ^{в)}	6.1 ^{е)}	Матричный декодер DTS
DTS-ES Discrete 6.1 ^{д)}	6.1 ^{е)}	Дискретный декодер DTS

При выборе режима “SB MTRX”

Применяется система Dolby Digital EX для декодирования сигналов тылового окружающего звучания независимо от наличия флага 6,1-канального декодирования^{а)} во входном потоке. Этот декодер соответствует системе Dolby Digital EX и работает таким же образом, как и декодеры^{ф)}, используемые в кинотеатрах.

Входной поток	Выходной канал	Применяемый декодер сигналов тылового окружающего звучания
Dolby Digital 5.1	6.1 ^{е)}	Матричный декодер соответствует системе Dolby Digital EX
Dolby Digital EX ^{б)}	6.1 ^{е)}	Матричный декодер соответствует системе Dolby Digital EX
DTS 5.1	6.1 ^{е)}	Матричный декодер соответствует системе Dolby Digital EX
DTS-ES Matrix 6.1 ^{в)}	6.1 ^{е)}	Матричный декодер соответствует системе Dolby Digital EX
DTS-ES Discrete 6.1 ^{д)}	6.1 ^{е)}	Матричный декодер соответствует системе Dolby Digital EX

При выборе режима “SB OFF”

Декодирование сигналов тылового окружающего звучания не производится.

- Флаг 6,1-канального декодирования является информацией, записанной в программах на DVD-дисках и т.п.
- Dolby Digital DVD-диск, содержащий в себе флаг системы Surround EX. Web-страница Корпорации Dolby может помочь вам распознать видеозаписи, записанные по системе Surround EX.
- Программы, закодированные с флагом, указывающим на то, что они содержат сигналы в формате Surround EX и 5,1-канальные сигналы.
- Программы, закодированные с 5,1-канальными сигналами и расширительным потоком, предусмотренным для преобразования таких сигналов в дискретные 6,1-канальные сигналы.

Дискретные 6,1-канальные сигналы являются особыми сигналами программ на DVD-дисках, не используемых в кинофильмах.

- e) При подключении двух тыловых колонок окружающего звучания, выходной канал будет производиться на 7,1 каналов (Только для STR-DA1000ES).
- f) Данный декодер может использоваться для всех 6,1 форматов (Dolby Digital EX, DTS-ES Matrix 6.1, DTS-ES Discrete 6.1).

Примечание

В режиме Dolby Digital EX тыловая колонка окружающего звучания может не выдавать звуковых сигналов. Флаг Dolby Digital EX может не содержаться на некоторых дисках, даже если их упаковка имеет логотипы Dolby Digital EX. В таком случае выберите режим “SB MTRX”.

Дополнительные Регулировки и Настройки

Переключение входного аудиорежима для цифровых компонентов

— INPUT MODE

Вы можете переключить входной аудиорежим для компонентов, имеющих цифровые входные аудиогнезда.

1 Поворачивая ручку INPUT SELECTOR, выберите входной сигнал.

2 Нажимая кнопку INPUT MODE повторно, выберите входной аудиорежим.

Выборанный входной аудиорежим появляется на дисплее.

Входные аудиорежимы

- **AUTO IN**
При отсутствии цифровых аудиосигналов приоритет отдается аналоговым аудиосигналам, поступающим в гнезда AUDIO IN (L/R).
- **COAX IN**
Задает цифровые аудиосигналы, поступающих во входные гнезда DIGITAL COAXIAL.
- **OPT IN**
Задает цифровые аудиосигналы, поступающие во входные гнезда DIGITAL OPTICAL.
- **ANALOG**
Задает аналоговые аудиосигналы, поступающие в гнезда AUDIO IN (L/R).

Настройка звуковых полей

Путем регулировки меню LEVEL, можно настраивать звуковые поля применительно к конкретным условиям прослушивания.

Примечание по отображаемым параметрам

Настраиваемые параметры в каждом меню изменяются в зависимости от звуковых полей. Некоторые параметры могут нечетко отражаться на дисплее. Это означает, что выбранный параметр либо отсутствует, либо постоянный и не может изменяться.

Регулировка меню LEVEL

Вы можете отрегулировать баланс и уровень громкости каждой колонки. Эти настройки применяются для всех звуковых полей.

1 Начните воспроизведение источника с закодированными эффектами многоканального окружающего звучания (DVD-диск и др.).

2 Нажимая кнопку MAIN MENU повторно, выберите режим “LEVEL”.

3 Поворачивая MENU, выберите параметр.

Более подробно смотрите “Параметры меню LEVEL” ниже.

4 Во время контроля звука, крутите ручку +/- для регулировки выбранного параметра.

5 Повторяя операции 3 и 4, отрегулируйте другие параметры.

Параметры меню LEVEL

■ T.TONE (Тестовый тональный сигнал)

Исходная установка: OFF

Позволяет выводить тестовый тональный сигнал из каждой колонки в последовательности. При установке параметра на “AUTO”, тестовый тональный сигнал автоматически выводится из каждой колонки. При установке параметра на “FIX”, вы можете

выбрать колонку для вывода тестового тонального сигнала.

■ **BAL. XXXX (Баланс фронтальных колонок)**

Исходная установка: 0 (BALANCE)

Позволяет отрегулировать баланс между фронтальными левой и правой колонками. Регулировка может производиться в пределах L (от +1 до +16), 0, R (от +1 до +16) в 33 шага.

■ **CTR XXX.X dB (Уровень громкости центральной колонки)**

■ **SUR.L. XXX.X dB (Уровень громкости левой колонки (L) окружающего звучания)**

■ **SUR.R. XXX.X dB (Уровень громкости правой колонки (R) окружающего звучания)**

■ **SB XXX.X dB (Уровень громкости тыловой колонки окружающего звучания)***

■ **SBL XXX.X dB (Уровень громкости тыловой левой колонки (L) окружающего звучания)****

■ **SBR XXX.X dB (Уровень громкости тыловой правой колонки (R) окружающего звучания)****

■ **S.W. XXX dB (Уровень громкости сабвуфера)**

Исходная установка: 0 дБ
Вы можете отрегулировать в диапазоне от -20 дБ до +10 дБ с шагом в 0,5 дБ.

■ **MULTI CH IN SW. XXX dB (Уровень громкости сабвуфера многоканальной системы)**

Исходная установка: 0 дБ
Позволяет увеличивать уровень громкости канала сабвуфера MULTI CH IN на +10 дБ. Эта регулировка может быть необходима при подключении DVD-проигрывателя к гнезду MULTI CH IN. Уровень громкости сабвуфера от DVD-проигрывателей на 10 дБ ниже, чем от Супер Аудио CD-проигрывателей.

* Только при установке тыловой колонки окружающего звучания на "SINGLE" (STR-DA1000ES) или "YES" (STR-DB790) в меню SP SETUP.

** Только при установке тыловой колонки окружающего звучания на "DUAL" в меню SP SETUP (только для STR-DA1000ES).

■ **EFCT. XXX (Уровень эффекта)**

Исходная установка: STD
Позволяет установить размер эффекта окружающего звучания.

Примечание

Когда выбран любой из нижеприведенных звуковых полей, сабвуфер не выводит звуковых сигналов при установке всех колонок на "LARGE" в меню SP SETUP. Однако, сабвуфер будет выдавать звуковые сигналы, если поступающий цифровой сигнал содержит сигналы LFE (Низкочастотный Эффект), или при установке фронтальных, центральной колонки и колонок окружающего звучания на "SMALL".

- HALL
- JAZZ CLUB
- LIVE CONCERT

Для дополнительных регулировок меню LEVEL

Используйте меню CUSTOMIZE и установите параметр "MENU" на "MENU EXP." для активизации дополнительных регулировок. Более подробно о "MENU" смотрите стр. 44. Подробнее о порядке установки параметров смотрите стр. 47.

Возврат звуковых полей в исходные установки

- 1** Нажав кнопку I/⏻, выключите питание.
- 2** Удерживая кнопку MUSIC нажатой, нажмите кнопку I/⏻.
"S.F CLR." появится на дисплее и все звуковые поля возвращаются в исходные установки.

Регулировка эквалайзера

Вы можете отрегулировать тональное качество (уровни нижних и дискантовых частот) каждой колонки в меню EQ.

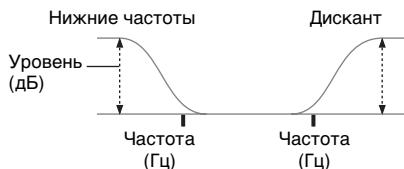

- 1 Начните воспроизведение источника с закодированными эффектами многоканального окружающего звучания (DVD-диск и др.).
- 2 Нажимая кнопку MAIN MENU повторно, выберите режим “EQ”.
- 3 Поворачивая MENU, выберите параметр.
Более подробно смотрите “Параметры меню EQ” ниже.
- 4 Во время контроля звука, крутите ручку +/- для регулировки выбранного параметра.
- 5 Повторяя операции 3 и 4, отрегулируйте другие параметры.

Примечание

Невозможно отрегулировать эквалайзер во время декодирования PCM сигналов частотой 96 кГц, или при применении режимов декодирования DTS 96/24, DTS-ES Matrix и DTS Neo:6.

Параметры меню EQ

■ EQ

Исходная установка: OFF

Для активизации эквалайзера выберите “ON”.

■ **BASS XXX.X dB**
(Уровень нижних частот фронтальных колонок)

■ **TREB. XXX.X dB**
(Уровень дисканта фронтальных колонок)

Исходная установка: 0 дБ

Вы можете отрегулировать в диапазоне от -10 дБ до +10 дБ с шагом в 1 дБ.

Дополнительные установки

Применение меню CUSTOMIZE для регулировки ресивера

Вы можете отрегулировать различные установки ресивера в меню CUSTOMIZE.

- 1 Нажимая кнопку MAIN MENU повторно, выберите режим “CUSTOM”.
- 2 Поворачивая MENU, выберите параметр.
Более подробно смотрите “Параметры меню CUSTOMIZE” ниже.
- 3 Поворачивайте +/- для регулировки выбранного параметра.
- 4 Повторяя операции 2 и 3, отрегулируйте другие параметры.

Параметры меню CUSTOMIZE

Исходные установки подчеркнуты.

■ MENU (Расширение меню)

- MENU EXP.
Дополнительные параметры для меню SP SETUP и LEVEL показываются и могут регулироваться.
Подробнее об отдельных устанавливаемых параметрах, смотрите на стр. 21, 42 и далее.
- MENU STD
Дополнительные параметры не показываются.

■ 96 XXXX (Режим декодирования сигнала DTS 96/24)

- 96 AUTO
При поступлении сигнала DTS 96/24, он воспроизводится с частотой дискретизации 96 кГц.
- 96 OFF
Даже при поступлении сигнала DTS 96/24, воспроизведение производится с частотой дискретизации 48 кГц.

Примечания

- Этот параметр действителен только в режиме A.F.D. (стр. 36). В других звуковых полях этот параметр, как правило, установлен на “96 OFF”.
- Декодирование сигнала DTS 96/24 производится только в режиме A.F.D. (стр. 36). При установке системы на другие звуковые поля, применяется стандартное декодирование с частотой 48 кГц.
- Даже при поступлении сигнала DTS 96/24, стандартное декодирование с частотой 48 кГц применяется при установке любой(ых) колонки(ок) на “SMALL” или при установке сабвуфера на “NO”.

■ SB XXXX (Режим декодирования сигналов тылового окружающего звучания)

Применение меню CUSTOMIZE позволяет установить режим декодирования сигналов тылового окружающего звучания (стр. 39). Подробнее об отдельных режимах декодирования смотрите стр. 40.

- SB AUTO
- SB MTRX
- SB OFF

Примечание

Этот параметр действителен только в режиме A.F.D. (стр. 36).

■ S.F XXXX (Связь звукового поля)

• S.F LINK

Позволяет применить последний выбранный режим звукового поля к поступающему сигналу, когда она выбирается. Например, если вы выбираете режим HALL для источника CD/SACD, переключитесь на другой источник и возвратитесь к источнику CD/SACD, режим HALL будет автоматически применяться снова.

• S.F FIX

Режим связи звукового поля отключен.

■ DEC. XXXX (Очередность декодирования цифровых входных аудиосигналов)

Позволяет задать режим входных сигналов для цифровых сигналов, поступающих в гнезда DIGITAL IN.

“DEC. AUTO” является начальной установкой для VIDEO 3 и TV/SAT, и “DEC. PCM” для DVD и MD/TAPE.

- DEC. AUTO

Режим входных сигналов автоматически переключается между DTS, Dolby Digital, или PCM.

• DEC. PCM

Приоритет отдается сигналам PCM (для предотвращения прерывания при начале воспроизведения). Звуковой сигнал выводится даже при поступлении других сигналов. Однако, ресивер не может декодировать DTS-CD при его установке на “DEC. PCM”. Когда в режиме “DEC. AUTO” прерывается звучание сигналов от цифровых аудиогнезд (для CD и др.) при начале воспроизведения, установите параметр на “DEC. PCM”.

■ D.PWR. XXXX (Управление питанием цифровых схем)

• D.PWR. OFF

Позволяет автоматически выключать питание неиспользуемых цифровых схем, когда выводятся аналоговые аудиосигналы с использованием функции ANALOG DIRECT или MULTI CH IN. Вы можете наслаждаться высококачественными аналоговыми аудиосигналами без вмешательства цифровых схем.

• D.PWR. ON

Позволяет удерживать питание цифровых схем включенным. Выберите, если вас не устраивает временная задержка, происходящая во время установки “D.PWR. OFF”.

■ PWR.S. XXX (CONTROL A1: Связь питания)

• PWR.S. ON

Режим связи питания не работает, но можно сократить потребление электроэнергии ресивера в дежурном режиме.

• PWR.S. OFF

Позволяет автоматически включать систему при включении компонента, подключенного через кабели CONTROL A1 (стр. 52).

■ COAX-XXX (Задание Совмещенного Входа)

• DVD

Позволяет задать DVD источник для входного гнезда COAXIAL.

• CD

Позволяет задать CD/SACD источник для входного гнезда COAXIAL.

■ [DIMMER]

Позволяет отрегулировать свет дисплея.

■ NAME IN

(Присвоение наименований предустановленным станциям и функциям)

Позволяет присвоить наименование предустановленным станциям и функциям, выбранным с помощью INPUT SELECTOR. Более подробно смотрите “Присваивание наименований предустановленным станциям и функциям” на стр. 49.

Дополнительные параметры меню SP SETUP

При установке параметра “MENU” на “MENU EXP.”, все следующие параметры показываются и могут регулироваться.

Для регулировок в меню SP SETUP Смотрите стр. 21. Исходные установки подчеркнуты.

Все параметры меню SP SETUP

XXXX SET

SP PAT. XXX

(SUB WOOFER)

(FRONT)

(CENTER)

(SURROUND)

(SURR BACK)

DIST. X.X m (FRONT)*

DIST. X.X m (CENTER)*

DIST. X.X m (SURROUND)*

DIST. X.X m (SURR BACK)*

DISTANCE**

PL. XXXX**

HGT. XXXX**

SP > XXX Hz**

* Единица измерения “ft.” (фут) для STR-DA1000ES. Единица измерения “m” (метр) для STR-DB790.

** Регулируется только при установке параметра “MENU” на “MENU EXP.”.

■ DISTANCE (Единица измерения расстояния)

Позволяет выбрать единицу измерения для установки расстояний.

• ft. (единица для STR-DA1000ES)

Расстояние показывается в футах.

• m (единица для STR-DB790)

Расстояние показывается в метрах.

■ PL. XXXX

(Расположение колонок окружающего звучания)*

Позволяет задать расположение колонок окружающего звучания для надлежащего исполнения эффектов окружающего звучания в режимах Cinema Studio EX (стр. 37).

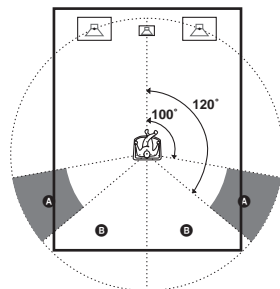

• SIDE

Выберите этот режим, если колонки окружающего звучания расположены в секции **A**.

• BEHD

Выберите этот режим, если колонки окружающего звучания расположены в секции **B**.

Совет

Расположение колонок окружающего звучания специально разработано для исполнения режимов Cinema Studio EX. Для других звуковых полей расположение колонок не имеет особого значения. Такие звуковые поля разработаны исходя из того, что колонки окружающего звучания расположены за местом слушателя, но исполнение остается почти таким же, даже при их расположении под более широким углом друг к другу. Однако если колонки “смотрят” на слушателя и расположены непосредственно слева и справа от места слушателя, то эффекты окружающего звучания становятся нечеткими, пока данный параметр не будет установлен на “SIDE”. Тем не менее условия места слушателя, как отражение звука от стены, разнообразны, и вы можете достичь лучшей отдачи при выборе “BEHD”, при установлении колонок выше места слушателя, если даже они расположены непосредственно слева и справа от места слушателя.

Поэтому рекомендуется воспроизвести программу, закодированную в многоканальном режиме окружающего звучания, и выбрать установку, при которой хорошо чувствуется

пространственность звучания и создается пространство, где оптимально смешивается звук от колонок окружающего звучания со звуком от фронтальных, хотя это может противоречить вышеприведенному описанию. Если вы не уверены, какая установка оптимальна, выберите “BEND”, и затем используйте регулировки параметра расстояния и уровня звука колонок для получения надлежащего баланса.

■ **HGT. XXXX**
(Высота колонок окружающего звучания)*

Позволяет задать высоту колонок окружающего звучания для надлежащего исполнения эффектов окружающего звучания в режимах Cinema Studio EX (стр. 37).

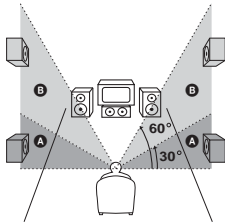

• **LOW**

Выберите этот режим, если высота колонок окружающего звучания соответствует секции **A**.

• **HIGH**

Выберите этот режим, если высота колонок окружающего звучания соответствует секции **B**.

* Этот параметр не действителен при установке параметра колонок окружающего звучания на “NO”.

■ **SP > XXX Hz**
(Частота пересечения колонок)

Исходная установка: 100 Гц
Позволяет установить частоту пересечения низкочастотных сигналов колонок, установленных на “SMALL” в меню SP SETUP. Вы можете отрегулировать частоту пересечения низкочастотных сигналов в три шага (60 Гц, 100 Гц и 150 Гц).

Дополнительные параметры меню LEVEL

При установке параметра “MENU” на “MENU EXP.”, все следующие

параметры показываются и могут регулироваться.

Для регулировок в меню LEVEL Смотрите стр. 42. Исходные установки подчеркнуты.

Все параметры меню LEVEL

T.TONE
P.NOISE*
P.AUDIO*
BAL. XXXX
CTR XXX.X dB
SUR.L. XXX.X dB
SUR.R. XXX.X dB
SB XXX.X dB
SBL XXX.X dB**
SBR XXX.X dB**
S.W. XXX dB
MULTI CH IN: S.W. XXX dB
D.RANGE COMP.*
EFCT. XXX

* Может регулироваться только при установке параметра “MENU” на “MENU EXP.”

** Может регулироваться только при установке тыловой колонки окружающего звучания на “DUAL” (стр. 22) (только для STR-DA1000ES).

■ **P.NOISE (Фазовый шум)**

Исходная установка: OFF
Позволяет выводить тестовый тональный сигнал из двух смежных колонок в последовательном порядке.

■ **P.AUDIO (Фазовый звук)**

Исходная установка: OFF
Позволяет выводить фронтальный 2-канальный звуковой сигнал (вместо тестового тонального сигнала) из смежных колонок в последовательном порядке.

■ **D.RANGE COMP. (Сжатие динамического диапазона)**

Позволяет сжимать динамический диапазон саундтрека. Этот параметр полезен в случае просмотра кинофильмов в позднее ночное время.

• **OFF**

Динамический диапазон не сжимается.

- STD

Динамический диапазон сжимается до диапазона, предусмотренного инженером видеозаписи.

- MAX

Динамический диапазон сильно сжимается.

Совет

Компрессор динамического диапазона позволяет сжать динамический диапазон саундтрека на основе информации о динамическом диапазоне, содержащейся в сигнале формата Dolby Digital. Рекомендуется использовать режим “MAX”. Это позволяет значительно сжать динамический диапазон и просматривать кинофильмы с пониженной громкостью в позднее ночное время. В отличие от аналоговых ограничителей, уровни звука predeterminedены и предусмотрены для осуществления естественного сжатия.

Примечание

Сжатие динамического диапазона осуществляется только для источников в формате Dolby Digital.

Присваивание наименований предустановленным станциям и функциям

Вы можете ввести название, состоящее максимум из 8 знаков, для предустановленной станции, и функции, выбранной с использованием INPUT SELECTOR, и вызвать его на дисплей ресивера.

Для присвоения индексного наименования предустановленной станции

- 1 Поворачивая ручку INPUT SELECTOR, выберите ЧМ или АМ.
- 2 Настройтесь на желаемую предустановленную станцию для присвоения индексного наименования (стр. 29).
- 3 Нажимая кнопку MAIN MENU повторно, выберите режим "TUNER".
- 4 Поворачивая ручку MENU, выберите "NAME IN".
- 5 Нажмите кнопку MEMORY/ENTER. Мигает курсор, и вы можете выбрать знак. Следуйте процедуре "Для создания индексного наименования".

Для присвоения индексного наименования функции

- 1 Поворачивая ручку INPUT SELECTOR, выберите функцию, которой вы хотите присвоить индексное наименование.
- 2 Нажимая кнопку MAIN MENU повторно, выберите режим "CUSTOM".
- 3 Поворачивая ручку MENU, выберите "NAME IN".

4 Нажмите кнопку MEMORY/ENTER.

Мигает курсор, и вы можете выбрать знак. Следуйте процедуре "Для создания индексного наименования".

Для создания индексного наименования

1 Для создания индексного наименования используйте MENU и +/-.

Поворачивая ручку +/-, выберите знак, затем проверните MENU для перемещения курсора на следующую позицию.

Советы

- Вы можете выбрать следующие виды знаков, поворачивая +/-: Алфавит (в вышеуказанном случае) → Цифры → Символы
- Для ввода пробела поворачивайте поворотный контроллер +/- до тех пор, пока знак пробела не появится на дисплее.
- Если вы ошиблись, поверните MENU до тех пор, пока знак, который вы хотите исправить, не начнет мигать, затем поверните +/- для выбора правильного знака.

2 Нажмите кнопку MEMORY/ENTER.

Введенное наименование записано.

Примечание (Только для моделей с региональным кодом SEL и SEK)

При настройке на станцию RDS, которой вы уже присвоили наименование, появляется наименование программной станции (PS) вместо введенного вами наименования. (Вы не можете изменять наименование программной станции (PS). Введенное вами наименование заменится наименованием программной станции (PS).)

Применение таймера засыпания

Вы можете настроить ресивер на автоматическое выключение в указанное время, используя пульт ДУ.

Подробнее смотрите в инструкции по пользованию, прилагаемой к пульту ДУ.

Нажмите ALT, затем нажмите кнопку SLEEP на пульте ДУ во включенном положении.

При каждом выборе SLEEP, индикация на дисплее изменяется в следующем порядке:

2:00:00 → 1:30:00 → 1:00:00 → 0:30:00 → OFF

При включении таймера засыпания индикация “SLEEP” появится на дисплее.

Совет

Для проверки времени, оставшегося до выключения ресивера, нажмите кнопку ALT, затем нажмите кнопку SLEEP на пульте ДУ. Оставшееся время появляется на дисплее.

Выбор акустических систем

Вы можете выбрать желаемую фронтальную акустическую систему.

Нажимайте кнопку SPEAKERS повторно для выбора желаемой фронтальной акустической системы.

Выбранная акустическая система появляется на дисплее. Для отключения колонок, нажимайте SPEAKERS до отключения индикаций SP A и SP B.

Акустическая система

- SP A
Колонки, подключенные к клеммам FRONT SPEAKERS A.
- SP B
Колонки, подключенные к клеммам FRONT SPEAKERS B.
- SP A SP B
Колонки, подключенные к обоим клеммам FRONT SPEAKERS A и B (параллельное подключение). В этом случае, убедитесь, что подключаемые фронтальные колонки имеют номинальный импеданс 8 ом или выше, и что параметр IMPEDANCE SELECTOR установлен на “4Ω”.

Запись

Перед приступлением к записи убедитесь, что все компоненты подключены правильно.

Запись на аудиокассету или минидиск

Вы можете произвести запись на минидиск или кассетную ленту при помощи ресивера. Смотрите инструкции по эксплуатации, приложенные к вашей кассетной деке или MD-деке при необходимости.

- 1 Выберите компонент, с которого будет выполняться запись.**
- 2 Подготовьте данный компонент к воспроизведению.**
Например, вставьте CD-диск в CD-проигрыватель.
- 3 Вставьте незаписанную кассету или MD-диск в записывающую деку и отрегулируйте уровень записи при необходимости.**
- 4 Начните запись на записывающей деке, затем начните воспроизведение на воспроизводящем компоненте.**

Примечания

- Вы не можете записать цифровые аудиосигналы при помощи компонента, подключенного к аналоговым гнездам MD/TAPE OUT. Для записи цифровых аудиосигналов подключите цифровой компонент к гнездам DIGITAL OPTICAL MD OUT.
- Регулировки звука не оказывают воздействие на вывод сигналов от гнезд MD/TAPE OUT.
- Аналоговые аудиосигналы настоящей функции выводятся от гнезд MD/TAPE OUT.
- Сигналы, поступающие в гнезда MULTI CH IN, не выводятся от гнезд MD/TAPE OUT даже при использовании MULTI CH IN. Выводятся аналоговые сигналы настоящей или использованной в прошлый раз функции.
- Сигналы не выводятся от гнезд DIGITAL OPTICAL MD OUT при использовании

ANALOG DIRECT. Питание цифровых схем отключается для обеспечения высокого качества звучания при установке "D.PWR." на "D.PWR. OFF".

Запись на видеокассету

При помощи ресивера вы можете произвести запись от видеомэгнитофона или телевизора. При редактировании записи на видеокассете вы можете также добавить звуки от разных аудиосисточников. Смотрите инструкцию по эксплуатации к видеомэгнитофону при необходимости.

- 1 Выберите компонент, с которого будет выполняться запись.**
- 2 Подготовьте данный компонент к воспроизведению.**
Например, вставьте кассету в видеомэгнитофон, с которой будет выполняться запись.
- 3 Вставьте незаписанную видеокассету в видеомэгнитофон (VIDEO 1 или VIDEO 2), на которую будет выполняться запись.**
- 4 Начните запись на записывающем видеомэгнитофоне, затем начните воспроизведение видеокассеты или лазерного диска, с которого вы хотите записать.**

Примечания

- Вы не можете записать цифровые аудиосигналы при помощи компонента, подключенного к аналоговым гнездам VIDEO 1 OUT или VIDEO 2 OUT.
- Произведите цифровые и аналоговые подключения к входам TV/SAT и DVD. Аналоговая запись не может выполняться, если выполнены только цифровые подключения.
- Некоторые источники содержат в себе систему защиты от копирования во избежание перезаписи. При этом перезапись с таких источников не может выполняться.
- Аналоговые аудиосигналы настоящей функции выводятся от гнезд VIDEO 1 OUT или VIDEO 2 OUT.
- Сигналы, поступающие в гнезда MULTI CH IN, не выводятся от гнезд VIDEO 1 OUT или

продолжение следует

VIDEO 2 OUT, даже при использовании MULTI CH IN. Выводятся аналоговые сигналы настоящей или использованной в прошлый раз функции.

CONTROL A1II Система Управления

Система управления CONTROL A1II была разработана для упрощения управления аудиосистем, состоящих из отдельных компонентов производства Sony. Соединения CONTROL A1II обеспечивают путь передачи сигналов управления, что запускает функции автоматического управления и контроля, обычно в связи с интегрированными системами.

В настоящее время, соединения CONTROL A1II между CD-проигрывателем, усилителем (ресивером), MD-декой и кассетной декой производства Sony позволяют автоматический выбор функции.

Примечание

Не используйте двунаправленный пульт ДУ при подключении гнезд CONTROL A1II через комплект интерфейса персонального компьютера к персональному компьютеру, на котором запущена программа “Редактор MD” или аналогичная программа. Также, не используйте подключенный компонент в порядке, обратном функциям программы, так как это может вызвать сбой в работе программы.

Совместимость CONTROL A1II и CONTROL A1

Система управления CONTROL A1 модернизирована до CONTROL A1II, которая является стандартной системой, применяемой в CD-челнджере на 300 компакт-дисков и других последних компонентах производства Sony. Компоненты с гнездами CONTROL A1 совместимы с компонентами с гнездами CONTROL A1II и могут подключаться друг к другу. Как правило, большинство функций, осуществляемых системой управления CONTROL A1, могут также осуществляться системой управления CONTROL A1II. Однако, при выполнении соединений между компонентами, оснащенными гнездами CONTROL A1, и компонентами, оснащенными гнездами CONTROL A1II, число функций, которые могут управляться системой, может быть ограничено в зависимости от компонента. Подробнее смотрите в руководствах по

эксплуатации, поставленных в комплекте с компонентом(ами).

Если у вас имеется CD-чейнджер производства Sony, оснащенный селектором COMMAND MODE

При наличии переключения селектора COMMAND MODE вашего CD-чейнджера на CD 1, CD 2 или CD 3, обязательно установите командный режим на “CD 1” и подключите чейнджер к гнездам CD на усилителе (ресивере). Однако, если ваш CD-чейнджер производства Sony оснащен гнездами VIDEO OUT, установите командный режим на “CD 2” и подключите чейнджер к гнездам VIDEO 2 на усилителе (ресивере).

Подключения

Можно подключить до 10 CONTROL A1II-совместимых компонентов в любом порядке. Однако, можно подключить только один вид компонента (например, 1 CD-проигрыватель, 1 MD-дека, 1 кассетная дека и 1 ресивер). (Можно подключить более одного CD-проигрывателя или MD-деки в зависимости от модели. Подробности смотрите в руководствах по эксплуатации, поставленных в комплекте с соответствующим компонентом.)

Пример

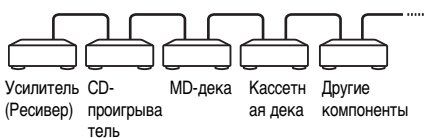

В системе управления CONTROL A1II, сигналы управления текут в обе стороны, поэтому не существует различия между гнездами IN и OUT. Если компонент оснащен более чем одним гнездом CONTROL A1II, вы можете использовать любое из них или соединить отдельные компоненты к каждому гнезду.

Некоторые CONTROL A1-совместимые компоненты поставляются в комплекте с соединительным кабелем как аксессуар.

В таком случае используйте соединительный кабель для соединения компонента.

В случае покупки кабеля, используйте кабель с монофоническим (2-полюсным) разъемом “мини-плаг” длиной менее 2 метров без сопротивления.

Основные Функции

При нажатии на кнопку воспроизведения на любом из подключенных компонентов, селектор входа ресивера автоматически переключается на соответствующий источник входа (Автоматический выбор входа).

Функции системы CONTROL A1II будут работать все то время, пока требуемый компонент включен, даже если все другие подключенные компоненты не включены.

Примечание

При записи не воспроизводите никакие другие компоненты, за исключением источника записи. В противном случае, это вызовет включение режима автоматического выбора функции.

Дополнительная Информация

Меры предосторожности

По безопасности

При попадании какого-либо твердого предмета или жидкости в корпус, отключите ресивер от сети и проверьте его у квалифицированного персонала перед дальнейшей эксплуатацией.

По источникам питания

- Перед эксплуатацией аппарата проверьте, что рабочее напряжение соответствует напряжению, используемому в вашем регионе. Рабочее напряжение указано на табличке, расположенной на задней панели ресивера.
- Аппарат не отключен от источника питания переменного тока (сети) все то время, в течение которого он подключен к розетке, даже если сам ресивер был выключен.
- Если вы не собираетесь использовать ресивер в течение долгого промежутка времени, отключите его от розетки. При отсоединении силового кабеля переменного тока следует вынуть его, захватывая за штепсель; категорически запрещается выдергивать кабель.
- (Только для моделей с региональным кодом U, CA)
Один ножевой контакт на штепселе шире, чем другой, для обеспечения безопасности, и может подключаться в розетку только одной стороной. В случае, если штепсель не может вставляться в розетку полностью, свяжитесь с вашим дилером.
- Силовой кабель переменного тока может заменяться только в квалифицированном центре обслуживания.

По перегреву

Повышение температуры аппарата во время работы не указывает на неисправность. Если аппарат работает долгое время при большой громкости, температура верхней, боковых и нижней сторон корпуса значительно повышается. Во избежание ожога, не прикасайтесь к корпусу.

По установке

- Установите ресивер в достаточно проветриваемом месте для предотвращения

его от перегрева и удлинения срока его службы.

- Не устанавливайте ресивер вблизи от источников тепла, или в месте, подвергающемся прямому воздействию солнечных лучей, быстрой запыленности или механическим толчкам.
- Не ставьте никаких предметов на поверхность корпуса, что может перекрыть вентиляционные отверстия и вызвать неисправность аппарата.

По эксплуатации

Перед подключением других компонентов, выключите ресивер и отсоедините его от сети.

По очистке

При очистке корпуса, панели и органов управления пользуйтесь мягкой тканью, слегка намоченной раствором умеренного моющего средства. Не применяйте никаких видов абразивного материала, очищающего порошка или такого растворителя, как спирт или бензин. Если у вас возникнут вопросы или проблемы относительно вашего ресивера, пожалуйста, посоветуйтесь с вашим ближайшим дилером Sony.

Возможные неисправности и способы их устранения

Если у вас возникли любые из следующих трудностей во время эксплуатации данного ресивера, воспользуйтесь этим руководством по их устранению для исправления проблемы. В случае, если невозможно решить проблему, посоветуйтесь с вашим ближайшим дилером Sony.

Отсутствие звука при выборе любого компонента.

- Убедитесь, что ресивер и все компоненты включены.
- Убедитесь, что регулятор MASTER VOLUME $-/+$ не установлен в положение $-\infty$ дБ.
- Убедитесь, что переключатель SPEAKERS не установлен в выключенное положение (стр. 50).
- Убедитесь, что все акустические кабели подключены правильно.
- Нажав кнопку MUTING на пульте ДУ, отмените функцию приглушения звука.

Отсутствие звука от определенного компонента.

- Убедитесь, что данный компонент подключен правильно к соответствующим аудиовходным гнездам.
- Убедитесь, что кабель(и), используемый(е) для соединения, полностью вставлен(ы) в гнезда как на ресивере, так и на компоненте.

Отсутствие звука от одной из фронтальных колонок.

- Подключите наушники к гнезду PHONES и убедитесь, что звук выводится из наушников. Если звук выводится только по одному каналу из наушников, то компонент может не быть подключен к ресиверу соответствующим образом. Убедитесь, что все кабели полностью вставлены в гнезда как на ресивере, так и на компоненте. Если звуки по обеим каналам выводятся из наушников, то данная фронтальная колонка может быть неправильно подключенной к ресиверу. Проверьте соединение данной

фронтальной колонки, которая не производит звука.

Звук отсутствует, или слышится только звук значительно низкого уровня.

- Убедитесь, что акустические системы и компоненты подключены надежно.
- Убедитесь, что на ресивере выбран правильный компонент.
- Убедитесь, что переключатель SPEAKERS не установлен в выключенное положение (стр. 50).
- Убедитесь, что наушники не подключены.
- Нажав кнопку MUTING на пульте ДУ, отмените функцию приглушения звука.
- Предохранительное устройство на ресивере было задействовано в результате короткого замыкания. Выключите ресивер, устраните причину короткого замыкания и включите питание опять.

Отсутствие звука от аналоговых 2-канальных источников.

- Убедитесь, что переключатель INPUT MODE не установлен на "COAX IN" или "OPT IN" (стр. 42).
- Убедитесь, что функция MULTI CH IN выбрана.

Отсутствие звука от цифровых источников (из входных гнезд COAXIAL или OPTICAL).

- Убедитесь, что переключатель INPUT MODE не установлен на "ANALOG" (стр. 42). Проверьте, что INPUT MODE не установлен на "COAX IN" для источников из входного гнезда OPTICAL, или на "OPT IN" для источников из входного гнезда COAXIAL.
- Убедитесь, что функция MULTI CH IN выбрана.

Звуки левого и правого каналов не сбалансированы или спутаны.

- Убедитесь, что акустические системы и компоненты подключены правильно и надежно.
- Отрегулируйте параметры баланса звуков в меню LEVEL.

Слышится чрезмерный фон или шум.

- Убедитесь, что акустические системы и компоненты подключены надежно.
- Убедитесь, что соединительные кабели расположены вдали от трансформатора или электродвигателя, и также на

расстоянии не менее 3 метров от телевизора и флуоресцентного света.

- Переместите телевизор подальше от аудиокомпонентов.
- Убедитесь, что заземление выполнено через клемму *h* SIGNAL GND (только при подключении проигрывателя).
- Штекеры и гнезда загрязнены. Вытрите их тканью, слегка смоченной спиртом.

Отсутствие звука из центральной колонки.

- Убедитесь, что функция звукового поля включена (нажмите кнопку A.F.D., MOVIE или MUSIC).
- Выберите режим CINEMA STUDIO EX (стр. 37).
- Отрегулируйте уровень громкости колонок (стр. 24).
- Убедитесь, что центральная колонка установлена на “SMALL” или “LARGE” (стр. 22).

Отсутствие звука из тыловых колонок окружающего звучания.

- Флаг Dolby Digital EX может не содержаться на некоторых дисках, даже если их упаковка имеет логотипы Dolby Digital EX. В таком случае выберите режим “SB MTRX” (стр. 45).

Отсутствие звука, или только звук значительно низкого уровня слышится из колонок окружающего звучания/тыловых колонок окружающего звучания.

- Убедитесь, что функция звукового поля включена (нажмите кнопку A.F.D., MOVIE или MUSIC).
- Выберите режим CINEMA STUDIO EX (стр. 37).
- Отрегулируйте уровень громкости колонок (стр. 24).
- Убедитесь, что колонки окружающего звучания установлены на “SMALL” или “LARGE” (стр. 22).
- Убедитесь, что тыловая колонка окружающего звучания установлена на “DUAL” или “SINGLE” (STR-DA1000ES), или “YES” (STR-DB790) (стр. 22).

Отсутствие эффекта окружающего звучания.

- Убедитесь, что функция звукового поля включена (нажмите кнопку A.F.D., MOVIE или MUSIC).

- Звуковые поля не действительны для сигналов с частотой стробирования более 48 кГц.

Многоканальный звук Dolby Digital или DTS не воспроизводится.

- Убедитесь, что воспроизводимый DVD-диск и т.д. записан в формате Dolby Digital или DTS.
- При подключении DVD-проигрывателя и т.д. к цифровым входным гнездам ресивера, проверьте установку аудиосигналов (установки для выходных аудиосигналов) на подключенном компоненте.

Невозможно произвести запись.

- Убедитесь, что компоненты подключены правильно.
- Выберите компонент источника при помощи переключателя INPUT SELECTOR.

Качество приема ЧМ-станций низкое.

- При помощи коаксиального кабеля на 75 Ом (не поставляется) подсоедините ресивер к наружной ЧМ-антенне, как показано ниже. При подсоединении ресивера к наружной антенне, заземлите его для защиты от молнии. Во избежание газового взрыва, не подсоединяйте заземляющий провод к газовой трубе.

Наружная ЧМ-антенна

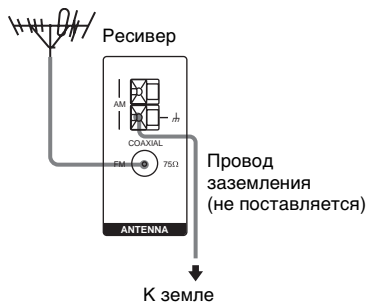

Невозможно настроиться на радиостанции.

- Убедитесь, что антенны подсоединены надежно. Отрегулируйте антенны и подсоедините внешнюю антенну при необходимости.
- Интенсивность сигнала радиостанций слишком мала (в режиме автоматической настройки). Выполните прямую настройку.

- Убедитесь, что интервал настройки установлен правильно (при настройке на АМ-радиостанции в режиме прямой настройки).
- Никакие станции не предустановлены, или предустановленные станции стерты (при настройке со сканированием предустановленных станций). Предустановите станции (стр. 29).
- Нажав кнопку DISPLAY, выведите частоту на дисплей.

Система RDS не работает.*

- Убедитесь, что вы настроились на ЧМ-станцию системы RDS.
- Выберите более сильную ЧМ-станцию.

Требуемая RDS информация не показывается.*

- Обратитесь к радиостанции и проверьте, предоставляет ли она данный сервис или нет. Если да, то данный сервис может быть временно недоступным.

Отсутствие изображения, или нечеткое изображение выводится на экран телевизора или монитора.

- Выберите соответствующую функцию на ресивере.
- Настройте телевизор на соответствующий входной режим.
- Переместите телевизор подальше от аудиокomпонентов.

Дистанционное управление

Пульт ДУ не работает.

- Направьте пульт ДУ на датчик ДУ  на ресивере.
- Удалите любые препятствия в промежутке между пультом ДУ и ресивером.
- Замените все батарейки в пульте ДУ на новые, если они разряжены.
- Убедитесь в соответствии командных режимов на ресивере и пульте ДУ. При различных командных режимах на ресивере и пульте ДУ, управление ресивером от пульта ДУ невозможно. Для переключения командного режима на пульте ДУ, нажмите I/⏻, удерживая нажатой кнопку INPUT MODE. С каждым нажимом на кнопку I/⏻, командный режим переключается между “С.MODE. AV2” и “С.MODE. AV1”. (“С.MODE. AV2” является исходной установкой.)

- Убедитесь, что выбрана правильная функция на пульте ДУ.

* Только для моделей с региональным кодом CEL, CEK.

Сообщения об ошибках

При неправильном срабатывании дисплей показывает код из двух цифр и сообщение. Вы можете проверить состояние системы, прочитав сообщение. Руководствуйтесь следующей таблицей для устранения проблемы. В случае, если невозможно решить проблему, посоветуйтесь с вашим ближайшим дилером Sony.

DEC. ERROR

Появляется при невозможности декодирования сигнала ресивером (например, DTS-CD), поступающим при установке “DEC.” на “DEC. PCM”. Установите на “DEC. AUTO”.

PROTECT

Колонки издают непостоянный поток звука. Выключите ресивер, устраните причину короткого замыкания и включите питание опять. В случае, если невозможно решить проблему, выключите ресивер и посоветуйтесь с вашим ближайшим дилером Sony.

Справочная информация об очистке памяти

Очистить	Смотрите
Все запомненные установки	стр. 20
Настроенные звуковые поля	стр. 43

Технические характеристики

Усилитель

ВЫХОДНАЯ МОЩНОСТЬ

STR-DA1000ES:

Номинальная выходная мощность в стереорежиме

(8 Ом 20 Гц – 20 кГц, THD (Общее нелинейное искажение) 0,09%)

100 Ватт + 100 Ватт

(4 Ом 20 Гц – 20 кГц, THD (Общее нелинейное искажение) 0,09%)

80 Ватт + 80 Ватт

Справочная выходная мощность

(8 Ом, 20 Гц – 20 кГц, THD (Общее нелинейное искажение) 0,09%)

FRONT¹⁾: 100 Ватт + 100 Ватт
CENTER¹⁾: 100 Ватт

SURR¹⁾: 100 Ватт + 100 Ватт
SURR BACK¹⁾: 100 Ватт + 100 Ватт

(4 Ом, 20 Гц – 20 кГц, THD (Общее нелинейное искажение) 0,09%)

FRONT¹⁾: 80 Ватт + 80 Ватт

CENTER¹⁾: 80 Ватт

SURR¹⁾: 80 Ватт + 80 Ватт

SURR BACK¹⁾: 80 Ватт + 80 Ватт

STR-DB790:

Номинальная выходная мощность в стереорежиме

(8 Ом, 1 кГц, THD (Общее нелинейное искажение) 0,7%)

100 Ватт + 100 Ватт²⁾

90 Ватт + 90 Ватт³⁾

(4 Ом, 1 кГц, THD (Общее нелинейное искажение) 0,7%)

90 Ватт + 90 Ватт²⁾

80 Ватт + 80 Ватт³⁾

Справочная выходная мощность²⁾

(8 Ом, 1 кГц, THD (Общее нелинейное искажение) 0,7%)

FRONT¹⁾: 100 Ватт + 100 Ватт

CENTER¹⁾: 100 Ватт

SURR¹⁾: 100 Ватт + 100 Ватт

SURR BACK¹⁾: 100 Ватт

(4 Ом, 1 кГц, THD (Общее нелинейное искажение) 0,7%)

FRONT¹⁾: 90 Ватт + 90 Ватт

CENTER¹⁾: 90 Ватт

SURR¹⁾: 90 Ватт + 90 Ватт

SURR BACK¹⁾: 90 Ватт

(8 Ом, 20 Гц – 20 кГц, THD (Общее нелинейное искажение) 0,09%)

FRONT¹⁾: 90 Ватт + 90 Ватт

CENTER¹⁾: 90 Ватт

SURR¹⁾: 90 Ватт + 90 Ватт

SURR BACK¹⁾: 90 Ватт

(4 Ом, 20 Гц – 20 кГц, THD (Общее нелинейное искажение) 0,09%)

FRONT¹⁾: 80 Ватт + 80 Ватт

CENTER¹⁾: 80 Ватт

SURR¹⁾: 80 Ватт + 80 Ватт

SURR BACK¹⁾: 80 Ватт

1) В зависимости от установок звукового поля и источника, звуковой сигнал может отсутствовать.

2) Рассчитано в зависимости от следующих условий:

Региональный код	Требования по электропитанию
SP, CEL, CEK	230 В переменного тока, 50 Гц
AU	240 В переменного тока, 50 Гц
TW	110 В переменного тока, 60 Гц

3) Рассчитано в зависимости от следующих условий:

Региональный код	Требования по электропитанию
KR	220 В переменного тока, 60 Гц
CN	220 В переменного тока, 50 Гц

Частотная характеристика

PHONO	Кривая выравнивания RIAA ±0,5 дБ
MULTI CH IN, CD/ SACD, MD/TAPE, DVD, TV/SAT, VIDEO 1, 2, 3	10 Гц – 100 кГц +0,5/-2 дБ (при выборе ANALOG DIRECT)

Входы (аналоговые)

PHONO	Чувствительность: 2,5 мВ Импеданс: 50 кОм Отношение сигнал/шум ³⁾ : 86 дБ (А, 2,5 мВ ⁴⁾)
-------	---

MULTI CH IN, CD/ SACD, MD/TAPE, DVD, TV/SAT, VIDEO 1, 2, 3	Чувствительность: 150 мВ Импеданс: 50 кОм Отношение сигнал/шум ⁴⁾ : 96 дБ (А, 150 мВ ⁵⁾)
---	--

4) INPUT SHORT.

5) Схема с весовой обработкой сигналов, уровень входного сигнала.

Входы (цифровые)

DVD (Коаксиальный)	Импеданс: 75 Ом Отношение сигнал/шум: 100 дБ (А, ФНЧ на 20 кГц)
DVD, TV/SAT, MD, VIDEO3 (Оптический)	Отношение сигнал/шум: 100 дБ (А, ФНЧ на 20 кГц)

Выходы

MD/TAPE (REC OUT), VIDEO 1, 2 (AUDIO OUT)	Напряжение: 150 мВ Импеданс: 2,2 кОм
SUB WOOFER	Напряжение: 2 В Импеданс: 1 кОм

EQ

Уровни усиления	±10 дБ, с шагом в 1 дБ
-----------------	------------------------

ЧМ-тюнер

Диапазон настройки

87,5 – 108,0 МГц

Антенна Проводная ЧМ-антенна

Клеммы для подсоединения антенны
75 Ом, несбалансированные

Чувствительность

Монорежим: 18,3 дБf, 2,2 мкВ/75 Ом

Стереорежим: 38,3 дБf, 22,5 мкВ/75 Ом

Используемая чувствительность
11,2 дБf, 1 мкВ/75 Ом

Отношение сигнал/шум

Монорежим: 76 дБ

Стереорежим: 70 дБ

Нелинейное искажение при 1 кГц

Монорежим: 0,3%

Стереорежим: 0,5%

Разделение 45 дБ при 1 кГц

Частотная характеристика

30 Гц – 15 кГц,

+0,5/-2 дБ

Селективность 60 дБ при 400 кГц

АМ-тюнер

Диапазон настройки

STR-DA1000ES: 530 – 1710 кГц⁶⁾

(При шкале настройки 10 кГц)

531 – 1710 кГц⁶⁾

(При шкале настройки 9 кГц)

STR-DB790: 531 – 1602 кГц

(При шкале настройки 9 кГц)

Антенна Рамочная антенна

Используемая чувствительность

50 дБ/м (при 1000 кГц или 999 кГц)

Отношение сигнал/шум

54 дБ (при 50 мВ/м)

Нелинейное искажение

0,5% (50 мВ/м, 400 Гц)

Селективность

При 9 кГц: 35 дБ

При 10 кГц: 40 дБ

б) Вы можете переключать шкалу настройки

АМ-станции на 9 кГц или 10 кГц. После

настройки на любую АМ-станцию

выключите ресивер. Удерживая PRESET

TUNING + или TUNING + кнопки нажатой, нажмите кнопку I/⏪. Все

предустановленные станции стираются при

переключении шкалы настройки. При

возвращении шкалы настройки в 10 кГц (или

9 кГц), повторите вышеуказанную

операцию.

Видео

Входы/Выходы

Video: 1 В размах, 75 Ом

S-video: Y: 1 В размах, 75 Ом

C: 0,286 В размах, 75 Ом

COMPONENT VIDEO:

Y: 1 В размах, 75 Ом

B-Y: 0,7 В размах, 75 Ом

R-Y: 0,7 В размах, 75 Ом

Пропуск высокочастотных сигналов частоты 80 МГц

Общие данные

Требования по электропитанию

Региональный код	Требования по электропитанию
U, CA	120 В переменного тока, 60 Гц
CEL, CEK	230 В переменного тока, 50/60 Гц
AU	240 В переменного тока, 50 Гц
SP	220 – 230 В переменного тока, 50/60 Гц
TW	110 В переменного тока, 60 Гц
KR	220 В переменного тока, 60 Гц
CN	220 В переменного тока, 50 Гц

Потребляемая электроэнергия

Региональный код	Потребляемая электроэнергия
U	290 Ватт
CA	340 ВА
CEL, CEK, AU	290 Ватт
SP, KR, CN	290 Ватт
TW	290 Ватт

Потребляемая мощность (в дежурном режиме)
1 Ватт

Выходы переменного тока

Региональный код	Выходы переменного тока
U, CA	1 переключаем., не более 120 Ватт/1 А MAX
SP	1 переключаем., не более 100 Ватт MAX

Габариты 430 × 161 × 400 мм
включая выступающие детали
и органы управления

Масса (ориентировочно)
14,5 кг

Аксессуары, поставляемые в комплекте

Проволочная ЧМ-антенна (1)

Рамочная АМ-антенна (1)

STR-DA1000ES:

Пульт ДУ RM-LG112 (1)

Батарейки R6 (размера AA) (2)

STR-DB790:

Пульт ДУ RM-PP412 (1)

Батарейки R6 (размера AA) (2)

Подробнее о региональном коде применяемого компонента, смотрите стр. 3.

Конструкция и технические характеристики могут изменяться без дополнительной информации.

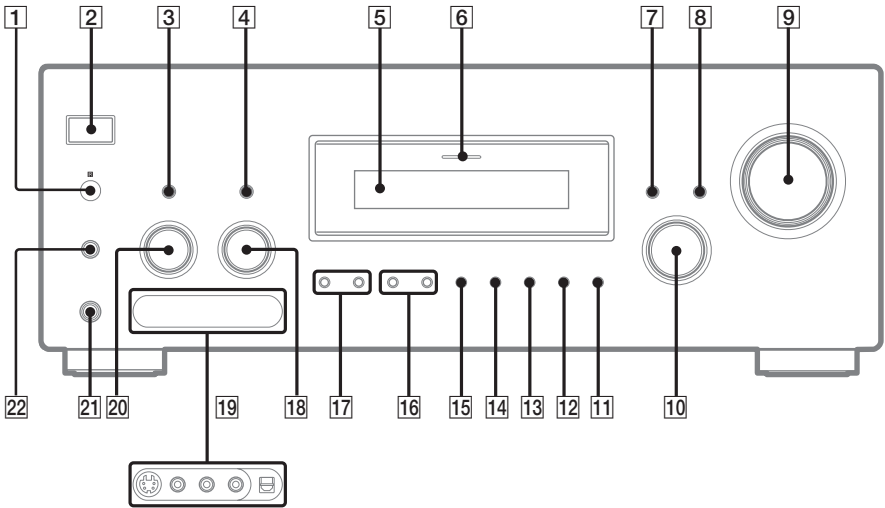

Удаления покрытия



Для удаления покрытия нажмите на PUSH.
 После удаления покрытия, храните его в местах,
 недоступных для детей.

Предметный указатель

А

- Автоматическая настройка 27
- Аксессуары, поставляемые в комплекте 60

В

- Выбор
 - звуковое поле 37–38
 - компонент 26
 - фронтальная акустическая система 50

З

- Запись
 - на видеокассету 51
 - на аудиокассету или MD 51
- Звуковое поле
 - возврат 43
 - выбор 37–38
 - предварительно запрограммированное 37–38
 - настройка 42

И

- Изменение дисплей 32

К

- Колонки
 - регулировка громкости колонок 24
 - размещение 16
 - импеданс 16
 - подключение 16

М

- Меню CUSTOMIZE 44
- Меню EQ 44
- Меню LEVEL 42, 47
- Меню SP SETUP 21, 46

Н

- Настройка
 - автоматически 27
 - предустановить станции 29
 - непосредственно 27

О

- Очистка памяти ресивера 20

П

- Предустановленные станции как 29
 - как настраиваться 29
- Присваивание индексных наименований.
Смотрите
Присваивание наименований
- Присваивание наименований 49
- Присваивание обозначений.
Смотрите
Присваивание наименований
- Прямая настройка 27
- Перезапись *Смотрите*
Запись

Р

- Редактирование.
Смотрите Запись
- Регулировка
 - громкость колонок 24
 - Параметр EQ 44
 - Параметр LEVEL 42, 47
 - Параметры CUSTOMIZE 44
 - Параметры SP SETUP 21, 46

Т

- Таймер Засыпания 50

- Тестовый тональный сигнал 24

Ц

- Цифровое Озвучивание Кинофильмов 37

Ч

- Частота пересечения 47

R

- RDS 30