

# *Mini Hi-Fi Component System*

---

دستور العمل

**GameSync**  
**MIXING**

COMPACT  
**disc**  
DIGITAL AUDIO  
TEXT

COMPACT  
**disc**  
DIGITAL VIDEO

**MHC-RV20**

## برای جلوگیری از خطر آتش سوزی یا شوک، دستگاه را در معرض باران و یا رطوبت قرار ندهید.

برای جلوگیری از خطر آتش سوزی، قسمت نهویه دستگاه را با روزنامه، پارچه رومیزی، پرده و یا مواد متفرقه دیگر نپوشانید و یا شمع های روشن را روی دستگاه قرار ندهید.

برای جلوگیری از خطر آتش سوزی یا شوک، از قرار دادن اشیاء پر از آب نظیر گلدان روی دستگاه خودداری کنید.

از قراردادن دستگاه در فضاهاى محصورى مثل یک قفسه کتاب یا کابینت خودداری کنید.

این دستگاه تحت محصولات طبقه **CLASS 1 LASER** بندی می شود. این برجسب برپشت قسمت خارجی دستگاه قرار می گیرد.

**CLASS 1 LASER PRODUCT  
LUOKAN 1 LASERLAITE  
KLASS 1 LASERAPPARAT**

بر چسب اخطار ذیل در داخل دستگاه قرار داده شده است.

**CAUTION** : INVISIBLE LASER RADIATION WHEN OPEN AND INTERLOCKS DEFEATED, AVOID EXPOSURE TO BEAM.  
**ADVARSEL** : USYNLIG LASERSTRÅLING VED ÅPNING NÅR SIKKERHEDSAPPARATENE ER UDE AF FUNKTION. UNDDÅ UDSÆTTELSE FOR STRÅLING.  
**VORSICHT** : UNSICHTBARE LASERSTRALUNG, WENN ABDECKUNG GEÖFFNET UND SICHERHEITSVERRIEGELUNG ÜBERBRÜCKT, NICHT DEM STRAHL AUSSETZEN.  
**VAROITUS** : AVATTAESSA JA SUJALUKITUS OHITETTAESSA OLET ALT-TIINA NÄKYMATÖMÄLLÄ LASERSTRÄLTYLLE. ÄLÄ KATSO SÄTEESSEEN.  
**VARNING** : USYNLIG LASERSTRÅLING NÄR DENNA DEL ÄR ÖPPNAD OCH SPÄRREN ÄR URKOPPLAD. BETRÄKTA EJ STRÅLEN.  
**ADVERSEL** : USYNLIG LASERSTRÅLING NÄR DEKSEL ÅPNES OG SIKKERHEDSLÅS BRITES. UNND Å BESPERSNING FOR STRÅLEN.  
**VIGYÁZAT!** : A BURKOLAT NYITÁSAKOR LÁTHATATLAN LÉZERSUGÁRVEZÉLY! KERÜLJE A BESUGÁRZÁST!

باطری را همراه با زباله های معمولی خانگی دور نریخته، بلکه آنرا به عنوان ضایعات شیمیائی دفع نمایید.



**ENERGY STAR**® یک علامت ثبت شده آمریکایی است. Sony Corporation به عنوان یک شریک **ENERGY STAR**® اعلام می دارد که این محصول راهبردهای **ENERGY STAR**® برای بازدهی انرژی را بر آورده می سازد.



## تنظیم صدا

- تنظیم نمودن صدا ..... ۲۱
- انتخاب جلوه صدا ..... ۲۱
- انتخاب جلوه محیطی ..... ۲۲
- افزایش صدای بازی ویدیویی ..... ۲۲
- همزمان با بازی
- مخلوط کردن صدای بازی ویدیویی با سایر منابع
- صدا ..... ۲۲
- اختلاط بازی
- آوازخوانی همراه ..... ۲۳

## تایمر

- به خواب رفتن با موسیقی ..... ۲۴
- تایمر خواب
- بیدار شدن با موسیقی ..... ۲۴
- تایمر روزانه
- ضبط زمانی برنامه های رادیویی ..... ۲۵

## نمایشگر

- خاموش کردن نمایشگر ..... ۲۶
- وضعیت صرفه جویی در نیرو
- دیدن اطلاعات مربوط به دیسک در نمایشگر ..... ۲۷
- مشاهده اطلاعات مربوط به دیسک در نمایشگر روی صفحه ..... ۲۸

## وسایل اختیاری

- وصل کردن وسایل اختیاری ..... ۲۹

## رفع اشکال

- مشکلات و راه حل ها ..... ۳۰
- پیام ها ..... ۳۳

## اطلاعات اضافی

- احتیاطات لازم ..... ۳۴
- مشخصات ..... ۳۵
- واژه نامه لغات فنی ..... ۳۶
- فهرست موقعیت دکمه ها و صفحات مرجع ..... ۳۸

- چگونگی استفاده از این دستور العمل ..... ۴
- دیسک های قابل پخش ..... ۴

## شروع به کار

- وصل کردن سیستم ..... ۶
- تنظیم ساعت ..... ۸

## MP3 / CD / VIDEO CD - پخش

- جای گذاری یک دیسک ..... ۹
- پخش دیسک ..... ۹
- پخش عادی/پخش مخلوط
- پخش VIDEO CD ها با کارکردهای PBC (نسخه 2.0) ..... ۱۲
- پخش PBC
- پخش به طور متناوب ..... ۱۳
- پخش تکراری
- ساختن برنامه خودتان ..... ۱۳
- پخش برنامه ای
- قرارگیری در قسمت خاصی از یک VIDEO CD ..... ۱۴
- جستجوی زمانی/مرور دیسک

## تنظیم کننده (تیونر)

- پیش تثبیت ایستگاههای رادیویی ..... ۱۶
- گوش دادن به رادیو ..... ۱۸
- تنظیم پیش تثبیت
- تنظیم دستی

## نوار - پخش

- جای گذاری یک نوار ..... ۱۹
- پخش یک نوار ..... ۱۹

## نوار - ضبط

- ضبط تراک های دیسک دلخواه شما روی یک نوار ..... ۲۰
- ضبط همزمان CD
- ضبط روی یک نوار به صورت دستی ..... ۲۰
- ضبط دستی

## چگونگی استفاده از این دستور العمل

### دیسک‌هایی که این سیستم نمی‌تواند پخش نماید

- CD-ROMها
  - CD-R/CD-RWها به غیر از آن‌هایی که در فرمت‌های زیر ضبط می‌شوند:
    - فرمت VIDEO CD
    - فرمت CD موسیقی
    - فرمت MP3 که با ISO 9660 تراز ۱/۲ تراز یا Joliet منطبق باشد.
  - دیسکی که شکل غیر استاندارد (به طور مثال کارت، قلبی شکل) دارد.
  - دیسکی که بر روی آن کاغذ یا برچسب باشد.
  - دیسکی که هنوز بر آن مواد چسبنده، نوار چسب سلوفان، یا یک برچسب باقی مانده باشد.
- \* تا حد اکثر ۳۰ کاراکتر می‌توانند نمایش داده شوند.

- این دستور العمل به طور عمده عملکردها را با استفاده از دستگاه کنترل از راه دور تشریح می‌نماید، منتها همین عملکردها می‌توانند با استفاده از دکمه‌های روی دستگاه که دارای همین نام‌ها یا نام‌های مشابه می‌باشند انجام شوند.
- نمادهای زیر در این دستور العمل مورد استفاده قرار می‌گیرند.

نماد	مفهوم
	کارکردهائی که با VIDEO CDها می‌توانند مورد استفاده واقع شوند.
	کارکردهائی که با CDهای صوتی استفاده می‌شوند
	کارکردهائی که با MP3 استفاده می‌شوند

## دیسک‌های قابل پخش

شما می‌توانید دیسک‌های زیر را با این سیستم پخش نمایید. سایر دیسک‌ها قابل پخش نیستند.

### فهرست دیسک‌های قابل پخش

فرمت دیسک‌ها	نماد دیسک	محتویات
VIDEO CDها		صوتی + تصویری
CDهای صوتی		صوت
CD-R/CD-RW (اطلاعات صوتی)	 	صوت
CD-R/CD-RW (فایل‌های MP3)	 	صوت
	 	

بعضی از عملکردهای پخش VIDEO CD ها ممکن است به طور عمد توسط سازنده های نرم افزار تثبیت شده باشند. از آنجا که این سیستم VIDEO CD ها را مطابق با محتویات دیسک که توسط سازنده های نرم افزار طراحی شده اند پخش می نمایند، برخی از خصوصیات پخش ممکن است قابل دسترس نباشند. همچنین به دستور العمل های ضمیمه VIDEO CD ها مراجعه نمایید.

### "دیسکهای صوتی دارای تکنولوژی محافظت از حق نشر"

این دستگاه برای پخش دیسکهای سازگار با دیسکهای فشرده استاندارد (CD) طراحی شده است. اخیراً، دیسکهای صوتی متنوعی دارای تکنولوژی محافظت از حق نشر بوسیله بعضی از شرکتهای ضبط کننده وارد بازار شده اند. لطفاً توجه کنید که در بین این دیسکها، بعضی از آنها ممکن است با CD استاندارد سازگار نباشد و ممکن است با این دستگاه قابل پخش نباشد.

- برخی CD-R ها و CD-RW ها بسته به کیفیت ضبط یا شرایط فیزیکی دیسک، یا مشخصه های وسیله ضبط کننده روی این سیستم قابل پخش نمی باشند.
- علاوه، دیسک در صورتیکه به طور صحیح نهائی نشده باشد پخش نخواهد شد. برای اطلاعات بیشتر، دستور العمل های عملکرد وسیله ضبط کننده را ملاحظه نمایید.
- دیسک های CD-R و CD-RW ضبط شده در فرمت نوشتاری بسته ای پشتیبانی نمی شوند.
- دیسک های ضبط شده روی درایوهای CD-R/CD-RW ممکن است به علت وجود خراش، کیفی، شرایط ضبط و یا مشخصات درایو پخش نشوند.
- دیسک های CD-R و CD-RW ضبط شده در وضعیت چند دوره ای (multi-session) پشتیبانی نمی شوند.
- این سیستم ممکن است قادر به پخش فایل های با فرمت MP3 که پسوند "MP3" را ندارند نباشد.
- تلاش برای پخش فایل های با فرمت غیر MP3 که دارای پسوند "MP3" می باشند ممکن است منجر به ایجاد پارازیت یا سوء عملکرد گردد.
- در فرمت هایی به غیر از ISO 9660 تراز ۱ و ۲، نام پرونده ها یا نام فایل ها ممکن است به درستی نمایش داده نشوند.
- دیسک های زیر به زمان طولانی تری برای شروع پخش نیاز دارند.
  - دیسک ضبط شده با ساختار پیچیده درختی.
  - دیسکی که اطلاعات می تواند به آن اضافه شود (دیسک نهایی نشده).

جهت وصل کردن سیستم خودتان، مراحل 1 تا 6 زیر را با استفاده از ضمايم و سيم های متعلق به دستگاه انجام دهيد.

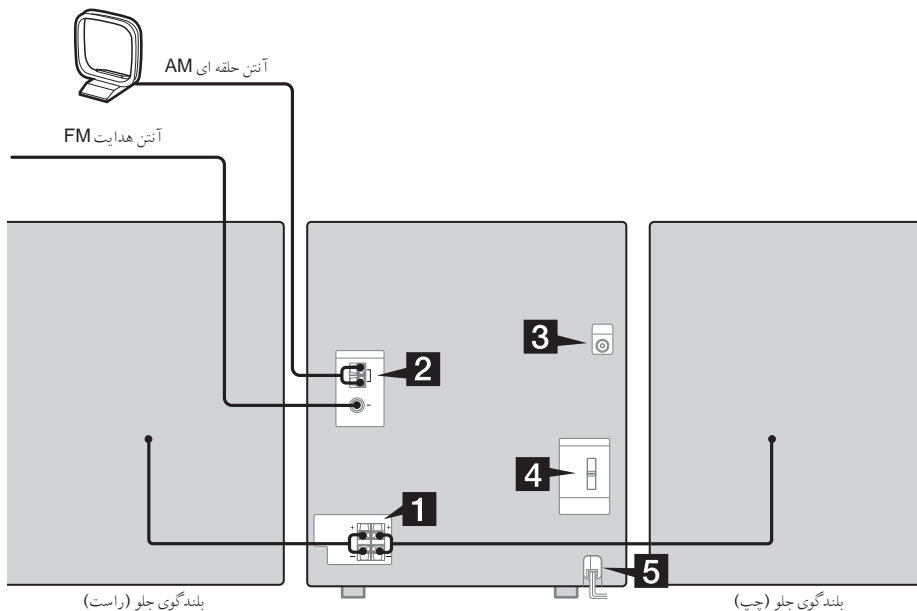

### 1 بلندگوها را وصل نماييد.

سيم های بلندگوی راست و چپ را به صورتی که در شکل زیر نشان داده شده است به پایانه های SPEAKER وصل کنید.

تنها قسمت بدون روپوش را داخل فيش کنید

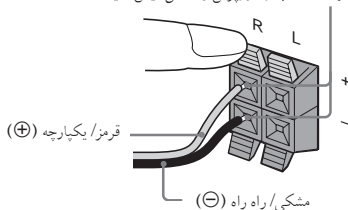

### 2 آنتن های FM و AM را وصل کنید.

آنتن حلقه ای AM را نصب نموده و سپس آنرا وصل کنید.

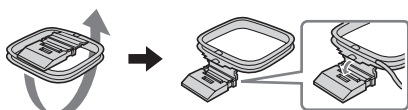

آنتن حلقه ای AM

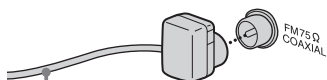

آنتن هدايت FM را به وضعیت افقی قرار دهيد.

## توجه

آنتن ها را از سیم های بلندگو دور نگاه دارید.

### 3 بوسیله سیم ویدیوی ضمیمه، فیش ورودی ویدیوی تلویزیون خود را به فیش VIDEO OUT وصل نمایید.

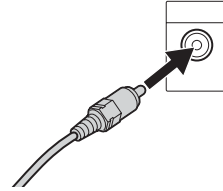

### هنگامی که از یک تلویزیون استفاده می کنید

تلویزیون را روشن نموده و ورودی ویدیو را انتخاب کنید. بدین ترتیب شما می توانید از طریق این سیستم تصاویر را ببینید.

### 4 برای مدل های دارای انتخابگر ولتاژ، VOLTAGE SELECTOR را روی ولتاژ خط نیروی محلی قرار دهید.

بسته به مدل، انتخابگر ولتاژ ممکن است متفاوت باشد.

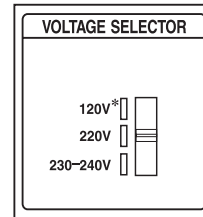

\* مدل عربستان سعودی: ۱۲۷ - ۱۲۰ ولت

### 5 سیم نیرو را به یک خروجی دیواری وصل کنید.

نشانگری در صفحه نمایشگر پدیدار می شود. هنگامی که شما I/⏻ را فشار دهید، سیستم روشن شده و نشانگر به طور اتوماتیک قطع می شود.

اگر دو شاخه با پریز دیواری متناسب نیست، آداپتور ضمیمه دو شاخه را جدا نمایید (فقط برای مدل هایی که آداپتور ضمیمه دارند).

### 6 در حالت خاموش، مطابق با سیستم رنگ تلویزیون خود، سیستم رنگ را PAL یا NTSC تعیین کنید.

سیستم رنگ تلویزیون شما	این دکمه را فشار دهید
AUTO (تنظیم کارخانه)	I/⏻ را درحالی که ■■ را پائین نگاه داشته اید. اگر تلویزیون شما سیستم رنگ را مطابق با سیگنال ورودی به طور اتوماتیک تغییر می دهد، سیستم بر روی AUTO تنظیم می شود.
NTSC	I/⏻ را درحالی که ►► را پائین نگاه داشته اید. سیستم بر روی NTSC تنظیم می شود.
PAL	I/⏻ را درحالی که ◀◀ را پائین نگاه داشته اید. سیستم بر روی PAL تنظیم می شود.

## توجه

- در وضعیت صرفه جویی در نیرو، شما نمی توانید سیستم رنگ را تنظیم کنید.
- هنگامی که شما دیسک ویدیویی را که در سیستم رنگی متفاوت از سیستم رنگ تنظیم شده برای دستگاه ضبط شده پخش می نمایید، امکان خرابی تصویر وجود دارد.

## ادامه دارد

## تنظیم ساعت

- 1 I/O را برای روشن شدن سیستم فشار دهید.
  - 2 CLOCK/TIMER SET را فشار دهید.
  - 3 ↑ یا ↓ را برای تثبیت ساعت به طور متناوب فشار دهید.
  - 4 → را فشار دهید.
  - 5 ↑ یا ↓ را برای تثبیت دقیقه به طور متناوب فشار دهید.
  - 6 ENTER را فشار دهید.
- ساعت شروع به کار می کند.

### برای تنظیم ساعت

- 1 CLOCK/TIMER SET را فشار دهید.
- 2 ↑ یا ↓ را برای انتخاب "CLOCK SET" فشار داده، سپس ENTER را فشار دهید.
- 3 دستور العمل مراحل 3 تا 6 را عیناً انجام دهید.

### توجه

- تنظیمات ساعت در صورتی که اتصال سیم نیرو را قطع نموده یا قطع برق اتفاق بیفتد لغو می گردند.
- شما نمی توانید ساعت را در وضعیت صرفه جویی در نیرو تنظیم کنید.

## دو عدد باطری R6 (سایز AA) را در داخل دستگاه کنترل از راه دور قرار دهید

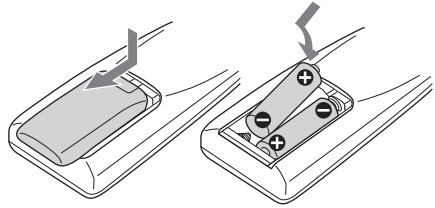

### توجه

اگر از دستگاه کنترل از راه دور برای مدت طولانی استفاده نمی کنید، جهت جلوگیری از آسیب های احتمالی ناشی از نشت باطری ها، آنها را از دستگاه خارج کنید.

### نکته

باطری ها در شرایط عادی استفاده از دستگاه حدود شش ماه عمر مفید خواهند داشت. هنگامی که دستگاه کنترل از راه دور دیگر قابلیت کنترل سیستم را نداشت، باطری های مستعمل را با باطری های نو تعویض کنید.

## برای وصل کردن بالشتک های بلندگو

برای پایدار سازی بلندگوها و جلوگیری از لغزش آنها، بالشتک های ضمیمه بلندگوها را به آنها وصل کنید.

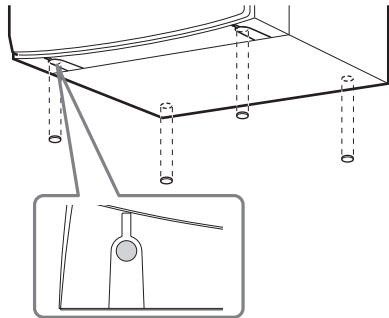

### در موقع حمل سیستم

برای حفاظت از مکانیزم دیسک فشرده، دستور العمل زیر را انجام دهید.

- 1 مطمئن شوید که تمام دیسک ها را از سیستم خارج کرده اید.
- 2 CD را پائین نگاه داشته و سپس I/O را تا هنگامی که "STANDBY" پدیدار شود فشار دهید.  
بعد از آنکه "STANDBY" محو می گردد، "LOCK" پدیدار می گردد.
- 3 سیم نیرو را از پریز خارج کنید.



## جای گذاری یک دیسک

1 ▲ روی دستگاه را فشار دهید.

2 یک دیسک را به صورتی که طرف علامت دار آن به سمت بالا باشد روی سینی دیسک قرار دهید.

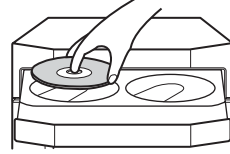

برای جایگذاری تعداد بیشتری دیسک، دکمه DISC SKIP/EX-CHANGE روی دستگاه را برای چرخش سینی دیسک فشار دهید.

3 ▲ روی دستگاه را فشار دهید تا سینی دیسک بسته شود.

### توجه

- از دیسکی که نوار، برجسب یا خمیر بر روی آن وجود دارد استفاده ننمایید زیرا این کار ممکن است موجب سوء عملکرد شود.
- برای بستن سینی دیسک انگشت خود را با شدت به آن فشار ندهید زیرا این کار ممکن است موجب سوء عملکرد شود.

## پخش دیسک

— پخش عادی/پخش مخلوط



این سیستم به شما امکان می دهد تا VIDEO CD ها\*، CD های صوتی و دیسک های با تراک های صوتی MP3 را پخش نمایید.

قبل از پخش یک VIDEO CD، تلویزیون خود را روشن نموده و ورودی ویدیو را انتخاب کنید. در صورتیکه به کمک نیاز داشتید به دستور العمل های عملکرد ضمیمه تلویزیون خود مراجعه نمایید.

\* شما می توانید هر دو VIDEO CD ها بدون کارکردهای PBC (نسخه 1.1) و VIDEO CD ها با کارکردهای PBC (نسخه 2.0) را پخش نمایید.

**مثال: هنگامی که یک دیسک جایگذاری می شود.**

نشانهگر دیسک شماره سینی دیسک

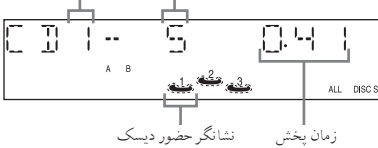

زمان پخش نشانگر حضور دیسک

1 CD را فشار دهید.

ادامه دارد

## 2 PLAY MODE را در وضعیت توقف تا پدیدار شدن وضعیت دلخواه شما در نمایشگر به طور متناوب فشار دهید.

این کار را انجام دهید	برای
■ را فشار دهید.	توقف پخش
■*■ را فشار دهید. با فشار دادن مجدد این دکمه به حالت پخش باز می‌گردید.	توقف کوتاه
◀◀ یا ▶▶ را در خلال پخش یا توقف کوتاه به طور متناوب فشار دهید.	یک تراک یا یک صحنه را انتخاب نمایش*2
ALBUM + یا - را به طور متناوب بعد از مرحله 2 فشار دهید.	انتخاب یک آلبوم MP3
◀◀ یا ▶▶ را در خلال پخش فشار دهید. در نقطه مورد نظر، ▶ را برای توقف جستجو و شروع پخش فشار دهید. تنها در مورد دیسک های ویدیو، هر بار که شما دکمه را فشار می‌دهید به طور دوره ای به صورت زیر تغییر می‌کند: 1 (آهسته تراز 2) ← 2 (عادی) ← 3 (سریع تراز 2)	یافتن نقطه ای در یک تراک یا صحنه*2 (کارکرد جستجوی قلبی)
D. SKIP (یا 3 - 1 DISC) یا DISC SKIP/EX-CHANGE روی واحد را فشار دهید.	انتخاب یک دیسک در وضعیت توقف
3 - 1 DISC روی واحد را فشار دهید (انتخاب اتوماتیک منبع).	تغییر عملکرد دستگاه از یک منبع دیگر به کارکرد CD
DISC SKIP/EX-CHANGE را فشار دهید.	تعویض سایر دیسک ها در حالت پخش
▲ روی واحد را فشار دهید.	برداشتن یک دیسک

- \*1 برای VIDEO CD ها، ممکن است برخی اختلافات در تصویر ویدیو وجود داشته باشد.
- \*2 تنها هنگامی که کارکرد PBC را روی خاموش تنظیم می‌کنید یا هنگامی که VIDEO CD ها بدون کارکردهای PBC (نسخه 1.1) را پخش می‌نمائید.
- \*3 برای دیسک های با تراک های صوتی MP3، شما نمی‌توانید در بین تراک های چندگانه جستجو کنید. همچنین، برای بعضی تراک ها زمان ممکن است به درستی نمایش داده نشود.

انتخاب	برای پخش به صورت زیر
ALL DISCS* (پخش عادی)	تمام دیسک های داخل سینی دیسک به طور پیوسته.
1DISC (پخش عادی)	تراک های روی دیسکی که شما انتخاب کرده اید به ترتیب اولیه خود.
ALBM (پخش عادی)	تمام تراک های صوتی MP3 در آلبوم روی دیسکی که شما انتخاب کرده اید به ترتیب اولیه خود.
ALL DISCS SHUF (پخش مخلوط)	تراک های روی تمام دیسک ها به صورت رندوم (اتفاقی).
1DISC SHUF (پخش مخلوط)	تراک های روی دیسکی که شما انتخاب کرده اید به صورت رندوم (اتفاقی).
ALBM SHUF (پخش مخلوط)	تراک های صوتی MP3 در آلبوم روی دیسکی که شما انتخاب کرده اید به صورت رندوم (اتفاقی).
PGM (پخش برنامه ای)	هنگام پخش یک دیسک غیر MP3، پخش مخلوط آلبوم مانند عملکرد پخش 1 DISC SHUF اجرا می‌گردد.
PGM (پخش برنامه ای)	تراک های روی تمام دیسک ها به ترتیبی که شما می‌خواهید پخش شوند («ساختن برنامه خودتان» در صفحه ۱۳ را ملاحظه نمائید).

\* بسته به VIDEO CD ها یا کارکردهای PBC (نسخه 2.0)، دیسک تغییر نمی‌کند.

## 3 ▶ را فشار دهید.

## توجه

## از سرگیری پخش از نقطه ای که دیسک را متوقف کرده اید.

## — پخش از نقطه توقف

این سیستم نقطه ای که VIDEO CD را متوقف کرده اید به حافظه می سپارد به طوریکه شما می توانید پخش را از آن نقطه از سر بگیرید.

پخش از نقطه توقف برای یک CD صوتی و دیسک با تراک های صوتی MP3 قابل دسترس نیست.

## 1 هنگام پخش یک VIDEO CD، را برای توقف پخش فشار دهید.

"RESUME" روی صفحه تلویزیون شما پدیدار می شود. اگر "RESUME" پدیدار نگردد، پخش از نقطه توقف قابل دسترس نیست.

## 2 ▶ را فشار دهید.

پخش کننده از نقطه ای که VIDEO CD را در مرحله 1 متوقف کرده اید پخش را شروع می کند.

## توجه

- پخش از نقطه توقف نمی تواند در وضعیت های مرور، پخش مخلوط یا پخش برنامه ای اجرا گردد.
- بسته به جایی که شما VIDEO CD را متوقف کرده اید، سیستم ممکن است پخش را از نقطه دیگری از سر بگیرد.
- پخش از نقطه توقف در این حالات لغو می شود:
  - شما دکمه های عددی، PLAY MODE، D. SKIP، (DISC SKIP/EX-CHANGE روی دستگاه)، یا ◀◀/▶▶ را فشار داده اید.
  - سیم نبرو را جدا کنید.
  - سیستم را خاموش کنید.
  - سینی دیسک را باز کنید.
  - هنگامی که "CD POWER OFF" انتخاب شده است (صفحه ۱۷)، کارکرد را به TUNER تغییر دهید.

## تکنه

برای مشاهده از ابتدای VIDEO CD، در وضعیت توقف ▶ را فشار داده، سپس ▶ را فشار دهید.

- شما نمی توانید وضعیت پخش را در خلال پخش تغییر دهید.
- برای شروع پخش دیسک های ضبط شده با ترکیب پیچیده از قبیل تعداد لایه های زیاد ممکن است به مقداری زمان نیاز باشد.
- وقتی که دیسکی جایگذاری می شود، پخش کننده تمام فایل های روی آن دیسک را می خواند. اگر آلبوم ها و تراک های صوتی غیر MP3 زیادی روی دیسک وجود داشته باشد، ممکن است برای شروع پخش و یا شروع پخش تراک صوتی MP3 بعدی زمان زیادی صرف شود.
- آلبوم های غیر ضروری و تراک های زیادی به غیر از MP3 روی دیسکی که برای شنیدن MP3 استفاده می شود ذخیره ننماید. ما توصیه می کنیم که تراک هایی از انواع دیگر یا آلبوم های غیر ضروری را روی دیسکی که حاوی تراک های صوتی MP3 است ذخیره ننمایید.
- از روی آلبوم های که حاوی تراک های صوتی MP3 نباشد پخش می شود.
- حد اکثر تعداد آلبوم: ۲۵۶ (شامل آلبوم ریشه)
- حد اکثر تا ۵۱۲ تراک و آلبوم MP3 روی یک دیسک منفرد قابل تشخیص بر روی این دستگاه می باشند.
- تراک های صوتی MP3 به ترتیبی که روی دیسک ضبط شده اند پخش می گردند.
- بسته به نرم افزار نوشتاری/رمزگذاری، وسیله ضبط یا واسطه ضبط مورد استفاده در زمان ضبط یک تراک صوتی MP3، شما ممکن است با مسائلی از قبیل عدم قابلیت پخش، قطع صدا و پارازیت مواجه گردید.

## تکنه

هنگامی که دسترسی به دیسک مقداری زمان می برد، توسط کارکرد مدیریت نیروی CD (صفحه ۱۷)، "CD POWER ON" را قرار دهید.

## برای پخش یک تراک توسط وارد کردن شماره تراک

شما همچنین می توانید تراک دلخواه را با استفاده از دستگاه کنترل از راه دور در خلال پخش عادی انتخاب نمایید.

## دکمه (های) عددی را فشار دهید.

### برای وارد کردن یک شماره تراک بزرگتر از ۱۰

- 1 >10 را فشار دهید.
  - 2 رقم های مربوط برای همان عدد "—" در حال چشمک زدن در نمایشگر را وارد نمایید.
- برای وارد کردن صفر، 10/0 را فشار دهید.

## مثال:

برای پخش تراک شماره ۳۰، >10، سپس 3 و 10/0 را فشار دهید.

# پخش VIDEO CD ها با کارکردهای PBC (نسخه 2.0)

## — پخش PBC



شما می توانید از فهرست های انتخاب PBC\* روی صفحه تلویزیون خود برای لذت بردن از نرم افزار تبادلی دیسک استفاده کنید. فرمت و ساختار فهرست انتخاب در مورد هر دیسک متفاوت است.

\* PBC: کنترل پخش

### 1 CD را فشار دهید.

### 2 ▶ را برای شروع پخش دیسک ویدیویی با کارکردهای PBC (نسخه 2.0) فشار دهید.

فهرست انتخاب PBC بر روی صفحه تلویزیون شما پدیدار می گردد.

### 3 دکمه (های) عددی را برای وارد کردن شماره موردی که می خواهید فشار دهید.

### 4 برای لذت بردن از پخش تبادلی، پخش را مطابق دستورالعمل های روی فهرست های انتخاب ادامه دهید.

به علت آنکه راهبردهای عملکرد ممکن است بسته به VIDEO CD متفاوت باشد، به دستورالعمل های عملکرد ضمیمه دیسک مراجعه نمایید.

## سایر کارکردها

برای	این کار را انجام دهید
توقف پخش	■ را فشار دهید.
رفتن به صفحه منبوی یا صفحه بعدی	NEXT را فشار دهید.
برگشتن به صفحه منبوی یا صفحه قبلی	PREV را فشار دهید.
برگشتن به یک منبوی قبلی	RETURN را فشار دهید.
یک فهرست انتخاب را برگزینید	« برای پخش یک تراک یا وارد کردن شماره تراک » (صفحه ۱۱) را ملاحظه نمایید.

## برای لغو پخش با کارکردهای PBC (نسخه 2.0)

1 در وضعیت توقف، ◀▶ یا ▶▶ را برای انتخاب یک تراک فشار دهید.

2 ▶ را فشار دهید.

نشانگر "PBC OFF" روشن شده و پخش از تراک انتخاب شده شروع می گردد. تصاویر ساکن، نظیر صفحات فهرست انتخاب، نشان داده نخواهند شد.

برای بازگشت به پخش PBC، ■ را در وضعیت توقف فشار داده، سپس ▶ را فشار دهید.

### تکات

- هنگامی که علامت "▶" روی صفحه تلویزیون پدیدار می شود، شما یک دکمه غیر صحیح را فشار داده اید.
- هنگامی که شما در خلال منبوی پخش یا هنگام پخش تصاویر متحرک NEXT را فشار دهید، صحنه بعدی روی دیسک پدیدار می شود. همچنین به دستورالعمل های همراه دیسک رجوع نمایید.
- شما می توانید با فشار دادن هر یک از دکمه های عددی پخش با کارکردهای PBC (نسخه 2.0) را لغو نمایید در وضعیت توقف. دیسک به طور خودکار در وضعیت پخش عادی پخش می گردد.

## پخش تکراری



شما می توانید تمام تراک ها یا یک تراک منفرد روی یک دیسک را به طور متناوب پخش نمایید.

### REPEAT را در خلال پخش تا پدیدار شدن "REP" یا "REP1" فشار دهید.

REP: برای تمام تراک ها روی یک دیسک، یا تمام تراک ها در آلبوم برای حد اکثر پنج بار.  
REP1: تنها برای یک تراک.

### برای لغو پخش تکراری

REPEAT را تا محو شدن هر دوی "REP" و "REP1" به طور متناوب فشار دهید.

### توجه

- شما نمی توانید "REP" و "ALL DISCS SHUF" را همزمان انتخاب کنید.
- هنگامی که "REP1" را انتخاب می کنید، تراک انتخاب شده تا زمانی که "REP1" را لغو نکنید، بی در بی به طور بی پایان پخش می شود.
- شما نمی توانید در خلال پخش VIDEO CD ها یا کارکردهای PBC (نسخه 2.0) "REP1" را انتخاب کنید.

## پخش برنامه ای



شما می توانید برای حداکثر ۲۵ مرحله از تمام دیسک ها به ترتیبی که می خواهید پخش شوند برنامه ریزی کنید.

شما می توانید به طور همزمان تراک های برنامه ریزی شده را روی یک نوار کاست ضبط نمایید (صفحه ۲۰).

### 1 CD را فشار دهید.

### 2 PLAY MODE را در وضعیت توقف تا پدیدار شدن "PGM" روی نمایشگر به طور متناوب فشار دهید.

### 3 D. SKIP (یا 1 - 3) یا DISC SKIP/EX-CHANGE روی دستگاه را برای انتخاب یک دیسک فشار دهید.

### 4 ◀◀ یا ▶▶ را تا زمانی که شماره تراک مورد نظر روی نمایشگر پدیدار شود به طور متناوب فشار دهید.

هنگام برنامه ریزی یک MP3، - ALBUM یا + را تا انتخاب آلبوم فشار داده، سپس ◀◀ یا ▶▶ را تا پدیدار شدن شماره تراک دلخواه به طور متناوب فشار دهید.

شماره تراک انتخاب شده شماره سینی دیسک



کل زمان پخش (شامل تراک های انتخاب شده)

### 5 ENTER را فشار دهید.

تراک برنامه ریزی می شود.  
شماره مرحله برنامه و به دنبال آن زمان کل پخش پدیدار می شوند.

ادامه دارد

## قرارگیری در قسمت خاصی از یک VIDEO CD

— جستجوی زمانی/ مرور دیسک



برای استفاده از این کارکردها، تلویزیون بایستی روشن باشد.

### قرارگیری براساس زمان سپری شده از شروع دیسک — جستجوی زمانی

1 SPECIAL MENU را در وضعیت توقف فشار دهید.

2 را برای انتخاب "TIME SEARCH (1)" فشار دهید.

3 دکمه های عددی روی دستگاه کنترل از راه دور را جهت وارد کردن زمان (به دقیقه) برای قسمتی که می خواهید، فشار دهید.

برای وارد کردن ۱۰ دقیقه: 1 و 10/0 را فشار دهید.

زمان سپری شده انتخابی روی صفحه تلویزیون پدیدار می شود.

برای وارد کردن مجدد زمان: CLEAR را فشار داده و سپس مجدداً دکمه های عددی را فشار دهید.

4 ► را فشار دهید.

پخش از زمان انتخاب شده شروع می شود.

6 تراک ها یا دیسک های اضافه تری را برنامه ریزی کنید.

برای برنامه ریزی	این مراحل را تکرار کنید
سایر تراک ها روی همین دیسک	4 و 5
سایر تراک ها روی سایر دیسک ها	3 تا 5

7 ► را فشار دهید.

پخش برنامه ای شروع می شود.

سایر عملکردها

برای	این کار را انجام دهید
لغو پخش برنامه ای	در وضعیت توقف، PLAY MODE را تا محو شدن "PGM" به طور متناوب فشار دهید.
پاک کردن یک تراک از انتها	در وضعیت توقف، CLEAR را فشار دهید.

نکات

- برنامه ایجاد شده توسط شما، پس از پایان پخش برنامه ای باقی خواهد ماند. برای پخش مجدد همان برنامه، CD و سپس ► را فشار دهید.
- اما برنامه هنگامی که شما سینی دیسک را باز می نمایید پاک می گردد. هنگامی که زمان کل برنامه CD/VIDEO CD از ۱۰۰ دقیقه تجاوز نماید، یا هنگامی که شما یک تراک CD/VIDEO CD با شماره ۲۱ یا بیشتر را انتخاب می نمایید، یا هنگامی که شما یک تراک صوتی MP3 را انتخاب می کنید، "— —" پدیدار می گردد.

## قرارگیری روی تراک مورد نظر

### — مرور دیسک

شما می توانید تراک دلخواه خود را با مشاهده اولین فریم از هر تراک انتخاب کنید. در هر زمان ۹ تراک مختلف روی صفحه تلویزیون قابل نمایش هستند.

**1 SPECIAL MENU را در وضعیت توقف فشار دهید.**

**2 را برای انتخاب "DISC DIGEST (2)" فشار دهید.**

اولین فریم از تراک های ۱ تا ۹ از دیسک حاضر نمایش داده می شوند.

**3 دکمه های عددی (9 - 1) را برای انتخاب تراکی که می خواهید، فشار دهید.**

**برای نمایش ۹ تراک بعدی**

NEXT را فشار دهید. اولین فریم از تراک های ۱۰ تا ۱۸ نمایش داده می شوند.

اگر تراک های بیشتری روی دیسک وجود داشته باشند، علامت "▶▶▶" در گوشه سمت راست بالای صفحه تلویزیون پدیدار می شود.

برای نمایش تراک های قبلی، PREV را فشار دهید.

### توجه

اگر شما در وضعیت پخش برنامه ای یا مخلوط، SPECIAL MENU را برای فعال کردن جستجوی زمانی یا مرور دیسک فشار دهید، وضعیت به پخش عادی تغییر می یابد.

## تنظیم کننده (تیونر)

### پیش تثبیت ایستگاههای رادیویی

شما می توانید تا ۲۰ ایستگاه رادیویی برای FM و ۱۰ ایستگاه رادیویی برای AM را پیش تثبیت نمایید. شما سپس می توانید به سادگی با انتخاب شماره پیش تثبیت شده روی هر یک از آن ایستگاهها تنظیم نمایید.

### پیش تثبیت تنظیم اتوماتیک

شما می توانید به طور خودکار روی تمام ایستگاه هایی که در منطقه شما قابل دریافت هستند تنظیم نموده و سپس فرکانس های رادیویی ایستگاه های دلخواه را ذخیره نمایید.

**1** **TUNER/BAND** را به طور متناوب تا انتخاب "FM" یا "AM" فشار دهید.

**2** **TUNING +/-** (یا **◀▶** یا **▶▶** روی دستگاه) را فشار داده و آنرا تا زمانیکه نمایش فرکانس شروع به تغییر می کند نگاه داشته و سپس رها کنید.

همچنان که سیستم برای یک ایستگاه جستجو می کند فرکانس تغییر می نماید. جستجو هنگامی که در یک ایستگاه تنظیم می شود، به طور اتوماتیک متوقف می گردد. "TUNED" و "STEREO" (برای یک برنامه استریوی FM) پدیدار می شوند.



چنانچه "TUNED" پدیدار نشد و جستجو متوقف نگردید فرکانس را مطابق مراحل 2 تا 6 «پیش تثبیت تنظیم دستی» (صفحه ۱۶) روی ایستگاه رادیویی دلخواه تثبیت نمایید.

### 3 **TUNER MEMORY** را فشار دهید.

یک شماره پیش تثبیت در نمایشگر پدیدار می شود.

شماره پیش تثبیت



**4** **PRESET +/-** (یا **◀▶** یا **▶▶** روی دستگاه) را تا انتخاب شماره پیش تثبیت دلخواه به طور متناوب فشار دهید.

**5** **ENTER** را فشار دهید.

"COMPLETE" پدیدار می گردد.

**6** مراحل 1 تا 5 را برای ذخیره سایر ایستگاه ها تکرار کنید.

### پیش تثبیت تنظیم دستی

شما می توانید به صورت دستی روی فرکانس ایستگاه های رادیویی دلخواه تنظیم و آنها را ذخیره نمایید.

**1** **TUNER/BAND** را به طور متناوب تا انتخاب "FM" یا "AM" فشار دهید.

**2** **TUNING +/-** (یا **◀▶** یا **▶▶** روی دستگاه) را برای تنظیم در ایستگاه دلخواه به طور متناوب فشار دهید.

**3** **TUNER MEMORY** را فشار دهید.

یک شماره پیش تثبیت پدیدار می شود.

**4** **PRESET +/-** (یا **◀▶** یا **▶▶** روی دستگاه) را تا انتخاب شماره پیش تثبیت دلخواه به طور متناوب فشار دهید.

**5** **ENTER** را فشار دهید.

"COMPLETE" پدیدار می گردد.

**6** مراحل 1 تا 5 را برای ذخیره سایر ایستگاه ها تکرار کنید.



برای	این کار را انجام دهید
تنظیم روی یک ایستگاه با سیگنال ضعیف	دستورالعمل شرح داده دستور العمل شرح داده شده در «پیش تثبیت تنظیم دستی» (صفحه ۱۶) را دنبال نمایید.
قرار دادن ایستگاه دیگری بر روی شماره پیش تثبیت موجود	از مرحله 1 شروع کنید. پس از مرحله 3، PRESET +/- (یا <<< یا >>>) روی واحد) را تا انتخاب شماره پیش تثبیت مورد نظری که می خواهید ایستگاه را در آن ذخیره کنید، به طور متناوب فشار دهید.

### برای بهبود دریافت تیونر

هنگامی که دریافت تیونر ضعیف است، پخش کننده CD را توسط کارکرد مدیریت نیروی CD خاموش نمایید. نیروی CD در کارخانه بر روی روشن تنظیم شده است.

**1** CD را فشار دهید.

**2** I/⏻ را برای خاموش کردن سیستم فشار دهید.

**3** I/⏻ را در حالی که ■ را نگاه داشته اید فشار دهید. "CD POWER OFF" پدیدار می گردد.

### برای روشن نمودن CD

با تکرار دستور العمل فوق "CD POWER ON" پدیدار می گردد.

### توجه

- هنگامی که "CD POWER OFF" انتخاب می شود، زمان دسترسی به دیسک افزایش می یابد.
- شما نمی توانید تنظیم را در وضعیت صرفه جویی در نیرو تغییر دهید.

### برای تغییر فاصله تنظیم AM (به جز برای مدل خاورمیانه)

فاصله تنظیم AM در کارخانه به میزان ۹ کیلو هرتز (برای برخی مناطق ۱۰ کیلو هرتز) تثبیت شده است. برای تغییر فاصله تنظیم AM، ابتدا روی یک ایستگاه AM تنظیم کنید و سپس سیستم را خاموش کنید. در حالیکه TUNER/BAND روی دستگاه را پائین نگه داشته اید I/⏻ روی دستگاه را فشار دهید. وقتی که شما فاصله تنظیم را تغییر می دهید، تمام ایستگاه های AM پیش تثبیت شده پاک می شوند. برای تعیین مجدد فاصله تنظیم، همین دستورالعمل را تکرار کنید.

### توجه

در وضعیت صرفه جویی در نیرو، شما نمی توانید فاصله تنظیم AM را تغییر دهید.

### نکات

- ایستگاههای پیش تثبیت شده به مدت نصف روز، حتی در صورتیکه اتصال سیم نیرو را قطع کرده باشید و یا قطع برق اتفاق بیفتد، باقی خواهند ماند.
- برای بهبود دریافت امواج، آنتن ضمیمه را تنظیم نموده یا یک آنتن خارجی را وصل نمایید.

## گوش دادن به رادیو

شما می توانید از طریق انتخاب یک ایستگاه پیش تثبیت شده، و یا از طریق تنظیم دستی روی ایستگاه، به یک ایستگاه رادیویی گوش فرا دهید.

## گوش دادن به یک ایستگاه پیش تثبیت نشده

### — تنظیم دستی —

1 **TUNER/BAND** را تا انتخاب "FM" یا "AM" به طور متناوب فشار دهید.

2 **TUNING +/-** (یا **◀▶** یا **▶▶** روی دستگاه) را تا تنظیم در ایستگاه دلخواه به طور متناوب فشار دهید.

### توجه

هنگامی که "TUNER" به عنوان کارکرد حاضر انتخاب گردد و CD برای انتخاب CD در حالت "CD POWER OFF" فشار داده شود، تغییر کارکرد ممکن است مقداری زمان ببرد (صفحه ۱۷).

### نکات

- برای بهبود دریافت امواج پخش، آنتن ضمیمه را تنظیم نموده یا یک آنتن خارجی قابل دسترس تجاری را وصل نمایید.
- هنگامی که برنامه استریو FM پارازیت دارد، FM MODE را متناوباً فشار دهید تا علامت "MONO" پدیدار شود. حالت استریو دیگر وجود نخواهد داشت ولی کیفیت صدا بهبود می یابد.
- **TUNING +/-** (یا **◀▶** یا **▶▶** روی دستگاه) را فشار داده و آن را نگه دارید. نشانگر فرکانس تغییر یافته و هنگامی که سیستم روی یک ایستگاه تنظیم نمود جستجو متوقف می شود (تنظیم اتوماتیک). برای ضبط برنامه های رادیویی از ضبط به روش دستی استفاده نمایید (صفحه ۲۰).

## گوش دادن به یک ایستگاه پیش تثبیت شده

### — تنظیم پیش تثبیت

ابتدا ایستگاههای رادیویی را در حافظه تنظیم کننده پیش تثبیت کنید («پیش تثبیت ایستگاههای رادیویی» در صفحه ۱۶ را ملاحظه نمایید).

1 **TUNER/BAND** را برای انتخاب "FM" یا "AM" به طور متناوب فشار دهید.

2 **PRESET +/-** (یا **◀▶** یا **▶▶** روی دستگاه) را تا انتخاب ایستگاه پیش تثبیت دلخواه به طور متناوب فشار دهید.

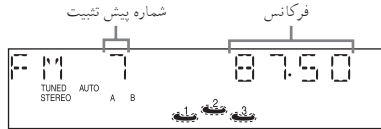

## جای گذاری یک نوار

## پخش یک نوار

شما می توانید از نوار TYPE I (معمولی) استفاده کنید.

- 1 نوار را جای گذاری کنید.
  - 2 TAPE A/B را فشار دهید.
  - 3 PLAY MODE را تا انتخاب "RELAY OFF" برای پخش یک طرف، به طور متناوب فشار دهید.
  - 4 "RELAY ON" (پخش امدادی)\* را برای پخش هر دو طرف به دنبال هم، انتخاب کنید.
- 4 ▶ را فشار دهید.
- نوار شروع به پخش می کند.



\* پخش امدادی این تناوب دوره ای را دنبال می کند:  
 طرف جلوی دک A ← طرف جلوی دک B ← توقف به طور خودکار.

### سایر کارکردها

این کار را انجام دهید	برای
■ را فشار دهید.	توقف پخش
را فشار دهید. این دکمه را مجدداً فشار دهید تا به حالت پخش برگردید.	توقف کوتاه
◀◀ یا ▶▶ را فشار دهید.	جلو رفتن سریع و یا برگشت
▲ PUSH یا PUSH ▲ روی واحد را فشار دهید.	خارج کردن نوار

**جستجو برای نقطه شروع تراک حاضر یا تراک بعدی (AMS)\***

### جهت رفتن به جلو

در خلال پخش، ▶▶ را فشار دهید.  
 "1+ >>> TAPE A (یا TAPE B)" پدیدار می شود.

### جهت رفتن به عقب

در خلال پخش، ◀◀ را فشار دهید.  
 "1- <<< TAPE A (یا TAPE B)" پدیدار می شود.

\* AMS (سنسور اتوماتیک موسیقی)

### توجه

- کاربرد AMS در تحت شرایط زیر ممکن است به درستی عمل نکند:
- وقتی که فاصله ضبط نشده بین دو آهنگ کمتر از ۴ ثانیه باشد.
- وقتی که سیستم نزدیک یک تلویزیون قرار گرفته باشد.

طرفی که می خواهید پخش و یا ضبط شود به سمت حرکت به جلو.

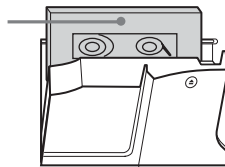

## ضبط روی یک نوار به صورت دستی

### — ضبط دستی

شما می توانید منحصراً قسمت های مورد علاقه خود از یک CD، نوار یا برنامه رادیویی روی یک نوار ضبط نمایید.

شما همچنین می توانید از وسایل وصل شده ضبط نمایید («وصل کردن وسایل اختیاری» در صفحه ۲۹ را ملاحظه نمایید).

**1 یک نوار قابل ضبط را در داخل دک B قرار دهید.**

**2 CD، TUNER/BAND، TAPE A/B یا GAME را**

**برای انتخاب منبع فشار دهید.**

• CD: برای ضبط از پخش کننده CD این سیستم.

• TAPE A: برای ضبط از دک نوار A این سیستم.

• TUNER: برای ضبط از تیونر این سیستم.

• GAME: برای ضبط از وسیله بازی ویدیویی وصل شده

به فیش های L/R AUDIO INPUT GAME.

**3 REC PAUSE/START روی دستگاه را فشار دهید.**

دک B آماده ضبط کردن می شود.

"REC" چشمک می زند.

**4 REC PAUSE/START روی دستگاه را فشار داده،**

**سپس پخش منبع مورد نظر برای ضبط را شروع نمایید.**

ضبط شروع می شود.

### جهت توقف ضبط کردن

■ را فشار دهید.

### توجه

- در هنگام ضبط نمی توانید به منابع دیگر دستگاه گوش دهید.
- اگر در مرحله 2، TAPE B انتخاب شود، نوار خالی ضبط می گردد.

### نکته

برای ضبط از رادیو:

اگر هنگام ضبط از رادیو پارازیت به گوش می رسد، آنتن مربوطه را برای کاهش پارازیت حرکت دهید.

## ضبط تراک های دیسک دلخواه شما روی یک نوار

### — ضبط همزمان CD

شما می توانید یک CD کامل را روی یک نوار ضبط نمایید. از نوار TYPE I (معمولی) می توانید استفاده کنید. درجه ضبط به طور خودکار تنظیم می شود.

**1 یک نوار قابل ضبط را در داخل دک B قرار دهید.**

**2 CD را فشار دهید و دیسکی که می خواهید از آن ضبط کنید**

**را جایگذاری نمایید.**

**3 CD SYNC روی دستگاه را فشار دهید.**

دک B آماده ضبط کردن می شود.

"REC" چشمک می زند.

**4 REC PAUSE/START روی دستگاه را فشار دهید.**

ضبط شروع می شود.

### جهت توقف ضبط کردن

■ را فشار دهید.

### جهت ضبط یک دیسک توسط اختصاص ترتیب تراک

شما می توانید با استفاده از پخش برنامه ای تنها تراک های دلخواه دیسک را ضبط نمایید. بین مراحل 2 و 3، مراحل 2 تا 6 «ساختن برنامه خودتان» (صفحه ۱۳) را انجام دهید.

### نکته

هنگام قراردادن کارکرد PBC بر روی روشن، تنظیم را به خاموش تغییر داده و سپس ضبط کردن را شروع نمایید.

شما می توانید به صدا را تقویت کرده و صدای قویتری ایجاد کنید.

### GROOVE را فشار دهید.

هر بار که شما دکمه را فشار می دهید، نمایشگر به طور دوره ای به صورت زیر تغییر می کند:

← \*V-GROOVE ON ← \*GROOVE ON  
GROOVE OFF

\* درجه صدا به وضعیت قدرت تغییر می یابد، منحنی متعادل کننده تغییر یافته و "GROOVE" یا "V GROOVE" روشن می شود.

## انتخاب جلوه صدا

شما می توانید جلوه صدا را از فهرست انتخاب موسیقی انتخاب نمایید.

**PRESET EQ (یا MUSIC EQ، MOVIE EQ یا GAME EQ روی دستگاه) را نا انتخاب پیش تثبیت دلخواه شما به طور متناوب فشار دهید.**

نام پیش تثبیت شده در نمایشگر پدیدار می شود. نمودار «عناوین جلوه صدا» را ملاحظه نمایید.

### برای لغو جلوه صدا

EFFECT ON/OFF را تا پدیدار شدن "EFFECT OFF" به طور متناوب فشار دهید.

### عناوین جلوه صدا

اگر شما یک جلوه را با جلوه های محیطی انتخاب کنید "SURR" پدیدار می شود.

### MUSIC EQ

#### جلوه

ROCK  
POP  
منابع استاندارد موسیقی

### MOVIE EQ

#### جلوه

MOVIE  
تراک های صدا و موقعیت های ویژه شنوایی

### GAME EQ

#### جلوه

GAME  
بازی ویدیویی  
PlayStation 1, 2 و دیگر منابع موسیقی

## مخلوط کردن صدای بازی ویدیویی با سایر منابع صدا

### — اختلاط بازی

#### 1 منبع دخواه صدا را انتخاب کنید.

#### 2 GAME MIXING روی دستگاه را فشار دهید.

هر بار که شما دکمه را فشار می دهید، نمایشگر به طور دوره ای به صورت زیر تغییر می کند:

← MIXING MID ← MIXING LOW  
MIXING OFF ← MIXING HIGH

#### توجه

- اگر در هنگام فعال بودن اختلاط بازی اقدام به ضبط نمائید، اختلاط بازی لغو می گردد. برای ضبط صدای مخلوط، بعد از مرحله 3 از «ضبط روی یک نوار به صورت دستی» در صفحه ۲۰، GAME MIXING را فشار داده و سپس REC PAUSE/START روی دستگاه را برای شروع به ضبط کردن فشار دهید.
- این سیستم سیگنال ویدیو را از فیش GAME INPUT در زمانی که GAME MIXING فعال است خارج می سازد.

#### نکات

- نشانگر GAME MIXING هنگامی که اختلاط بازی فعال باشد روشن می گردد.
- هنگامی که اختلاط بازی فعال می گردد، در زمان روشن بودن حتی اگر منبع صدا تغییر کند فعال باقی می ماند.

## انتخاب جلوه محیطی

### SURROUND را فشار دهید.

هر بار که شما دکمه را فشار می دهید، نمایشگر به طور دوره ای به صورت زیر تغییر می کند:

SURROUND ON (SURR)  
↑  
SURROUND OFF

## افزایش صدای بازی ویدیویی

### — همزمان با بازی

شما باید وسیله بازی ویدیویی را به دستگاه وصل کنید («وصل کردن وسایل اختیاری» در صفحه ۲۹ را ملاحظه نمائید).

### GAME را فشار دهید.

#### نکات

- در وضعیت آماده باش، سیستم به طور اتوماتیک روشن می شود.
- GAME EQ به طور اتوماتیک انتخاب می شود.
- این عملیات در وضعیت صرفه جویی در نیرو نمی توانند انجام شوند.

## آواز خوانی همراه

شما می توانید با وصل کردن یک میکروفون اختیاری به طور همراه آواز بخوانید.

### لذت بردن از کارائوکه

1 **MIC LEVEL** روی دستگاه را برای پائین آوردن درجه کنترل میکروفون بر روی **MIN** بچرخانید.

2 یک میکروفون اختیاری را به فیش **MIC** متصل نمایید.

3 **KARAOKE/MPX** را تا بدست آوردن جلوه کارائوکه **دلخواه** به طور متناوب فشار دهید.

هر بار که شما این دکمه را فشار دهید، نمایشگر به طور دوره ای به صورت زیر تغییر می کند:

**KARAOKE PON ← MPX L ← MPX R ← KARAOKE OFF** (وضعیت حاضر)

برای آواز خوانی کارائوکه **CD** به صورت چندتائی "**MPX R**" یا "**MPX L**" را انتخاب کنید.

4 **پخش موسیقی را شروع کنید.**

5 **با چرخاندن MIC LEVEL** روی دستگاه، درجه صدای میکروفون را تنظیم نمایید.

### سایر کارکردها

برای	این کار را انجام دهید
استفاده از <b>VIDEO CD</b> ها	تلویزیون خود را روشن نموده و آنرا بر روی ورودی ویدیو مناسب قرار دهید.

لغو وضعیت کارائوکه	<b>MIC LEVEL</b> روی دستگاه را بر روی <b>MIN</b> بچرخانید و میکروفون را از <b>MIC KARAOKE/MPX</b> جدا نموده، سپس <b>MIC KARAOKE/MPX</b> را تا هنگامی که "●" محو شود به طور متناوب فشار دهید.
--------------------	--

تنظیم بازتاب میکروفون	<b>ECHO LEVEL</b> روی دستگاه را برای تنظیم جلوه بازتاب بچرخانید. برای لغو حالت بازتاب، <b>ECHO LEVEL</b> روی دستگاه را بر روی <b>MIN</b> بچرخانید.
-----------------------	--

تنظیم کلید*	<b># KEY CONTROL</b> یا <b>b</b> را برای تنظیم محدوده مناسب برای صدای خود فشار دهید. شما می توانید کلید را در <b>۱۳</b> مرحله نیم پرده ای ( <b>b6 - #6</b> ) بالاتر یا پائین تر تنظیم نمایید.
-------------	---

\* این کارکرد روی تراک های صوتی **MP3** قابل دسترسی نیست.

### توجه

- برای برخی از آوازاها، هنگامی که شما "**KARAOKE PON**" را انتخاب می کنید صداها ممکن است حذف نگردند.
- در خلال **KARAOKE PON**، متعادل کننده و تنظیم محیطی قابل تغییر نیستند.
- اگر شما **PRESET EQ** (یا **MUSIC EQ**، **MOVIE EQ**، **GAME EQ** یا **EFFECT ON/OFF** روی دستگاه) را فشار داده یا یک جلوه صوتی را فراخوانید، وضعیت کارائوکه لغو می شود.
- هنگامی که صدا به صورت تک صوتی ضبط می شود، صدای ساز موسیقی نیز به همراه صدای خواننده ممکن است پائین آورده شود.
- صدای خواننده در حالات زیر ممکن است کاسته نشود:
  - فقط تعداد کمی ساز نواخته می شوند.
  - یک قطعه دو صدائی نواخته می شود.
  - منبع صدا بازتاب های قوی یا همسرانی دارد.
  - صدای خواننده از مرکز انحراف دارد.
  - صدای روی منبع یا صوت بسیار زیر زبانه (**soprano**) یا مردانه (**tenor**) آوازی می خواند.

### مخلوط کردن و ضبط صداها

1 **سپس یک نوار با قابلیت ضبط کردن را در دک B قرار دهید.**

2 **دکمه کارکرد منبعی که می خواهید از آن ضبط کنید را فشار دهید.**

هنگامی که می خواهید از **TAPE A** ضبط کنید، دکمه **TAPE A/B** را تا انتخاب **TAPE A** به طور متناوب فشار دهید.

3 **REC PAUSE/START** روی دستگاه را فشار دهید.

دک **B** آماده ضبط کردن می شود. "**REC**" چشمک می زند.

4 **REC PAUSE/START** روی دستگاه را فشار داده و

**سپس ▶ را برای شروع پخش منبعی که می خواهید ضبط شوند فشار دهید.**

آواز خوانی همراه با موسیقی را شروع نمایید.

### برای توقف ضبط

■ را فشار دهید.

### تکات

- اگر بازتاب پس خور (زوزه) اتفاق می افتد، میکروفون را از بلندگوها دور کنید یا جهت میکروفون را تغییر دهید.
- اگر شما می خواهید تنها صدای خود از طریق میکروفون را ضبط نمایید، می توانید این کار را به وسیله انتخاب کارکرد **CD** و بدون پخش دیسک انجام دهید.
- هنگامی که سیگنال های صوتی با درجه بالا به سیستم وارد می شوند، سیستم برای جلوگیری از خرابی سیگنال صوت ضبط شده، به طور اتوماتیک درجه ضبط را تنظیم می نماید (کارکرد کنترل اتوماتیک درجه).

## بیدار شدن با موسیقی

## — تایمر روزانه

شما می توانید با موسیقی در یک زمان از پیش تعیین شده از خواب برخیزید («تنظیم ساعت» در صفحه ۸ را ملاحظه نمایید).

## 1 منبع صوتی را که می خواهید پخش شود آماده کنید.

- CD: یک دیسک را جایگذاری نمایید. برای شروع از یک تراک مشخص برنامه تهیه کنید («ساختن برنامه خودتان» در صفحه ۱۳ را ملاحظه نمایید).
- TAPE: نوار را داخل دستگاه قرار دهید.
- TUNER: روی ایستگاه رادیویی پیش تثبیت شده («گوش دادن به رادیو» در صفحه ۱۸ را ملاحظه نمایید).

## 2 +/- VOL را برای تنظیم درجه صدا فشار دهید (یا کنترل VOLUME روی دستگاه را بچرخانید).

## 3 CLOCK/TIMER SET را فشار دهید تا "DAILY SET" پدیدار شود.

## 4 ENTER را فشار دهید.

"ON" پدیدار شده و نشانگر ساعت شروع به چشمک زدن می کند.

## 5 زمان شروع پخش را تعیین کنید.

↑ یا ↓ را برای تنظیم ساعت به طور متناوب فشار داده، سپس → را فشار دهید.  
نشانگر دقیقه شروع به چشمک زدن می کند.  
↑ یا ↓ روی دستگاه کنترل از راه دور را برای تنظیم دقیقه به طور متناوب فشار داده، سپس ENTER را فشار دهید.

## 6 با انجام همان دستورالعمل مرحله 5 زمان توقف پخش را تعیین نمایید.

## 7 ↑ یا ↓ را به طور متناوب فشار داده تا منبع صوتی دلخواه شما پدیدار شود.

هزار که شما دکمه را فشار می دهید، نمایشگر به طور دوره ای به صورت زیر تغییر می کند:



## 8 ENTER را فشار دهید.

نوع تایمر ("DAILY")، زمان شروع، زمان توقف، و منبع صوتی به ترتیب، قبل از بازگشتن نمایشگر اولیه پدیدار می گردند.

## 9 I/O را برای خاموش شدن سیستم فشار دهید.

## — تایمر خواب

شما می توانید سیستم را طوری تنظیم کنید که پس از مدت زمان مشخصی خاموش شود. بدین ترتیب می توانید با موسیقی به خواب روید.

## SLEEP را فشار دهید.

هر بار که این دکمه را فشار می دهید، نشانگر دقیقه (زمان خاموش شدن) به طور دوره ای به صورت زیر تغییر می کند:  
\*AUTO ← 90MIN ← 80MIN ← 70MIN  
OFF ← 10MIN ← ... ←

\* این سیستم به طور خودکار پس از ۱۰۰ دقیقه یا پس از به پایان رسیدن پخش دیسک یا نوار حاضر خاموش می گردد.

## سایر عملکردها

برای	این دکمه را فشار دهید
بازبین زمان باقی مانده**	SLEEP را یکبار.
تغییر زمان خاموش شدن	SLEEP به طور متناوب تا هنگامیکه زمان مورد دلخواه شما انتخاب شود.
لغو کارکرد تایمر خواب	SLEEP به طور متناوب تا علامت "SLEEP OFF" پدیدار شود.

\*\* چنانچه شما "AUTO" را انتخاب کرده اید، نمی توانید زمان باقی مانده را بازبین نمایید.

## توجه

در خلال ضبط همزمان روی یک نوار، بر روی "AUTO" تنظیم نکنید.

## نکته

شما می توانید حتی در صورتی که ساعت را تنظیم نکرده باشید از تایمر خواب استفاده کنید.



## ضبط زمانی برنامه های رادیویی

شما می توانید از یک ایستگاه پیش تثبیت شده رادیویی در یک زمان تعیین شده ضبط کنید.

برای ضبط زمانی، شما باید ابتدا ایستگاه رادیویی را پیش تثبیت کنید («پیش تثبیت ایستگاههای رادیویی» در صفحه ۱۶ را ملاحظه نمایید) و ساعت را تثبیت کنید («تنظیم ساعت» در صفحه ۸ را ملاحظه نمایید).

**1 بر روی ایستگاه رادیویی پیش تثبیت شده تنظیم کنید («گوش دادن به یک ایستگاه پیش تثبیت شده» در صفحه ۱۸ را ملاحظه نمایید).**

**2 CLOCK/TIMER SET را فشار دهید.**

علامت "DAILY SET" پدیدار می شود.

**3 ↑ یا ↓ را تا انتخاب "REC SET" به طور متناوب فشار داده و سپس ENTER را فشار دهید.**

"ON" پدیدار شده و نشانگر ساعت شروع به چشمک زدن می کند.

**4 زمان برای شروع ضبط را تعیین کنید.**

↑ یا ↓ را تا تثبیت ساعت به طور متناوب فشار داده و سپس → را فشار دهید.

نشانگر دقیقه شروع به چشمک زدن می کند.

↑ یا ↓ را تا تثبیت دقیقه به طور متناوب فشار داده و سپس ENTER را فشار دهید.

**5 با انجام همان دستور العمل مرحله 4 زمان توقف پخش را تعیین نمایید.**

زمان شروع، زمان توقف، و ایستگاه رادیویی پیش تثبیت شده ای که ضبط باید از آن انجام شود (به طور مثال، "TUNER FM 5") به ترتیب، قبل از بازگشتن نمایشگر اولیه پدیدار می گردند.

**6 یک نوار قابل ضبط را در داخل دک B قرار دهید.**

**7 ⏻/⏪ را جهت خاموش کردن سیستم فشار دهید.**

برای	این کار را انجام دهید
بازبین کردن تنظیم	<b>1</b> CLOCK/TIMER SELECT را فشار دهید.
	<b>2</b> ↑ یا ↓ را تا "DAILY" پدیدار شود به طور متناوب فشار داده، سپس ENTER را فشار دهید.
تغییر تنظیم	از مرحله 1 شروع کنید.
لغو تایمر	<b>1</b> CLOCK/TIMER SELECT را فشار دهید.
	<b>2</b> ↑ یا ↓ را تا "TIMER OFF" پدیدار شود به طور متناوب فشار داده، سپس ENTER را فشار دهید.

### توجه

- شما نمی توانید تایمر روزانه و تایمر ضبط کردن را همزمان فعال کنید.
- شما نمی توانید تایمر روزانه و تایمر ضبط کردن را همزمان فعال کنید.
- اگر سیستم در زمان پیش تثبیت شده روشن باشد، تایمر روزانه فعال نخواهد شد.

### نکته

سیستم ۱۵ ثانیه قبل از زمان پیش تعیین شده روشن می شود.

ادامه دارد

بازبین کردن تنظیم

1 CLOCK/TIMER SELECT را

فشار دهید.

2 یا ↑ یا ↓ را تا "REC SELECT"

پدیدار شود به طور متناوب فشار داده و

سپس ENTER را فشار دهید.

تغییر تنظیم

از مرحله 1 شروع کنید.

لغو تایمر

1 CLOCK/TIMER SELECT را

فشار دهید.

2 یا ↑ یا ↓ را تا "TIMER OFF"

پدیدار شود به طور متناوب فشار داده و

سپس ENTER را فشار دهید.

## توجه

- شما نمی توانید تایمر روزانه و تایمر ضبط کردن را همزمان فعال کنید.
- اگر شما از تایمر ضبط و تایمر خواب به طور همزمان استفاده می کنید، تایمر خواب اولویت خواهد داشت.
- اگر در هنگام پیش تثبیت، سیستم روشن باشد ضبط زمانی انجام نخواهد شد.
- درجه صدا در خلال ضبط به حد اقل تقلیل می یابد.

## نکته

سیستم ۱۵ ثانیه قبل از زمان پیش تعیین شده روشن می شود.

## نمایشگر

## خاموش کردن نمایشگر

## — وضعیت صرفه جوئی در نیرو

نمایش در نمایشگر (پنجره نمایشگر و دکمه ها حتی هنگامی که سیستم خاموش است روشن بوده و چشمک می زند) و نمایش ساعت را می توان برای به حداقل رساندن میزان برق مصرفی در وضعیت آماده باش (وضعیت صرفه جوئی در نیرو) خاموش نمود.

**DISPLAY را هنگامی که سیستم خاموش است تا زمانیکه نمایش نمایشگر یا نمایش ساعت محو گردد به طور متناوب فشار دهید.**

## — برای لغو وضعیت صرفه جوئی در نیرو

DISPLAY را هنگامی که سیستم خاموش است فشار دهید. هر بار که شما دکمه را فشار می دهید نمایشگر به طور دوره ای به صورت زیر تغییر می کند:

نمایش در نمایشگر ← نمایش ساعت\* ← بدون نمایشگر (وضعیت صرفه جوئی در نیرو)

\* اگر شما ساعت را تنظیم نکنید ":-:-" پدیدار می گردد.

## توجه

شما نمی توانید عملیات زیر را در وضعیت صرفه جوئی در نیرو انجام دهید.

— تنظیم ساعت

— تغییر فاصله تنظیم AM (به جز برای مدل های خاورمیانه و فیلیپین)

— روشن نمودن سیستم با فشار دادن دکمه های عملکرد

— تغییر کارکرد مدیریت نیروی CD

— تغییر رنگ سیستم (صفحه ۷)

## نکات

- تایمر در وضعیت صرفه جوئی در نیرو به کار ادامه می دهد.
- نشانگر I/O حتی در وضعیت صرفه جوئی در نیرو روشن می باشد.

## دیدن اطلاعات مربوط به دیسک در نمایشگر

شما می توانید زمان پخش و زمان باقی مانده از تراک حاضر یا دیسک را بازمین نمایش دهید.

## بازبین زمان کل پخش و عنوان ها (MP3/CD/VIDEO CD)

### DISPLAY را به طور متناوب در وضعیت توقف فشار دهید.

هر بار که شما دکمه را فشار می دهید نمایشگر به طور دوره ای به صورت زیر تغییر می کند:

### ■ هنگامی که یک MP3/CD/VIDEO CD در وضعیت پخش عادی است.

نمایشگر TOC\*<sup>۱</sup> یا تعداد کل آلبوم دیسک\*<sup>۲</sup> یا تعداد کل آلبوم حاضر\*<sup>۲</sup> ← عنوان دیسک\*<sup>۲</sup> یا نام آلبوم\*<sup>۲</sup> ← نمایش ساعت (برای مدت ۸ ثانیه) ← وضعیت جلوه

\*<sup>۱</sup> TOC = جدول محتویات؛ شماره دیسک حاضر، تعداد کل تراک های روی دیسک، و زمان کل پخش دیسک را نمایش می دهد.

\*<sup>۲</sup> برای دیسک های با تراک های صوتی MP3.

\*<sup>۳</sup> برای دیسک های CD-TEXT (کاراکترهای معینی قابل نمایش نیستند) و دیسک های با تراک های صوتی MP3.

برای یک دیسک صوتی MP3، هم عنوان دیسک و هم نام آلبوم دیسک حاضر نمایش داده می شوند.

### توجه

- زمان کل پخش برای یک دیسک با تراک های صوتی MP3 نمایش داده نمی شود.
- برجسب ID3 تنها در مورد نسخه 1 (1.0 یا 1.1) بکار می رود.
- اگر تراک صوتی MP3 که پخش می کنید یک برجسب ID3 داشته باشد، اطلاعات برجسب ID3 به صورت یک عنوان تراک نمایش داده می شود.
- در حالت زیر، زمان سبیری شده از پخش و زمان باقیمانده تراک ممکن است به درستی نمایش داده نشوند:
  - هنگامی که یک تراک صوتی MP3 از نوع VBR (سرعت بایت متغیر) پخش می شود.
  - هنگامی که جلورفتن سریع یا برگشت سریع اجرا می شود.

## بازبین نمودن زمان باقی مانده (MP3/CD/VIDEO CD)

### DISPLAY را در خلال پخش عادی به طور متناوب فشار دهید.

هر بار که شما دکمه را فشار می دهید نمایشگر به طور دوره ای به صورت زیر تغییر می کند:

### ■ هنگام پخش یک VIDEO CD/MP3/CD بدون کارکرد PBC (نسخه 1.1)

زمان سبیری شده از پخش تراک حاضر ← زمان باقی مانده از تراک حاضر\*<sup>۱</sup> ← زمان باقی مانده از دیسک\*<sup>۲</sup> ← عنوان تراک دیسک CD-TEXT\*<sup>۳</sup> یا نام تراک تراک صوتی MP3 ← نام آلبوم تراک صوتی MP3 (برای مدت چند ثانیه) نمایش ساعت (برای مدت ۸ ثانیه) ← وضعیت جلوه

\*<sup>۱</sup> هنگام پخش تراک های صوتی MP3 "—" "—" پدیدار می گردد.

\*<sup>۲</sup> در وضعیت SHUFFLE، ALL DISCS یا پخش برنامه ای، یا هنگام پخش فایل های MP3، "—" "—" پدیدار می گردد.

\*<sup>۳</sup> هنگامی که دیسک بیش از ۲۰ تراک داشته باشد، CD-TEXT از تراک ۲۱ به بعد نمایش داده نمی شود.

### ■ هنگام پخش یک VIDEO CD با کارکرد PBC (نسخه 2.0)

زمان سبیری شده از پخش تراک حاضر\* ← نمایش ساعت (برای مدت ۸ ثانیه) ← وضعیت جلوه

\* در برخی حالات از جمله در خلال پخش تصویر ساکن، زمان سبیری شده از پخش ممکن است نمایش داده نشود.

## مشاهده اطلاعات مربوط به دیسک در نمایشگر روی صفحه

شما می توانید وضعیت کارکرد حاضر و اطلاعات دیسک VIDEO CD یا CD های صوتی را در خلال پخش یا در وضعیت توقف بازبین نمایید. بسته به شرایط، برخی از موضوعات نمایش داده شده و بعضی دیگر نمایش داده نمی شوند.

### ON SCREEN را فشار دهید.

هر بار که شما این دکمه را فشار می دهید، نمایشگر روی صفحه به طور دوره ای به صورت زیر تغییر می کند:

← ON SCREEN 2 ← ON SCREEN 1  
\* ON SCREEN OFF

\* نمایشگر (به جز در موارد جستجوی زمانی/ مرور دیسک) وجود ندارد.

### ON SCREEN در وضعیت توقف 1 و 2 را نشان می دهد.

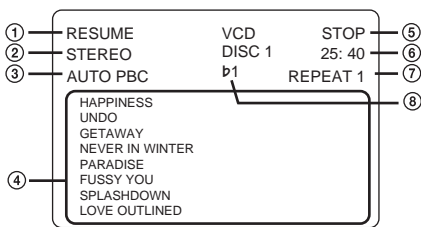

①

### در حالیکه دک به صورت نمایش داده شده زیر است:

در وضعیت توقف "RESUME" یا بدون نمایشگر  
شماره دیسک و تراک حاضر

② "STEREO", "KARAOKE PON", "MPX L" یا "MPX R"

③ وضعیت پخش (تمام دیسک ها / یک دیسک / آلبوم) یا "AUTO PBC" \*  
\* نشانگر "AUTO PBC" برای یک VIDEO CD با کارکرد های PBC پدیدار می شود.

④

### در حالیکه دک به صورت نمایش داده شده زیر است:

در وضعیت توقف نام آلبوم تراک های صوتی \*MP3

در وضعیت پخش دیسک برنامه ریزی شده و شماره تراک برنامه ای

در خلال پخش تراک های نام آلبوم حاضر و نام تراک صوتی \*MP3

در سایر شرایط بدون نمایش

\* هنگامی که اطلاعات تراک صوتی MP3 شامل یک برجسب ID3 باشد، اطلاعات نمایشگر روی صفحه به منظور نشان دادن نام تراک ممکن است با اطلاعات ID3 نشان داده شده روی نمایشگر سیستم متفاوت باشد.

⑤

### در حالیکه دک به صورت نمایش داده شده زیر است:

در خلال پخش زمان سپری شده از تراک حاضر

در وضعیت توقف "STOP"

⑥

### در حالیکه دک به صورت نمایش داده شده زیر است:

در وضعیت توقف زمان کل پخش دیسک حاضر

در وضعیت پخش زمان کل پخش برنامه ای

\* برای یک دیسک با تراک های صوتی MP3، "—" "پدیدار می گردد."

⑦ "REPEAT"، "REPEAT 1" یا بدون نمایش

⑧ درجه کنترل کلید یا بدون نمایش

### توجه

- هنگامی که یک سیگنال ویدیو در حال پخش با این سیستم را بر روی یک نوار ویدیو یا غنره ضبط می کنید، مطمئن شوید که OFF انتخاب شده است. در غیر اینصورت اطلاعات نمایشگر نیز روی نوار ویدیو ضبط خواهند شد.
- در هنگام سوییچ کردن به نمایش روی صفحه ممکن است اغتشاش صدایی شنیده شود.

## وصل کردن وسایل اختیاری

به منظور افزایش قابلیت سیستم خود، شما می توانید وسایل اختیاری را به آن متصل کنید. به دستور العمل های کارکرد ارائه شده همراه هر وسیله مراجعه نمایید.

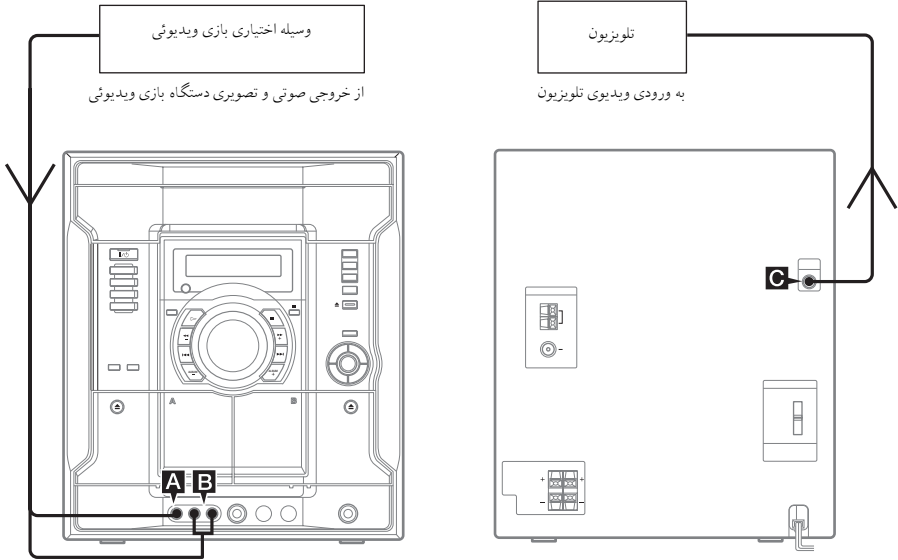

### توجه

- تصویر دستگاه بازی ویدیویی حتی در صورت خاموش شدن سیستم ممکن است روی صفحه تلویزیون پدیدار شود.
- «انتخاب جلوه محیطی» در صفحه ۲۲ را در مورد جلوه های صدای بازی ویدیویی ملاحظه نمایید.
- اگر شما در حالیکه سیستم خاموش است GAME را فشار دهید، سیستم روشن شده و کارکرد به GAME تغییر می یابد. همچنین متعادل کننده نیز به طور اتوماتیک به GAME EQ تغییر می کند.
- اگر شما در حالیکه سیستم روشن است GAME را فشار دهید، کارکرد به GAME تغییر یافته و متعادل کننده به طور اتوماتیک به GAME EQ تغییر می کند.

### A فیش GAME INPUT VIDEO

از یک کابل ویدیو (به ضمیمه نیست) برای اتصال خروجی ویدیو دستگاه اختیاری بازی ویدیویی به این فیش استفاده نمایید.

### B فیش های GAME INPUT AUDIO L/R

از سیم های صوتی (به ضمیمه نیست) برای اتصال خروجی صوتی دستگاه اختیاری بازی ویدیویی به این فیش ها استفاده نمایید. شما سپس می توانید از طریق این سیستم خروجی صوتی داشته باشید.

### C فیش VIDEO OUT

برای وصل کردن ورودی ویدیوی تلویزیون به این فیش از کابل ویدیو ضمیمه استفاده نمایید.

## مشکلات و راه حل ها

اگر با سیستم خود به مسئله ای برخورد نمودید، به صورت زیر عمل نمایید:

- 1 مطمئن شوید که سیم نیرو و سیم های بلندگو به طرز صحیح و به طور محکم وصل شده باشند.
- 2 مسئله خود را در لیست بازرین اشکالات زیر یافته و عمل اصلاحی مشخص شده را انجام دهید.

اگر پس از انجام تمام مراحل فوق مسئله همچنان وجود داشت با نزدیکترین مرکز Sony خود مشورت نمایید.

## هنگامی که نشانگر I/⊗ چشمک می زند

فوراً سیم نیرو را از پریز خارج ساخته و موارد زیر را بازرین نمایید.

- آیا انتخابگر ولتاژ بر روی ولتاژ صحیح قرار داده شده است؟ ولتاژ منطقه خود را کنترل نموده، سپس اطمینان حاصل کنید که انتخابگر ولتاژ به درستی تنظیم شده است.
- آیا سیم های + و - بلندگو اتصال کوتاه شده اند؟
- آیا تنها از بلندگوهای از پیش توصیف شده استفاده نموده اید؟
- آیا چیزی سوراخ های تهویه در پشت سیستم را مسدود نموده است؟ تمام موارد فوق را بازرین نموده و هرگونه مسئله یافت شده را بر طرف نمایید. پس از آنکه نشانگر I/⊗ از چشمک زدن باز ایستاد، سیم نیرو را دوباره وصل نموده و سیستم را روشن کنید. اگر نشانگر همچنان چشمک میزند، یا اگر مسئله حتی پس از بازرین تمام موارد فوق یافته نمی شود با نزدیکترین نمایندده فروش Sony خود مشورت کنید.

## کلیات

هنگامی که سیم نیرو را به منبع نیرو وصل می کنید یا اینکه شما دستگاه را روشن نکرده اید، نمایشگر شروع به چشمک زدن می کند (مرحله 5 از "وصل کردن سیستم" (صفحه ۶) را ببینید).

درحالتیکه سیستم خاموش است DISPLAY را دو بار فشار دهید. نمایش محو می گردد.

"- - -" در نمایشگر پدیدار می گردد.

- اختلال نیروئی اتفاق افتاده است. تنظیم ساعت (صفحه ۸) و تایمر (صفحه ۲۴ و ۲۵) را مجدداً انجام دهید.

## تنظیم ساعت / پیش تثبیت رادیو / تایمر لغو می شود.

- کارهای زیر را مجدداً انجام دهید:
  - «تنظیم ساعت» (صفحه ۸)
  - «پیش تثبیت ایستگاههای رادیویی» (صفحه ۱۶)
  - «بازبین کردن تنظیم» (صفحه ۲۵)
  - «ضبط زمانی برنامه های رادیویی» (صفحه ۲۵)

## صدائی به گوش نمی رسد.

- +/- VOL را فشار داده یا کنترل VOLUME روی دستگاه را در جهت عقربه های ساعت بچرخانید.
- مطمئن شوید که گوشی ها متصل نمی باشند.
- اتصالات بلندگو را بازرین نمایید (صفحه ۶).
- در هنگام ضبط زمانی خروجی صدا وجود نخواهد داشت.

## صدائی از میکروفون به گوش نمی رسد.

- +/- VOL را فشار داده یا VOLUME روی دستگاه را بچرخانید یا MIC LEVEL روی دستگاه را برای تنظیم درجه صدای میکروفون بچرخانید.
- مطمئن شوید که میکروفون به طور صحیح به فیش MIC روی دستگاه وصل شده باشد.

## صداهای تنها از یک کانال می آید یا صدای چپ و راست هماهنگ نیستند.

- بلندگوها را تا حد امکان به صورت متقارن جانمایی کنید.
- بلندگوهای ضمیمه را وصل نمایید.

## صدا حالت بیخ خود را از دست می دهد.

- کنترل کنید که فیش های + و - بلندگو به طور صحیح وصل شده باشند.

## صدا به شدت در هم و با پارازیت است.

- سیستم را از منبع پارازیت دور نمایید.
- سیستم را به خروجی دیواری دیگری وصل نمایید.
- روی خط اصلی یک فیلتر پارازیت (قابل دسترس به صورت تجاری) نصب نمایید.

## تایمر تنظیم نمی شود.

- ساعت را مجدداً تنظیم نمایید (صفحه ۸).

## تایمر عمل نمی کند.

- تنظیمات تایمر را بازرین نموده و زمان صحیح را تنظیم کنید (صفحات ۲۵ و ۲۶).
- کارکرد تایمر خواب را لغو نمایید (صفحه ۲۴).

## دستگاه کنترل از راه دور عمل نمی کند.

- مانع را بردارید.
- دستگاه کنترل از راه دور را به سیستم نزدیکتر نمایید.
- دستگاه کنترل از راه دور را به طرف سنسور سیستم نشانه بگیرید.
- باتری ها (اندازه R6/AA) را تعویض نمایید.
- سیستم را از نور فلئورسان دور نگاه دارید.

## حالت برگشت صدا وجود دارد.

- درجه صدا را پائین بیاورید.
- میکروفون را از بلندگوها دور کنید یا جهت میکروفون را تغییر دهید.

## ایجاد ناهماهنگی در رنگ صفحه تلویزیون.

- تلویزیون را یکبار خاموش نموده و پس از ۱۵ تا ۳۰ دقیقه آنرا روشن کنید. اگر ناهماهنگی در رنگ تلویزیون همچنان وجود داشت، فاصله بلندگوها را از تلویزیون زیادتر کنید.

## پخش کننده MP3/CD/VIDEO CD

### سینی دیسک باز نمی شود و "LOCKED" پدیدار می گردد.

- با نماینده فروش Sony با تعمیرکار مجاز محلی Sony تماس حاصل فرمائید.

### سینی دیسک بسته نمی شود.

- دیسک را به طرز صحیح جایگذاری نمایید.
- همواره سینی دیسک را با فشار دادن  روی دستگاه ببندید. تلاش برای بستن سینی دیسک با انگشتان ناممکن است مگر در بروز مسائلی برای پخش کننده گردد.

### دیسک خارج نمی شود.

- شما نمی توانید در خلال ضبط همزمان CD آنرا خارج نمایید.  را برای لغو ضبط همزمان CD فشار داده، سپس  روی دستگاه را برای خارج شدن دیسک فشار دهید.
- با نزدیکترین نماینده فروش Sony خود مشورت نمایید.

### تصویری وجود ندارد.

- کنترل کنید که پخش کننده به طور مطمئن وصل شده است.
- مطمئن شوید که شما تلویزیون را به طور صحیح بکار می برید.
- مطمئن شوید که سیستم رنگ را مطابق با سیستم (رنگ) تلویزیون خود، به طور صحیح تعیین کرده اید.
- CD را فشار دهید.
- اطمینان حاصل کنید که GAME MIXING لغو می شود.

### پخش شروع نمی شود.

- سینی دیسک را باز نموده و بازبین نمایید که آیا دیسکی جایگذاری شده است.
- دیسک را تمیز نمایید (صفحه ۳۴).
- دیسک را تعویض نمایید.
- دیسکی را جایگذاری کنید که این سیستم قادر به پخش آن باشد (صفحه ۴).
- دیسک را به طرز صحیح جایگذاری نمایید.
- دیسک را طوری در سینی قرار دهید که طرف علامتدار آن به سمت بالا باشد.
- دیسک را برداشته و رطوبت روی سطح آن را پاک کنید، سپس سیستم را برای چند ساعت به حالت روشن رها نمایید تا رطوبت تبخیر شود.
-  برای شروع پخش فشار دهید.

### دسترسی به دیسک زمان زیادی می برد.

- توسط کارکرد مدیریت نیروی CD (صفحه ۱۷) بر روی "CD POWER ON" تنظیم نمائید.

## صدا پخش دارد.

- دیسک را تمیز نمایید (صفحه ۳۴).
- دیسک را تعویض نمایید.
- تلاش نمایید تا سیستم را به محلی بدون لرزش (به طور مثال، بر روی یک میز پایدار) انتقال دهید.
- تلاش نمایید تا بلندگوها را از سیستم دور کنید، یا آن ها را بر روی پایه های دیگری قرار دهید. هنگامی که شما یک تراک با اصوات بم را با صدای بلند گوش می نمائید، لرزش بلندگو ممکن است باعث پخش صدا گردد.

### پخش از اولین تراک شروع نمی شود.

- PLAY MODE را تا محور شدن هردوی "PGM" و "SHUF" به طور متناوب فشار دهید تا به حال پخش عادی باز گردد.

### تراک های صوتی MP3 نمی توانند پخش شوند.

- ضبط بر طبق فرمت ISO 9660 تراز ۱ یا تراز ۲ یا Joliet در فرمت گسترده انجام نشده است.
- تراک صوتی MP3 پسوند "MP3". را دارد.
- اطلاعات به فرمت MP3 ذخیره نشده است.
- دیسک های حاوی فایل های دیگری غیر از فایل های MPEG 1 Audio Layer-3 نمی توانند پخش شوند.
- فایل هایی که بیش از اندازه کوچک هستند (۶۴ کیلو بایت یا کمتر) نمی توانند پخش شوند.

### تراک های صوتی MP3 برای پخش به زمان زیادتری نسبت به سایر

### فایل ها نیاز دارند.

- بعد از آنکه دستگاه تمام تراک های روی دیسک را می خواند، به علل زیر پخش ممکن است به زمان زیادتر از حد معمولی نیاز داشته باشد:
  - تعداد آلبوم ها یا تراک های روی دیسک بسیار زیاد است.
  - ساختار تراک و آلبوم بسیار پیچیده است.

### عنوان آلبوم، عنوان تراک، برجسب ID3، و کاراکترهای CD-TEXT به طور صحیح پدیدار نمی شوند.

- از دیسکی که با ISO 9660 تراز ۱، تراز ۲ یا Joliet در فرمت گسترده تطابق داشته باشد استفاده نمائید.
- برجسب ID3 دیسک از نسخه 1 (نسخه 1.0 یا 1.1) نمی باشد.
- کاراکترهایی که با این واحد قابل نمایش هستند به شرح زیر می باشند:
  - حروف بزرگ (A تا Z)
  - اعداد (0 تا 9)
  - علائم [ ] \ / \_ + \* > <
- سایر کاراکترها ممکن است به طرز صحیح نمایش داده نشوند.

## ادامه دارد

اگر سیستم پس از انجام اقدامات فوق هنوز به طور مناسب عمل نمی کند، سیستم را به صورت زیر باز تنظیم نمایید:

- 1 سیم نیرو را از پریز خارج کنید.
  - 2 سیم نیرو را مجدداً وصل کنید.
  - 3 ■ GROOVE و DISPLAY را همزمان فشار دهید.
  - 4 I/O برای روشن شدن سیستم فشار دهید.
- سیستم به حالتی که در کارخانه تنظیم شده است باز می گردد. شما بایستی تنظیمات انجام شده توسط خود از قبیل ایستگاه های پیش تثبیت، ساعت، و تایمر را انجام دهید.

صدای به شدت در هم و با پارازیت / ایستگاه ها قابل دریافت نیستند.

- باند و فرکانس مناسب را تعیین نمایید (صفحه ۱۶).
- آنتن را به طرز صحیح وصل نمایید (صفحه ۶).
- محل و جهتی را که دریافت خوب را میسر می نماید یافته، سپس آنتن را مجدداً نصب نمایید. اگر شما قادر به بدست آوردن دریافت خوب نمی باشید، ما توصیه می کنیم یک آنتن خارجی قابل دسترس به صورت تجاری را وصل نمایید.
- آنتن هدایت FM ضمیمه، سیگنال ها را در تمام طول خود دریافت می کند. بنابراین مطمئن شوید که آنرا به طور کامل باز نموده اید.
- آنتن ها را تا حد امکان از سیم های بلندگو دور نمایید.
- تلاش نمایید وسیله الکتریکی در اطراف را خاموش کنید.
- توسط کارکرد مدیریت نیروی CD (صفحه ۱۷) بر روی "CD POWER OFF" تنظیم نمایید.

برنامه استریو FM قادر به دریافت به حالت استریو نیست.

- FM MODE را تا محور شدن "MONO" فشار دهید.

## دک نوار

نوار نه ضبط و نه پخش می شود و یا درجه صدا کاسته شده است.

- هدها کثیف هستند آن ها را تمیز نمایید (صفحه ۳۵).
- هدهای ضبط/پخش بار مغناطیسی پیدا کرده اند آن ها را مغناطیس زدایی نمایید (صفحه ۳۵).

نوار به طور کامل پاک نمی شود.

- هدهای ضبط/پخش بار مغناطیسی پیدا کرده اند آن ها را مغناطیس زدایی نمایید (صفحه ۳۵).

همهجه و لرزش صدا به طور فزاینده زیاد می شود و یا صدا یک مرتبه پائین می آید.

- چرخانک های گیرش و پیچش نوار کثیف هستند آن ها را تمیز نمایید (صفحه ۳۵).

پارازیت افزایش یافته یا فرکانس های بالا پاک می شوند.

- هدهای ضبط/پخش بار مغناطیسی پیدا کرده اند آن ها را مغناطیس زدایی نمایید (صفحه ۳۵).

نوار ضبط نمی کند.

- هیچ کاستی جایگذاری نشده است. یک کاست را جایگذاری نمایید.
- لبه از کاست جدا گردیده است. لبه شکسته شده را با نوار چسب بیوشانید (صفحه ۳۵).
- نوار به انتها رسیده است.



## پیام‌ها

در هنگام کار دستگاه، یکی از پیام‌های زیر ممکن است روی نمایشگر پدیدار شده و یا چشمک بزنند.

---

### MP3/CD/VIDEO CD

#### CANNOT USE

دکمه اشتباهی را فشار داده اید.

#### NO DISC

دیسکی در پخش کننده وجود ندارد یا شما دیسکی که قابل پخش با این سیستم نیست (نظیر DVD یا CD-ROM بدون تراک‌های صوتی MP3، موارد دیگر) را جایگذاری نموده اید.

#### OVER

در حالیکه در خلال پخش یا توقف کوتاه، ▶ را فشار داده اید به انتهای دیسک یا انتهای تراک صوتی MP3 رسیده است.

#### PUSH STOP

در خلال پخش شما یک دکمه غیر صحیح را فشار داده اید.

#### STEP FULL

اقدام به برنامه ریزی ۲۶ تراک (مرحله) یا بیشتر نموده اید.

#### READING

سیستم در حال خواندن اطلاعات TOC دیسک است. برخی دکمه‌ها قابل دسترس نیستند.

## در مورد ولتاژ عملکرد

قبل از استفاده از سیستم، کنترل کنید که ولتاژ عملکرد سیستم شما مشابه ولتاژ منبع نیروی محلی باشد.

## در مورد ایمنی

- واحد تا زمانی که به منبع نیروی خروجی دیواری متصل است، حتی اگر خود دستگاه خاموش باشد از منبع نیروی متناوب جدا نیست.
- اگر برای مدت طولانی از سیستم استفاده نمی کنید، آنرا از منبع نیروی خروجی دیواری جدا کنید. برای این کار سیم را با گرفتن پریز از منبع جدا کنید. هرگز خود سیم را نکشید.
- در صورت فرو افتادن شیئی جامد و یا ریختن مایعی به داخل دستگاه، سیستم را از منبع نیرو جدا کرده و قبل از هرگونه استفاده مجدد آنرا توسط افراد کارآزموده بازرین نمایید.
- سیم نیروی متناوب AC بایستی فقط در تعمیرگاههای مجاز تعویض شود.

## در مورد محل قرارگیری سیستم

- سیستم را در محل شیب دار قرار ندهید.
- سیستم را در محل های زیر قرار ندهید؛
  - به شدت گرم یا سرد
  - خاک آلوده یا کثیف
  - با رطوبت خیلی زیاد
  - در معرض لرزش
  - در معرض نور مستقیم خورشید.
- در هنگام قرار دادن دستگاه با بلندگوها روی سطوحی که عملیات خاصی (با استفاده از اکس، روغن، جلا و غیره) بر روی آن ها صورت گرفته احتیاط نمایید تا از لکه شدن یا رنگ رفتگی سطح که ممکن است حاصل شود جلوگیری گردد.

## در مورد تجمع حرارت

- دستگاه در هنگام کار حرارت تولید می کند. اما این به معنی خرابی دستگاه نیست.
- برای پرهیز از تجمع حرارت در دستگاه، آنرا در جایی با تهویه مناسب قرار دهید.
- اگر همواره از صدای بلند دستگاه استفاده می کنید، دمای بدنه در قسمت بالا، پهلو و ته آن به میزان قابل ملاحظه ای بالا می رود. برای پرهیز از سوختگی، بدنه دستگاه را لمس نکنید.
- برای جلوگیری از خرابی سیستم، منفذ تهویه فن خنک کننده را نبوشانید.

## در مورد عملکرد

- اگر سیستم مستقیماً از یک محل سرد به یک محل گرم آورده شود و یا در اتاقی خیلی مرطوب قرار داشته باشد، ممکن است رطوبت روی لنز داخل قسمت پخش کننده CD میعان شود. در صورت بروز چنین اتفاقی سیستم با کیفیت مناسب عمل نخواهد کرد. در این حالت دیسک را خارج کرده و سیستم را برای حدود یک ساعت به صورت روشن رها کرده تا رطوبت داخل آن تبخیر گردد.
- هنگام جا به جا کردن سیستم، تمام دیسک ها را از آن خارج کنید.

اگر هرگونه سوال ویا مسئله ای در ارتباط با سیستم خود دارید، لطفاً در مورد آن با نزدیکترین نماینده فروش Sony مشورت کنید.

## نکاتی رایج به دیسک ها

- دیسک را قبل از استفاده با یک پارچه نظیف تمیز کنید. دیسک را از مرکز آن به سمت بیرون تمیز کنید.
- دیسک را در معرض نور مستقیم خورشید یا منابع حرارتی نظیر کانال های هوای داغ قرار ندهید و آنرا در داخل ماشین پارک شده در نور مستقیم خورشید رها نکنید.
- هنگامی که از دیسک هایی استفاده می کنید که روی طرف برجسب دار دیسک چسب یا ماده چسبنده مشابه دیگری دارند یا آنهایی که مرکب مخصوصی در چاپ برجسب آنها به کار رفته است، این احتمال وجود دارد که دیسک یا برجسب به قسمت های داخلی این دستگاه بچسبد. هنگامی که چنین موردی اتفاق افتاد برداشتن دیسک ممکن است مقدور نباشد، و نیز ممکن است باعث سوء عملکرد دستگاه شود. قبل از استفاده از چسبنده نبودن طرف برجسب دار دیسک مطمئن گردید. انواع دیسک زیر نیابستی مورد استفاده قرار بگیرند:
  - دیسک های کرایه ای و مستعمل با برجسب های زده شده ای که چسب آنها از خود بر چسب فزاتر رفته است. پیرامون برجسب روی دیسک چسبنده است.
  - دیسک های دارای برجسب های چاپ شده با استفاده از مرکب مخصوصی که در هنگام لمس آن احساس چسبنده بودن می شود.
- دیسک های با شکل غیر استاندارد (به طور مثال، قلی شکل، مربعی یا ستاره ای) روی این سیستم قابل پخش نیستند. تلاش برای انجام این کار ممکن است منجر به خرابی واحد گردد. از چنین دیسک هایی استفاده نکنید.

## تمیز کردن کابینت دستگاه

کابینت، پانل و کنترل ها را با یک پارچه که کمی با محلول مواد شوینده ملایم مرطوب شده است تمیز نمایید. از هیچ نوع خشک کن ساینده، پودر صیقل دهنده یا حلال نظیر تینر، بنزن یا الکل استفاده نکنید.

## جهت حفظ دائمی یک نوار

برای اجتناب از ضبط ناخواسته روی یک نوار، لبه نوار کاست از طرف A یا B را به طریقی که در شکل زیر نشان داده شده است بشکنید.

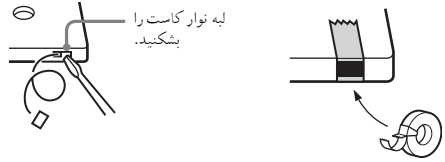

اگر بعداً بخواهید از نوار جهت ضبط مجدد استفاده کنید، می توانید روی لبه شکسته شده را با نوار چسب بپوشانید.

## قبل از قرار دادن نوار کاست در دک نوار

هرگونه شیئی آویخته به نوار را از آن جدا کنید. در غیر اینصورت، ممکن است در قسمت هائی از دک نوار گیر کرده و باعث خرابی آن گردد.

## هنگامی که از نوار بیش از ۹۰ دقیقه استفاده می کنید

قابلیت کش آمدن نوار بسیار زیاد است. بنابراین کارکرد نوار از قبیل پخش، توقف و یا چرخش سریع را به طور متناوب تغییر ندهید. این کار ممکن است باعث گیر کردن نوار در دک گردد.

## تمیز کردن هددهای نوار

پس از هر ۱۰ ساعت استفاده، هددهای نوار را تمیز کنید. اطمینان حاصل کنید که قبل از شروع یک ضبط مهم و یا بعد از پخش یک نوار قدیمی هددهای نوار را تمیز کرده اید. برای این کار از نوارهای نوع خشک یا نوع مرطوب که به طور جداگانه برای تمیز کردن هد فروخته می شوند استفاده کنید. در مورد جزئیات به دستورالعمل کاست تمیز کننده مراجعه کنید.

## مغناطیس زدائی از هددهای نوار

پس از هر ۲۰ تا ۳۰ ساعت استفاده، بوسیله یک کاست مغناطیس زدا که به طور جداگانه فروخته می شود، از هددهای نوار و قسمت های فلزی که در تماس با نوار بوده اند مغناطیس زدائی کنید. در مورد جزئیات، به دستورالعمل های کاست مغناطیس زدا مراجعه نمایید.

## مشخصات

### قسمت آمپلی فایر

مقادیر زیر در جریان متناوب ۱۲۷، ۲۲۰، ۲۴۰ ولت و ۵۰/۶۰ هرتز اندازه گیری شده اند  
خروجی نیروی DIN (ارزیابی شده):  
۸۰ + ۸۰ وات (۶ اهم در یک کیلو هرتز،  
خروجی نیروی پیوسته RMS (مرجع):  
۱۰۰ + ۱۰۰ وات (۶ اهم در یک کیلو هرتز، ۱۰٪ THD)

ورودی ها

GAME INPUT AUDIO L/R (فیش های فونو):

ولتاژ ۲۵۰ میلی ولت،

امپدانس ۴۷ کیلو اهم

GAME INPUT VIDEO (فیش فونو):

۱ Vp-p، ۷۵ اهم

MIC (فیش صدا): حساسیت ۱ میلی ولت

امپدانس ۱۰ کیلو اهم

خروجی ها

PHONES (فیش کوچک استریو): گوشه های ۸ اهم و بیشتر را قبول

می کند

VIDEO OUT (فیش فونو): حد اکثر درجه خروجی ۱ Vp-p،

نامقارن، همزمانی منفی، امپدانس

بار ۷۵ اهم

SPEAKER: امپدانس ۶ تا ۱۶ اهم را قبول

می کند

### قسمت پخش کننده CD

سیستم

دیسک فشرده و سیستم صوتی دیجیتال

لینز

لینز نیمه هادی

( $\lambda=780\text{ nm}$ )

مدت انتشار: پیوسته

۲ هرتز تا ۲۰ کیلو هرتز

( $\pm 0.5\text{ dB}$ )

۷۸۰ - ۷۹۰ nm

بیش از ۹۰ dB

بیش از ۹۰ dB

PAL, NTSC

طول موج

نسبت سیگنال به پارازیت

محدوده دینامیک

فرمت سیستم رنگ ویدیو

### قسمت دک نوار

سیستم ضبط

فرکانس پاسخ ۵۰ تا ۱۳,۰۰۰ هرتز ( $\pm 3\text{ dB}$ )،

با استفاده از کاست

Sony TYPE I

۰.۱۵ ± W.Peak (IEC)

۰.۱ W.RMS (NAB)

۰.۲ ± W.Peak (DIN)

همه و لرزش

### ادامه دارد

## قسمت تنظیم کننده (تیونر)

استریوی FM، تنظیم کننده FM/AM superheterodyne

قسمت تنظیم کننده (تیونر) FM

۸۷/۵ - ۱۰۸/۰ مگاهرتز

آنتن هدایت FM

عدم تقارن ۷۵ اهم

۱۰/۷ مگاهرتز

محدوده تنظیم  
آنتن

ترمیمال های آنتن  
فرکانس حد وسط

قسمت تنظیم کننده (تیونر) AM

محدوده تنظیم  
مدل خاورمیانه:

۱،۶۰۲ - ۵۳۱ کیلوهرتز

(با فاصله تنظیم تعیین شده روی  
۹ کیلوهرتز)

۱،۱۷۰ - ۵۳۰ کیلوهرتز

(با فاصله تنظیم تعیین شده روی  
۱۰ کیلوهرتز)

۱،۶۰۲ - ۵۳۱ کیلوهرتز

(با فاصله تنظیم تعیین شده روی  
۹ کیلوهرتز)

آنتن حلقه ای AM

ترمیمال آنتن خارجی

۴۵۰ کیلوهرتز

آنتن  
ترمیمال های آنتن  
فرکانس حد وسط

## بلندگو

سیستم بلندگو

۳ راه، ۳ واحد،

نوع بازتاب بم (bass-reflex)

۱۳ سانتی متر، نوع مخروطی

۱۳ سانتی متر، نوع مخروطی

۵ سانتی متر، نوع مخروطی

۶ اهم

تقریباً ۲۴۳ × ۳۲۵ × ۲۴۰ میلی

متر

تقریباً ۴/۳ کیلوگرم به ازای هر

بلندگو

واحد های بلندگو

Woofer:

Sub woofer:

Tweeter:

امپدانس نامی

ابعاد (عمق/بلندی/پهنا)

وزن

## کلیات

قدرت مورد نیاز

مدل عربستان سعودی:

۱۲۷ - ۲۲۰/۱۲۰ با

۲۴۰ - ۲۳۰ ولت متناوب،

۵۰/۶۰ هرتز

قابل تنظیم با انتخابگر ولتاژ

۲۲۰ ولت متناوب، ۵۰/۶۰ هرتز

۱۲۰ ولت، ۲۲۰ ولت یا

۲۴۰ - ۲۳۰ ولت متناوب،

۵۰/۶۰ هرتز

قابل تنظیم با انتخابگر ولتاژ

۱۱۵ ولت

تقریباً ۴۰۷ × ۳۲۵ × ۲۸۰ میلی

متر

تقریباً ۸/۵ کیلوگرم

توان مصرفی

ابعاد (عمق/بلندی/پهنا)

وزن

ضمانت همراه دستگاه:

دستگاه کنترل از راه دور (۱)

باتری ها (۲)

آنتن حلقه ای AM (۱)

آنتن هدایت FM (۱)

بالشتک های بلندگو (۸)

کابل ویدیو (۱)

طراحی و مشخصات دستگاه ممکن است بدون اطلاع قبلی تغییر یابند.

## واژه نامه لغات فنی

### پخش منبو

پخش با استفاده از صفحات منبو ضبط شده روی

VIDEO CD ها با کارکرد های PBC. شما می توانید از نرم

افزاینده های ساده تبادلی (interactive) با استفاده از کارکرد

پخش منبو لذت ببرید.

### تراک

بخش های یک تصویر یا یک قطعه موسیقی روی یک CD.

VIDEO CD ها یا MP3. یک آلبوم (فقط MP3) از

تراک های متعدد تشکیل می شود.

### توقف کوتاه اتوماتیک

یک توقف کوتاه اتوماتیک مطابق با سیگنال رمز گذاری شده

روی دیسک، در زمان پخش VIDEO CD. اگر پخش کننده

CD برای یک مدت طولانی پخش را از سر نگیرد، ▶ را برای

از سرگیری پخش به طور دستی فشار دهید.

### VIDEO CD

یک دیسک فشرده که حاوی تصاویر متحرک می باشد.

اطلاعات تصویر از فرمت MPEG 1، یکی از استانداردهای

جهانی برای تکنولوژی فشرده گی دیجیتالی، استفاده می کند.

اطلاعات تصویر به ۱/۱۴۰ اندازه اولیه خود فشرده می شوند. در

نتیجه یک VIDEO CD ها ۱۲ سانتی متری می تواند تا ۷۴

دقیقه تصاویر متحرک را در خود ذخیره نماید.

VIDEO CD ها همچنین حاوی اطلاعات فشرده صوتی هستند.

اصوات خارج از حد شنوایی انسان فشرده می شوند در حالیکه

اصواتی که قادر به شنیدن آنها هستیم فشرده نشده باقی می ماند.

دیسک های ویدیو قادرند شش برابر CD های صوتی معمولی

اطلاعات صدا را در خود ذخیره کنند.

دو نوع دیسک ویدیو وجود دارند:

• نسخه 1.1: شما می توانید فقط تصاویر متحرک و اصوات را  
پخش نمایید.

• نسخه 2.0: شما می توانید تصاویر ثابت با شفافیت بالا را پخش  
نموده و از کارکردهای PBC لذت ببرید.

این پخش کننده با هر دو نسخه مطابقت دارد.

## کنترل پخش (PBC)

سیگنال‌های رمزگذاری شده روی دیسک‌های ویدیو (نسخه 2.0) برای کنترل پخش. با استفاده از صفحات فهرست انتخاب ضبط شده روی VIDEO CD ها با کارکردهای PBC، شما می‌توانید از پخش برنامه‌های ساده تبادلی، برنامه‌هایی با کارکردهای جستجو، و موارد نظیر آن لذت ببرید.

این سیستم با استانداردهای VIDEO CD نسخه 1.1 و نسخه 2.0 مطابقت دارد. شما می‌توانید از دو نوع پخش بسته به نوع دیسک لذت ببرید.

## VIDEO CD ها بدون کارکردهای PBC (دیسک‌های نسخه 1.1)

از پخش ویدیو (تصاویر متحرک) و موسیقی لذت ببرید.

## VIDEO CD ها با کارکردهای PBC (دیسک‌های نسخه 2.0)

علاوه بر کارکردهای پخش ویدیوی دیسک‌های نسخه 1.1، نرم افزار تبادلی را با استفاده از صفحات فهرست انتخاب نمایش داده شده روی صفحه تلویزیون (پخش PBC) پخش نمایید. به علاوه شما می‌توانید تصاویر ثابت با شفافیت بالا را در صورتیکه بر روی دیسک وجود داشته باشند پخش نمایید.

### صحنه

صفحات فهرست انتخاب، تصاویر متحرک، و تصاویر ثابت روی یک VIDEO CD با کارکرد PBC (کنترل پخش) به بخش‌هایی تقسیم می‌گردند که «صحنه‌ها» نامیده می‌شوند.

### آلبوم

قسمت یک قطعه موسیقی یا یک تصویر روی یک دیسک داده‌ها حاوی تراک‌های صوتی MP3.

# فهرست موقعیت دکمه ها و صفحات مرجع

## چگونه از این صفحه استفاده کنیم

از این صفحه برای پیدا کردن موقعیت دکمه ها و سایر قطعات سیستم که در داخل متن اشاره شده است استفاده نمائید.

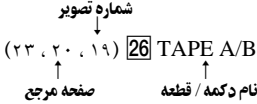

## واحد اصلی

### توصیف دکمه ها

### ترتیب الفبایی

- 1 I/⏻ (نیرو) (۳۲، ۲۴، ۱۷، ۷)
- 5 II (توقف کوتاه) (۱۹، ۱۰، ۷)
- 9 ▲ (خارج سازی) (۹)
- 14 ■ (توقف) (۲۰، ۱۹، ۱۷، ۱۰)
- ▶▶+ (جلو رفتن سریع) (۱۶، ۱۰)
- ▶▶▶ (جلو رفتن) (۳۳، ۱۹)
- ▶ (پخش) (۱۹، ۱۶، ۱۰، ۷)
- ▶▶▶ (برگشت) (۳۷، ۲۳، ۱۹، ۱۰)
- ▶▶▶ (برگشت به عقب) (۱۹، ۱۶، ۷)
- ▲ (خارج سازی) (دکمه A) PUSH (۱۹)
- ▲ (خارج سازی) (دکمه B) PUSH (۱۹)

- K - R
- 25 REC PAUSE/START (۲۰)
- 28 TAPE A/B (۲۳، ۲۰، ۹۱)
- 29 TUNER/BAND (۱۸، ۱۷، ۱۶)
- 4 پنجره نمایشگر
- 23 A دکمه (۱۹)
- 13 B دکمه (۲۰، ۱۹)
- 3 سنسور کنترل از راه دور
- 6 سینی قرارگیری دیسک (۹)
- GAME INPUT AUDIO (۲۱)
- 21 L/R (۲۹)
- GAME INPUT VIDEO (۲۹)
- 20 (۲۳)
- 19 MIC (۲۳)
- 16 PHONES (۲۳)
- 15 VOLUME کنترل (۲۴)

- Q - A
- 14 ALBUM + (۱۳، ۱۰)
- 22 ALBUM - (۱۳، ۱۰)
- 30 CD (۲۰، ۱۷، ۱۳، ۱۲، ۹، ۸)
- 26 CD SYNC (۲۰)
- 7 DISC 1 - 3 (۱۳، ۱۰)
- 8 DISC SKIP/EX-CHANGE (۹)
- 2 DISPLAY (۳۲، ۲۷، ۲۶)
- 17 ECHO LEVEL (۲۳)
- 10 EFFECT ON/OFF (۲۳، ۲۱)
- 27 GAME (۲۹، ۲۲، ۲۰)
- 11 GAME EQ (۲۳، ۲۱)
- 11 GAME MIXING (۲۲)
- 11 GROOVE (۳۲، ۲۱)
- 18 MIC LEVEL (۲۳)
- 11 MOVIE EQ (۲۳، ۲۱)
- 11 MUSIC EQ (۲۳، ۲۱)

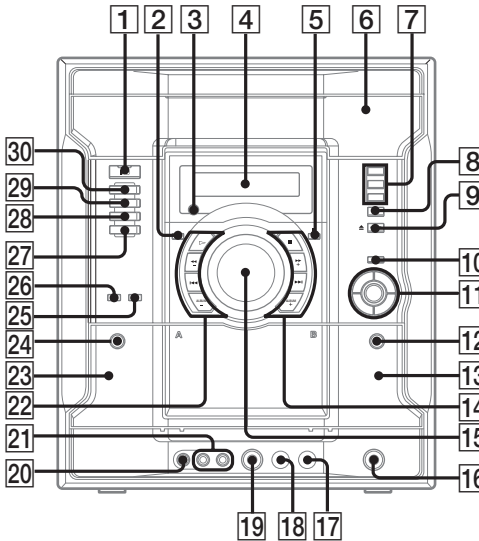

ترتیب الفبائی

N - A

- 26 ALBUM +/- (۱۳، ۱۰)
- 32 CD (۲۰، ۱۷، ۱۳، ۱۲، ۹، ۸)
- 9 CLEAR (۱۴)
- 2 CLOCK/TIMER SELECT (۲۶، ۲۵)
- 3 CLOCK/TIMER SET (۲۴، ۸)
- 8 DISPLAY (۳۲، ۲۷، ۲۶)
- 11 D. SKIP (۱۳، ۱۰)
- 23 EFFECT ON/OFF (۲۱)
- 24 ENTER (۲۵، ۲۴، ۱۶، ۱۳، ۸)
- 6 GAME (۲۹، ۲۲، ۲۰)
- 21 GROOVE (۳۲، ۲۱)
- 17 KARAOKE/MPX (۲۳)
- 18 KEY CONTROL #/b (۲۳)
- 28 NEXT (۱۵، ۱۲، ۱۱)

ک - O

- 12 ON SCREEN (۲۸)
- 30 PLAY MODE (۱۹، ۱۳، ۱۰)
- 25 PRESET EQ (۲۳، ۲۱)
- 28 PRESET -/+ (۱۸، ۱۶)
- 28 PREV (۱۵، ۱۲، ۱۱)
- 31 REPEAT/FM MODE (۱۸، ۱۳)
- 13 SELECT (۲۴)
- 1 SLEEP (۲۴)
- 10 SPECIAL MENU (۱۴)
- 19 SURROUND (۲۲)
- 5 TAPE A/B (۲۳، ۲۰، ۱۹)
- 33 TUNER/BAND (۲۰، ۱۸، ۱۶)
- 7 TUNER MEMORY (۱۶)
- 27 TUNING -/+ (۱۸، ۱۶)
- 20 VOL +/- (۲۴)
- 29 دکمه های عددی (۱۴، ۱۲، ۱۱)

توصیف دکمه ها

- 4 I/⏻ (نیرو) (۳۲، ۲۴، ۱۷، ۷)
- 27 ⏪/⏩ (جلو رفتن سریع/برگشت) (۳۳، ۱۹، ۱۰)
- 28 ⏪/⏩ (جلو رفتن/برگشت به عقب) (۱۹، ۱۰، ۷)
- 13 ▶ (پخش) (۳۷، ۲۳، ۱۹، ۱۰)
- 16 ⏸ (توقف کوتاه) (۱۹، ۱۰، ۷)
- 15 ■ (توقف) (۳۲، ۲۳)
- 22 ⬆/⬇/⬅/➡ (مکان نما) (۸)
- 14 ⏪ (RETURN) (۱۲)

