

Mini Hi-Fi Component System

دستور العمل



Game SYNC

MHC-VX333/VX222

این سیستم قادر به پخش دیسک های زیر است

برای جلوگیری از خطر آتش سوزی یا شوک، دستگاه را در معرض باران و یا رطوبت قرار ندهید.

دیسک های صوتی	دیسک های ویدیو	علامت دیسک
		
صوتی	صوتی + ویدیو (تصاویر متحرک)	
اندازه دیسک ۱۲ سانتی متر / ۸ سانتی متر	اندازه دیسک ۱۲ سانتی متر / ۸ سانتی متر	
زمان پخش ۷۴ دقیقه / ۲۰ دقیقه	زمان پخش ۷۴ دقیقه / ۲۰ دقیقه	

برای جلوگیری از شوک الکتریکی بدنه دستگاه را باز نکنید. تعمیر دستگاه را تنها به افراد کار آزموده واگذار کنید. برای جلوگیری از خطر آتش سوزی، قسمت تهویه دستگاه را با روزنامه، پارچه رومیزی، پرده و یا مواد متفرقه دیگر نپوشانید و یا شمع های روشن را روی دستگاه قرار ندهید. برای جلوگیری از خطر آتش سوزی یا شوک، از قرار دادن اشیاء پر از آب نظیر گلدان روی دستگاه خودداری کنید.

از قراردادن دستگاه در فضاهای محصوری مثل یک قفسه کتاب یا کابینت خودداری کنید.

این دستگاه تحت محصولات CLASS 1 LASER طبقه بندی می شود. علامت CLASS 1 LASER PRODUCT در پشت درپشت قسمت خارجی دستگاه ثبت شده است.

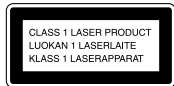

در مورد دیسک های ویدیو

این سیستم با دیسک های ویدیوی بدون کارکردهای PBC (نسخه ۱/۱) و دیسک های ویدیوی با کارکرد های PBC (نسخه ۲) از استانداردهای دیسک ویدیو مطابقت دارد. شما می توانید بسته به نوع دیسک از دو نوع پخش لذت ببرید.

نوع دیسک	شما می توانید
دیسک های ویدیوی بدون کارکردهای PBC (نسخه ۱/۱)	علاوه بر دیسک های صوتی، از پخش ویدیو (تصاویر متحرک) نیز لذت ببرید.
دیسک های ویدیوی با کارکردهای PBC (نسخه ۲)	علاوه بر کارکرد پخش ویدیوی دیسک های ویدیوی بدون کارکردهای PBC، نرم افزارهای تبدیلی را از طریق صفحه منوی نمایش داده شده روی صفحه تلویزیون (پخش منیو) پخش نمایید. به علاوه، شما می توانید تصاویر ثابت با کیفیت بالا یا استاندارد را پخش نمایید.

باتری را دور نریخته بلکه آنرا در قسمت ضایعات زیان آور قرار دهید.

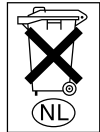

* PBC = کنترل پخش

آشنائی با اجزاء دستگاه

- ۴ واحد اصلی
 ۵ دستگاه کنترل از راه دور

شروع به کار

- ۶ وصل کردن سیستم
 دو عدد باتری R6 (سایز AA) را در داخل دستگاه
 کنترل از راه دور قرار دهید ۸
 تثبیت زمان ۹
 صرفه جوئی در نیرو در وضعیت آماده باش ۹

دیسک/دیسک ویدئو

- جایگذاری یک دیسک/ دیسک ویدئو ۱۰
 پخش دیسک
 — پخش عادی/پخش مخلوط/پخش تکراری ۱۰
 برنامه ریزی تراک های دیسک
 — پخش برنامه ای ۱۱
 پخش یک دیسک ویدئو
 — پخش عادی/پخش مخلوط/پخش تکراری ۱۲
 پخش یک دیسک ویدئو با کارکرد های
 PBC (نسخه ۲/۰)
 — پخش PBC ۱۳
 استفاده از نمایشگر دیسک ۱۴
 استفاده از نمایشگر روی صفحه ۱۵
 قرارگیری در قسمت خاصی از یک دیسک ۱۶
 — جستجوی زمانی/مرور دیسک/مرور تراک
 از سر گیری پخش از نقطه ای که دیسک ویدئو را متوقف
 کرده اید
 — پخش از نقطه توقف ۱۸
 تنظیم تصویر
 — جلوه تصویر ۱۸

تنظیم کننده (تیونر)

- پیش تثبیت ایستگاههای رادیویی ۱۹
 گوش دادن به رادیو
 — تنظیم روی ایستگاههای پیش تثبیت شده ۲۰

نوار

- جای گذاری یک نوار ۲۰
 پخش یک نوار ۲۱
 ضبط روی یک نوار
 — ضبط همزمان از دیسک/ضبط دستی/
 ویرایش برنامه ۲۲
 ضبط زمانی برنامه های رادیویی ۲۳

تنظیم صدا

- تنظیم نمودن صدا ۲۴
 انتخاب جلوه صدا ۲۴
 تنظیم نمودن متعادل کننده گرافیکی و نخیره ۲۵
 انتخاب جلوه محیطی ۲۶

سایر مشخصات

- افزایش صدای بازی ویدئویی
 — همزمان با بازی ۲۶
 تغییر نمایشگر تحلیل کننده طیف صدا ۲۶
 آواز خوانی همراه: کارائوکه ۲۶
 به خواب رفتن با موسیقی
 — تایمر خواب ۲۸
 بیدار شدن با موسیقی
 — تایمر روزانه ۲۸

وسایل اختیاری

- وصل کردن وسایل اختیاری صوتی/تصویری ۲۹
 اتصال یک وسیله بازی ویدئویی ۳۰

اطلاعات اضافی

- احتیاطات لازم ۳۱
 رفع اشکال ۳۳
 پیام ها ۳۵
 مشخصات ۳۵
 واژه نامه لغات فنی ۳۷

اجزاء دستگاه به ترتیب حروف الفبا مرتب شده اند. برای جزئیات به صفحات نشان داده شده در پرانتز مراجعه کنید.

واحد اصلی

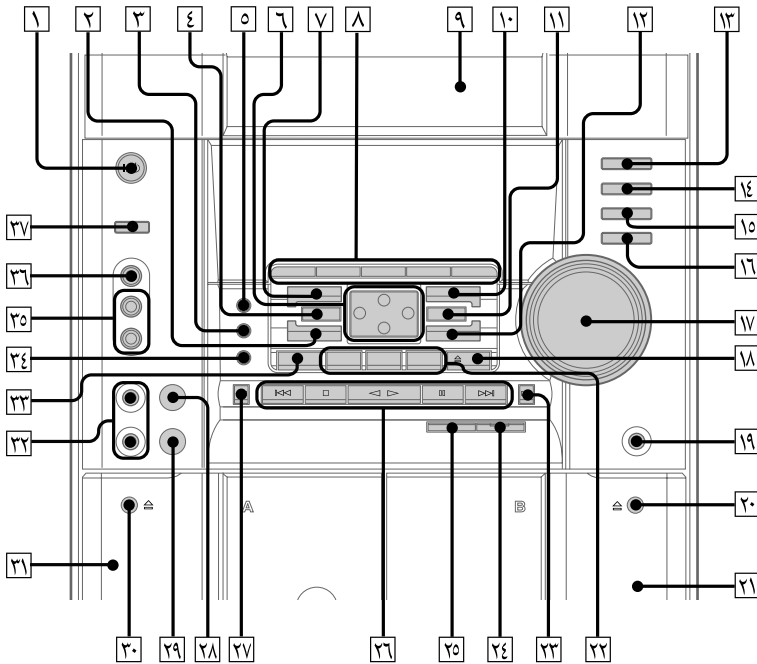

توصیف دکمه ها

- ⏻ I/⏻ (نیرو)
- ⏪ ⏩ / ⏴ ⏵ / ⏴ ⏵
- ⏴ ▲ OPEN/CLOSE
- ⏴ (دک B) ⏴
- ⏴ (جلو بردن سریع) ⏴
- ⏴ + ⏴
- ⏴ (برگشت به عقب) ⏴
- ⏴ (بخش) ⏴
- ⏴ (توقف) ⏴
- ⏴ (توقف کوتاه) ⏴
- ⏴ (جلو بردن) ⏴
- ⏴ (برگشت) ⏴
- ⏴ - ⏴
- ⏴ (دک A) ⏴

- (۱۸) ⏴ PICTURE EFFECT
- (۱۰ - ۱۲) ⏴ PLAY MODE
- (۲۳ ، ۲۲) ⏴ REC PAUSE/START
- (۱۱) ⏴ REPEAT
- (۲۶) ⏴ SPECTRUM
- (۲۰) ⏴ STEREO/MONO
- (۲۲ ، ۲۰) ⏴ TAPE A/B
- (۱۹) ⏴ TUNER MEMORY
- (۲۲ ، ۱۹) ⏴ TUNER/BAND
- (۲۱ ، ۲۰) ⏴ A دک
- (۲۰ - ۲۴) ⏴ B دک
- (۱۰) ⏴ سینی قرارگیری دیسک
- ⏴ PHONES فیش
- (۲۰) ⏴ VIDEO فیش
- (۲۷ ، ۲۶) ⏴ MIC 1, 2 فیش
- (۲۰) ⏴ AUDIO های فیش
- (۲۷) ⏴ ECHO LEVEL کنترل
- (۲۷ ، ۲۶) ⏴ MIC LEVEL کنترل
- ⏴ VOLUME کنترل
- (۲۳ ، ۲۲ ، ۱۰ - ۱۲) ⏴ CD
- (۲۳ ، ۲۲) ⏴ CD SYNC
- (۲۷ ، ۲۱ - ۲۳) ⏴ DIRECTION
- (۱۳ ، ۱۱ ، ۱۰) ⏴ DISC 1 - 3
- ⏴ DISC SKIP EX-CHANGE
- (۱۲ ، ۱۱ ، ۱۰) ⏴
- (۱۴ ، ۹) ⏴ DISPLAY
- (۲۲) ⏴ EDIT
- (۲۷ ، ۲۵) ⏴ EFFECT ON/OFF
- (۱۹ ، ۱۸ ، ۱۴ ، ۱۳ ، ۹) ⏴ ENTER
- (۲۵ ، ۲۹ ، ۲۸ ، ۲۳ - ۲۵) ⏴
- (۳۰ ، ۲۶) ⏴ GAME
- (۲۶ ، ۲۴) ⏴ GAME EQ
- (۲۴) ⏴ GROOVE
- (۲۷) ⏴ KARAOKE PON
- (۲۰) ⏴ MD (VIDEO)
- (۲۵ ، ۲۴) ⏴ MOVIE EQ
- (۲۵ ، ۲۴) ⏴ MUSIC EQ
- (۲۵) ⏴ P FILE

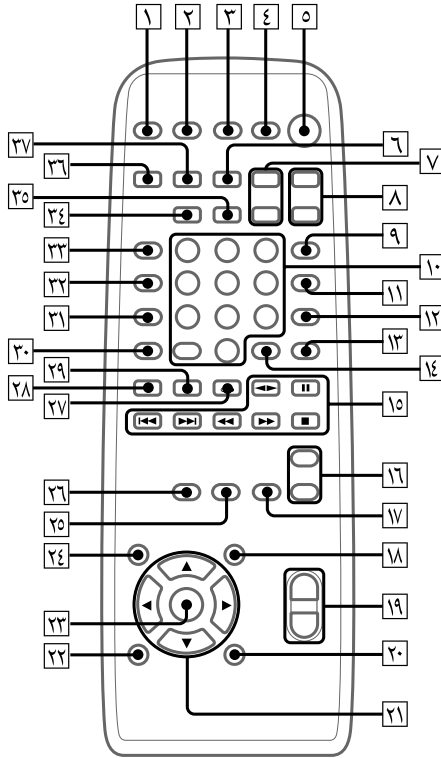

توصیف دکمه ها

- 1 I/⏻ (نیرو)
- 2 ◀◀ (برگشت)
- 3 ▶▶ (برگشت به عقب)
- 4 ▶▶ (پخش)
- 5 ■ (توقف)
- 6 ■ (توقف کوتاه)
- 7 ▶▶ (جلو بردن)
- 8 ▶▶ (جلو بردن سریع)
- 9 ▲/▼/◀/▶

- 10 ON SCREEN (۱۳، ۲۲، ۲۳)
- 11 P FILE (۲۵)
- 12 PICTURE/EFFECT (۱۸)
- 13 PRESET + (۱۹)
- 14 PRESET - (۱۹)
- 15 PREV (۱۷، ۱۴، ۱۳)
- 16 REPEAT (۱۱)
- 17 RETURN (۱۴)
- 18 SELECT (۱۴، ۱۳)
- 19 SLEEP (۲۸)
- 20 SPECIAL MENU (۱۷، ۱۶)
- 21 SPECTRUM (۳۶)
- 22 TAPE A/B (۲۲، ۲۰)
- 23 TUNER/BAND (۲۲، ۱۹)
- 24 TUNING + (۲۰، ۱۹)
- 25 TUNING - (۲۰، ۱۹)
- 26 TV I/⏻ (۸)
- 27 TV CH +/- (۸)
- 28 TV/VIDEO (۸)
- 29 TV VOL +/- (۸)
- 30 VOL (۱۴، ۱۶، ۱۷، ۱۸)
- 31 CD (۱۳، ۲۲، ۲۳)
- 32 CINEMA SPACE (۳۶)
- 33 CLEAR (۱۲)
- 34 CLOCK/TIMER SELECT (۲۹، ۲۴)
- 35 CLOCK/TIMER SET (۲۹، ۲۸)
- 36 DISPLAY (۹، ۱۴)
- 37 D.SKIP (۱۳، ۱۱، ۱۰)
- 38 EFFECT ON/OFF (۲۷، ۲۵)
- 39 ENTER (۱۹، ۱۸، ۱۴، ۱۳، ۹)
- 40 GAME (۳۵، ۲۹، ۲۸، ۲۳ - ۲۵)
- 41 GAME EQ (۳۰، ۲۶)
- 42 KARAOKE PON (۳۶، ۲۴)
- 43 KEY CONTROL #/b (۳۷)
- 44 MD (VIDEO) (۳۰)
- 45 MOVIE EQ (۲۵، ۲۴)
- 46 MUSIC EQ (۲۵، ۲۴)
- 47 NEXT (۱۷، ۱۴، ۱۳)

دکمه های عددی (۱۴، ۱۶، ۱۷، ۱۸)

وصل کردن سیستم

جهت وصل کردن سیستم خودتان، مراحل ۱ تا ۳ زیر را با استفاده از ضمانت و سیم های متعلق به دستگاه انجام دهید.

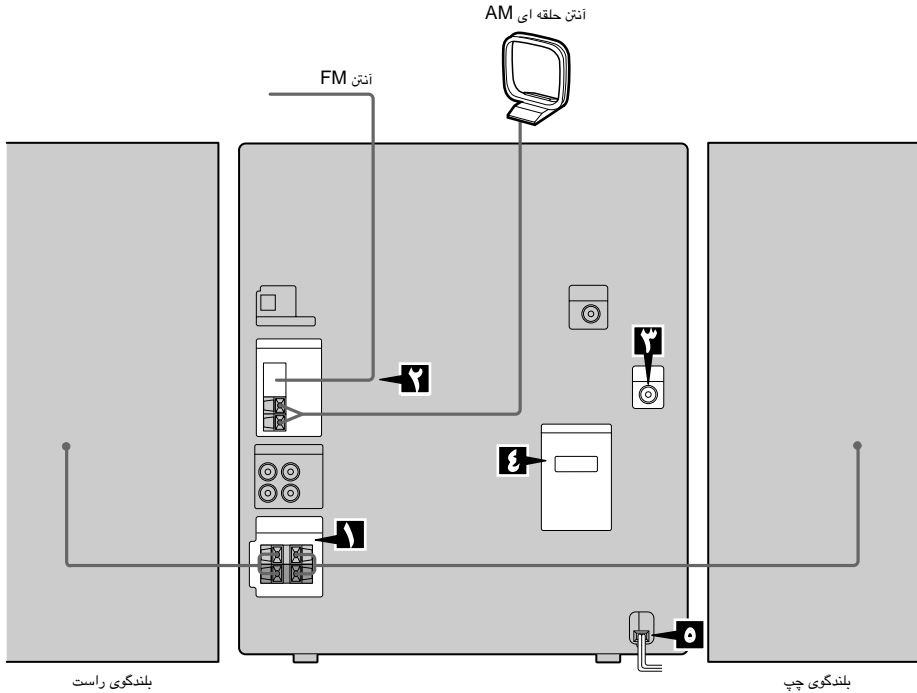

۱ آنتن های FM/AM را وصل کنید.

آنتن حلقه ای AM را نصب نموده و سپس آنرا وصل کنید.

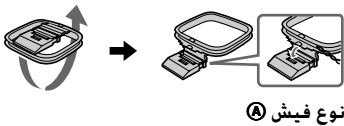

نوع فیش A

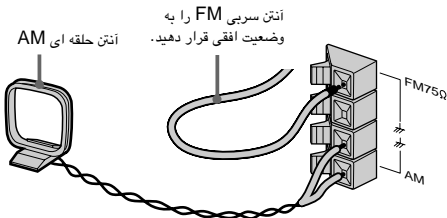

آنتن سربی FM را به وضعیت افقی قرار دهید.

۲ بلندگوها را وصل نمائید.

سیمهای بلندگو را به صورتی که در شکل زیر نشان داده شده است به فیش های SPEAKER وصل کنید.

تنها قسمت بدون روپوش را داخل فیش کنید.

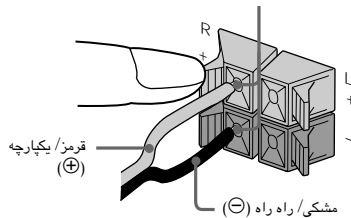

■ سیم نیرو را به يك خروجی دیواری وصل کنید.

نشانگری در صفحه نمایشگر پدیدار می شود. هنگامی که شما دکمه I/⏻ را فشار دهید، سیستم روشن شده و نشانگر به طور اتوماتیک قطع می شود.

اگر آداپتور ضمیمه دستگاه بروی پرز، با خروجی دیواری شما متناسب نیست آنرا از پرز جدا کنید (فقط برای مدل هائی که آداپتور ضمیمه دارند).

۱۶ در حالت خاموش، مطابق با سیستم رنگ تلویزیون خود، سیستم رنگ را PAL یا NTSC تعیین کنید.

سیستم رنگ تلویزیون شما	این دکمه را فشار دهید
AUTO (تنظیم کارخانه)	دکمه I/⏻ را درحالیکه دکمه II را پائین نگاه داشته اید. اگر تلویزیون شما سیستم رنگ را مطابق با سیگنال ورودی به طور اتوماتیک تغییر می دهد، سیستم بر روی AUTO تنظیم می شود.
NTSC	دکمه I/⏻ را درحالیکه دکمه ►► را پائین نگاه داشته اید. سیستم بر روی NTSC تنظیم می شود.
PAL	دکمه I/⏻ را درحالیکه دکمه ◀◀ را پائین نگاه داشته اید. سیستم بر روی PAL تنظیم می شود.

توجه

- در وضعیت صرفه جوئی در نیرو، شما نمی توانید سیستم رنگ را تنظیم کنید.
- هنگامی که شما دیسک ویدیویی را پخش نمائید که در سیستم رنگی متفاوت از سیستم رنگ تنظیم شده برای دستگاه ضبط شده باشد، امکان خرابی تصویر وجود دارد.

برای وصل کردن اجزاء اختیاری
صفحه ۲۹ ببینید.

ادامه دارد

● نوع فیش ⑧

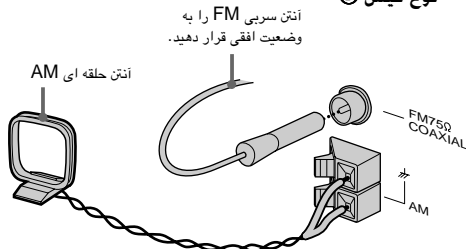

۱۷ بوسیله سیم ویدیوی ضمیمه، فیش ورودی ویدیوی تلویزیون خود را به فیش VIDEO OUT وصل نمائید.

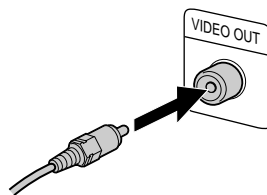

● هنگامی که از يك تلویزیون استفاده می کنید

تلویزیون را روشن نموده و ورودی ویدیو را انتخاب کنید. بدین ترتیب شما می توانید از طریق این سیستم تصاویر را ببینید.

نکته

به منظور ایجاد کیفیت بالاتری از تصاویر، شما می توانید از يك سیم انتخابی S-video برای اتصال فیش ورودی S VIDEO روی تلویزیون خود به فیش S VIDEO OUT استفاده کنید.

۱۸ برای مدل هائی که دارای انتخابگر ولتاژ می باشند، VOLTAGE SELECTOR را روی ولتاژ محلی قرار دهید.

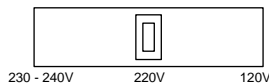

وصل کردن سیستم (ادامه)

در موقع حمل سیستم

برای حفاظت از مکانیزم دیسک (CD)، دستورالعمل زیر را انجام دهید.

۱ مطمئن شوید که تمام دیسک ها را از سیستم خارج کرده اید.

۲ دکمه CD را پائین نگاه داشته و سپس I/⏻ را تا هنگامی که "STANDBY" پدیدار شود فشار دهید.

هنگامی که دکمه ها را رها کنید، نشانگر "LOCK" پدیدار می شود.

۳ سیم نیرو را از پریز خارج کنید.

برای وصل کردن بالشتک های بلندگو

برای پایدار سازی بلندگوها و جلوگیری از لغزش آنها، بالشتک های ضمیمه بلندگوها را به آنها وصل کنید.

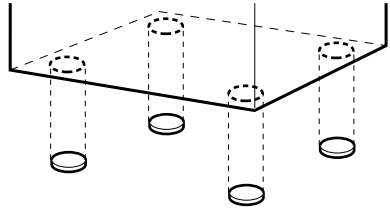

توجه

برای جلوگیری از پارازیت، سیم های بلندگو را از آنتن ها دور نگاه دارید.

استفاده از دستگاه کنترل از راه دور

شما می توانید از دکمه های نشان داده شده در زیر برای کارکردن با یک تلویزیون سونی استفاده کنید.

برای	این دکمه را فشار دهید
روشن یا خاموش کردن تلویزیون	TV I/⏻
سوئیچ کردن به ورودی ویدیوی تلویزیون	TV/VIDEO
تغییر کانال های تلویزیون	+ TV CH - یا +
تنظیم صدای بلندگو(های) تلویزیون	+ TV VOL - یا -

دو عدد باطری R6 (سایز AA) را در داخل دستگاه کنترل از راه دور قرار دهید

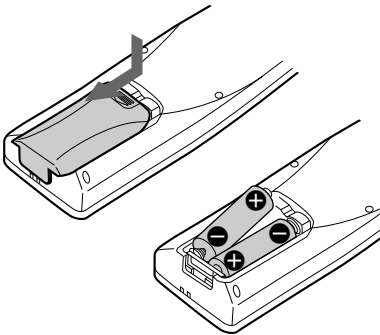

نکته

باطری ها در شرایط عادی استفاده از دستگاه حدود شش ماه عمر مفید خواهند داشت. هنگامی که دستگاه کنترل از راه دور دیگر قابلیت کنترل سیستم را نداشت، باطری های مستعمل را با باطری های نو تعویض کنید.

توجه

اگر از دستگاه کنترل از راه دور برای مدت طولانی استفاده نمی کنید، جهت جلوگیری از آسیب های احتمالی ناشی از نشت باطری ها، آنها را از دستگاه خارج کنید.

تثبیت زمان

۱ سیستم را روشن کنید.

۲ دکمه CLOCK/TIMER SET روی دستگاه

کنترل از راه دور را فشار دهید.

تا مرحله ۵ که علامت "CLOCK" روی نمایشگر پدیدار می شود را انجام دهید.

۳ تا انتخاب "SET CLOCK" دکمه ▲ یا ▼ را به طور متناوب فشار دهید.

۴ دکمه ENTER را فشار دهید.

۵ تا تثبیت مناسب ساعت، دکمه ▲ یا ▼ را به طور متناوب فشار دهید.

۶ دکمه ► را فشار دهید.

نشانگر دقیقه شروع به چشمک زدن می کند.

۷ تا تثبیت مناسب دقیقه، دکمه ▲ یا ▼ را به طور متناوب فشار دهید.

۸ دکمه ENTER را فشار دهید.

نکته

اگر در هنگام تثبیت زمان اشتباهی رخ داد و یا آنکه می خواهید زمان را تغییر دهید، دوباره از مرحله ۲ شروع کنید.

توجه

در صورتی که سیم نیرو را از پریز بکشید و یا آنکه قطع برق اتفاق بیفتد، تنظیم ساعت لغو می شود.

صرفه جوئی در نیرو در وضعیت آماده باش

دکمه DISPLAY را در حالتیکه سیستم خاموش است به طور متناوب فشار دهید.

هر زمان که شما این دکمه را فشار می دهید، سیستم به طور دوره ای بین وضعیت های زیر تغییر می کند:

نمایش ← نمایش ساعت ← وضعیت صرفه جوئی در نیرو

نکات

- نشانگر I/O حتی در وضعیت صرفه جوئی در نیرو روشن است.
- تایمر در وضعیت صرفه جوئی در نیرو عمل می کند.

توجه

در وضعیت صرفه جوئی در نیرو، تثبیت زمان امکان پذیر نیست.

برای لغو وضعیت صرفه جوئی در نیرو

دکمه DISPLAY را یکبار فشار دهید تا وضعیت نمایش نشان داده شود و یا دو بار فشار دهید تا نمایشگر ساعت پدیدار شود.

جایگذاری يك دیسک / دیسک ویڈیو

۱ دکمه OPEN/CLOSE ▲ رافشار دهید.

سینی دیسک باز می شود.

۲ يك دیسک یا دیسک ویڈیو را به صورتیکه طرف علامت دار آن به سمت بالا باشد. روی سینی دیسک قرار دهید.

هنگامی که از دیسک منفرد (دیسک با قطر ۸ سانتی متر) استفاده می کنید، آنرا روی دایره داخلی سینی قرار دهید.

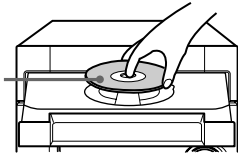

برای جایگذاری تعداد بیشتری دیسک، دکمه **DISK SKIP EX-CHANGE** را برای چرخش سینی دیسک فشار دهید.

۳ دکمه OPEN/CLOSE ▲ رافشار دهید تا سینی دیسک بسته شود.

پخش دیسک

— پخش عادی/پخش مخلوط/پخش تکراری

این سیستم به شما امکان می دهد تا از وضعیت های مختلف پخش دیسک استفاده کنید.

شماره سینی دیسک

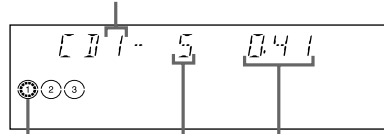

شماره تراك نشانگر حضور دیسک زمان پخش

۱ دکمه CD را فشار دهید.

۲ دکمه PLAY MODE را متناوباً فشار دهید تا وضعیت مورد دخواه شما در نمایشگر پدیدار شود.

انتخاب	برای پخش به صورت زیر
ALL DISCS (پخش عادی)	تمام دیسک های داخل سینی دیسک به طور پیوسته
1DISC (پخش عادی)	دیسکی که شما انتخاب کرده اید، به ترتیب اولیه خود
SHUFFLE ALL DISCS (پخش مخلوط)	ترک های روی تمام دیسک ها به صورت رندوم (اتفاقی)
SHUFFLE 1DISC (پخش مخلوط)	ترک های روی دیسکی که شما انتخاب کرده اید به صورت رندوم (اتفاقی)
PROGRAM (پخش برنامه ای)	ترک های روی تمام دیسک ها به ترتیبی که شما می خواهید (پخش «برنامه ریزی ترک های دیسک» در صفحه ۱۱ را ببینید)

۳ دکمه ◀▶ (یا ◀▶▶) روی دستگاه کنترل از راه دور) را فشار دهید.

سایر عملکردها

برای	این کار را انجام دهید
توقف پخش	دکمه ■ را فشار دهید.
توقف کوتاه	دکمه را فشار دهید. با فشار دادن مجدد این دکمه به حالت پخش باز می گردید.
انتخاب يك تراك	در حالت پخش و یا توقف کوتاه، دکمه ▶▶▶ (برای جلو رفتن) یا دکمه ◀◀◀ (برای عقب رفتن) را فشار دهید.
برای یافتن نقطه ای در يك تراك	در خلال پخش، دکمه ▶▶▶ (برای جلو رفتن) یا دکمه ◀◀◀ (برای عقب رفتن) را فشار دهید. در نقطه دخواه، دکمه ◀▶▶ (یا ▶▶▶) روی دستگاه کنترل از راه دور) را فشار دهید تا جستجو متوقف شده و پخش شروع شود.
انتخاب يك دیسک در وضعیت توقف	دکمه های 1-3 DISC یا DISK SKIP EX-CHANGE (یا D.SKIP روی دستگاه کنترل از راه دور) را فشار دهید.

تغییر عملکرد دستگاه از یک منبع دیگر به کارکرد دیسک ۳ - ۱ DISC را فشار دهید (انتخاب اتوماتیک منبع). اما چنانچه دیسک در داخل یک برنامه کار می کند، حتی در صورت فشار دادن ۳ - ۱ CD پخش دیسک شروع نخواهد شد.

برداشتن یک دیسک دکمه OPEN/CLOSE ▲ را فشار دهید.

تعویض سایر دیسک ها درحالت پخش دکمه DISC SKIP EX-CHANGE را فشار دهید.

پخش به طور متناوب (پخش تکراری) دکمه REPEAT را در خلال پخش فشار دهید تا علامت "REPEAT" یا "REPEAT 1" پدیدار شود.

* REPEAT: برای تمام تراک های روی دیسک برای حداکثر پنج بار
* REPEAT 1: تنها برای یک تراک
برای لغو پخش به طور متناوب، دکمه REPEAT را تا زمانیکه علامت "REPEAT" یا "REPEAT 1" محو شود فشار دهید.

* شما نمی توانید "REPEAT" و "SHUFFLE ALL DISCS" را همزمان انتخاب کنید.

* هنگامی که "REPEAT 1" را انتخاب می کنید، تراک انتخاب شده تا زمانی که REPEAT 1 را لغو نکنید، پی در پی به طور بی پایان پخش می شود.

یک تراک را با وارد کردن شماره تراک پخش کنید.

دکمه(های) شماره روی دستگاه کنترل از راه دور را برای وارد کردن شماره تراک مورد نظر برای پخش فشار دهید.

برای وارد کردن یک شماره تراک بزرگتر از ۱۰

۱ دکمه 10 را فشار دهید.

۲ رقم متناظر را وارد کنید.

برای وارد کردن صفر، دکمه 10/0 را فشار دهید.

مثال:

برای پخش تراک شماره ۳۰، دکمه 10، >10، سپس 3 و 10/0 را فشار دهید.

برنامه ریزی تراک های دیسک

— پخش برنامه ای

شما می توانید برای حداکثر ۳۲ تراک از تمام دیسک ها به ترتیبی که می خواهید پخش شوند برنامه ریزی کنید.

۱ دکمه CD را فشار دهید. سپس دیسک را در جای خود قرار دهید.

۲ دکمه PLAY MODE را متناوباً فشار دهید تا "PROGRAM" در نمایشگر پدیدار شود.

۳ یکی از دکمه های ۳ - ۱ DISC را برای انتخاب یک دیسک فشار دهید.

برای برنامه ریزی به طور یکجا برای تمام تراک های روی یک دیسک، در حالتیکه "AL" روی نمایشگر پدیدار است تا مرحله ۵ را انجام دهید.

۴ دکمه << یا >> را تا زمانی که تراک مورد نظر روی نمایشگر پدیدار شود فشار دهید.

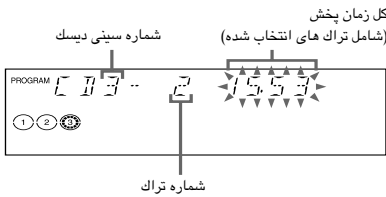

۵ دکمه ENTER را فشار دهید.

تراک برنامه ریزی می شود. شماره مرحله برنامه و به دنبال آن زمان کل پخش پدیدار می شوند.

۶ تراک ها یا دیسک های اضافه تری را برنامه ریزی کنید.

برای برنامه ریزی	این مراحل را تکرار کنید
سایر دیسک ها	۳ و ۵
سایر تراک ها روی همین دیسک	۴ و ۵
سایر تراک ها روی سایر دیسک ها	۳ تا ۵

ادامه دارد

پخش يك ديסק و ویديو

پخش عادی/پخش مخلوط/پخش تکراری

شما می توانید هر دوی دیسک های ویدیویی بدون کارکردهای PBC (نسخه ۱/۰) و دیسک های ویدیویی با کارکردهای PBC (نسخه ۲/۰) را پخش کنید.

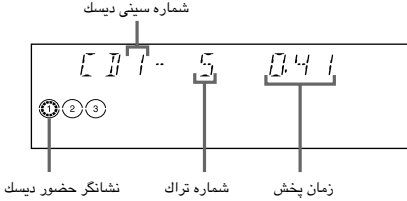

۱ تلویزیون خود را روشن کنید و ورودی ویديو را انتخاب کنید.

اگر در این مورد نیاز به کمک دارید، به دفترچه دستورالعمل ضمیمه تلویزیون خود مراجعه کنید.

۲ دکمه CD را فشار دهید.

۳ دکمه PLAY MODE را متناوباً فشار دهید تا وضعیت مورد دغخواه شما در نمایشگر پدیدار شود.

انتخاب	برای پخش به صورت زیر
*1 ALL DISCS (پخش عادی)	تمام دیسک های داخل سینی دیسک به طور پیوسته
*1 1DISC (پخش عادی)	دیسکی که شما انتخاب کرده اید، به ترتیب اولیه خود
SHUFFLE *2 ALL DISCS (پخش مخلوط)	تراک های روی تمام دیسک ها به صورت رندوم (اتفاقی)
SHUFFLE *2 1DISC (پخش مخلوط)	تراک های روی دیسکی که شما انتخاب کرده اید به صورت رندوم (اتفاقی)
PROGRAM (پخش برنامه ای)	تراک های روی تمام دیسک ها به ترتیبی که شما می خواهید پخش شوند (بخش «برنامه ریزی تراک های دیسک» در صفحه ۱۱ را ببینید)

*1 تنها برای دیسک های ویدیویی با کارکردهای PBC (نسخه ۲/۰)، نشانگر "PBC" هنگامی که کارکرد PBC روی روشن تنظیم می گردد، پدیدار می شود.
*2 پخش مخلوط هنگام پخش منبوی يك دیسک ویدیو با کارکردهای PBC (نسخه ۲/۰)، عمل نمی کند.

▼ دکمه ◁▷ (یا ◀▶) روی دستگاه کنترل از راه دور را فشار دهید.

سایر عملکردها

برای	این کار را انجام دهید
لغو پخش برنامه ای	دکمه PLAY MODE را متناوباً فشار دهید تا "PROGRAM" و "SHUFFLE" محو شوند.
يك تراک را از انتها پاک کنید	در وضعیت توقف دکمه CLEAR روی دستگاه کنترل از راه دور را فشار دهید.
پاک کردن کل برنامه	دکمه ■ را يك بار در وضعیت توقف یا دو بار در خلال پخش فشار دهید.

نکات

- برنامه ایجاد شده توسط شما، پس از پایان پخش برنامه ای باقی خواهد ماند. برای پخش مجدد همان برنامه، دکمه CD و سپس ◀▶ را فشار دهید.
- هنگامی که زمان کل برنامه دیسک از ۱۰۰ دقیقه تجاوز کند و یا زمانی که شما تراکی را با شماره ۲۱ و یا بیشتر انتخاب می کنید، علامت "----" پدیدار می شود.

۴ دکمه < > (یا <>) روی دستگاه کنترل از راه دور) را فشار دهید.

سایر کارکردها

برای	این کار را انجام دهید
توقف پخش	دکمه ■ را فشار دهید.
توقف کوتاه	دکمه ■* را فشار دهید. این دکمه را مجدداً فشار دهید تا به حالت پخش برگردید.
انتخاب یک ترک یا صفحه ^{۱*}	برای جلو رفتن دکمه NEX T روی دستگاه کنترل از راه دور یا >>> و برای عقب رفتن دکمه PREV روی دستگاه کنترل از راه دور یا <<< را فشار دهید. هنگامی که دیسک های ویدیویی با کارکردهای PBC (نسخه ۲/۰) را پخش می کنید، صفحات ۱۳ و ۱۴ را ببینید.
یافتن نقطه ای در یک ترک یا صفحه (کارکرد جستجوی قفل)	□ دکمه <<< یا >>> را در خلال پخش فشار داده و آنرا نگاه دارید. بسته به مدت زمان نگاه داشتن دکمه، سرعت به صورت زیر تغییر می کند: ۱ (آهسته) ← ۲ (عادی) ← ۳ (زیاد) دکمه <<< یا >>> را در سرعت دلخواه رها سازید و پس از آن جستجو با سرعت انتخابی انجام می شود. □ دکمه <<< یا >>> را در خلال پخش فشار دهید. هر بار که این دکمه را فشار می دهید، سرعت به طور دوره ای به صورت زیر تغییر می کند: ۱ (آهسته) ← ۲ (عادی) ← ۳ (زیاد)
	در نقطه دلخواه، دکمه <> (یا <>) روی دستگاه کنترل از راه دور را فشار دهید تا جستجو متوقف شده و پخش شروع شود.
انتخاب یک دیسک ویدیو در وضعیت توقف	دکمه 1 - 3 DISC یا DISC SKIP EX-CHANGE (یا D.SKIP روی دستگاه کنترل از راه دور) را فشار دهید.
برداشتن یک دیسک ویدیو	دکمه OPEN/CLOSE ▲ را فشار دهید.
برداشتن سایر دیسک های ویدیو در حالت پخش	دکمه DISC SKIP EX-CHANGE را فشار دهید.
پخش به صورت تکراری (پخش تکراری)	صفحه ۱۱ را ببینید.

پخش يك دیسك ویدیو با کارکرد های PBC (نسخه ۲/۰)

پخش PBC

شما می توانید از منیوی روی صفحه تلویزیون خود برای لذت بردن از نرم افزار تبادل دیسک استفاده کنید. فرمت و ساختار منیو در مورد هر دیسک متفاوت است.

۱ دکمه CD را فشار دهید.

۲ دکمه < > (یا <>) روی دستگاه کنترل از راه دور) را فشار دهید تا پخش يك دیسك ویدیو با کارکرد های PBC (نسخه ۲/۰) شروع شود.

نشانگرهای VIDEO CD و PBC روشن شده و یک منیوی PBC روی صفحه تلویزیون شما پدیدار می شود.

- VCD: در خلال پخش یک دیسک ویدیو روشن می شود.
- PBC: در خلال پخش PBC یک دیسک ویدیو (نسخه ۲/۰) قابل تطابق با PBC روشن می شود.
- PBC OFF: هنگامی که یک دیسک ویدیو (نسخه ۲/۰) قابل تطابق با PBC بدون استفاده از کارکرد های PBC پخش می گردد، روشن می شود (صفحه ۱۴ را ببینید).

۳ دکمه <<< یا >>> را متناوباً تا انتخاب يك شماره از منیو فشار دهید. سپس دکمه ENTER یا SELECT را فشار دهید.

۴ برای لذت بردن از پخش تبادل، بقیه مراحل را مطابق دستورالعمل روی منیو دنبال کنید.

ادامه دارد

* ممکن است اختلالاتی در تصویر ویدیو وجود داشته باشد.
* تنها زمانی که کارکرد PBC روی خاموش تنظیم شود و یا دیسک های ویدیو بدون کارکرد های PBC (نسخه ۱/۱) پخش می شوند.

استفاده از نمایشگر ديسك

شما می توانید زمان باقی مانده از تراك حاضر و يا كل ديسك را بازيبن كنيد.

دکمه DISPLAY را به طور متناوب فشار دهید.

نمایشگر به طور دوره ای به صورت زیر تغییر می کند:

در خلال پخش عادی

زمان پخش شده از تراك حاضر ← زمان باقی مانده از تراك

حاضر ← زمان باقی مانده از ديسك حاضر (در وضعیت

IDISC) يا نمایش "--.--" (در وضعیت ALL DISCS)

← نمایش ساعت (برای مدت ۸ ثانیه) ← وضعیت جاری

(ديسك های ويديو با كارگرد های PBC (نسخه ۲/۰))

زمان پخش شده از تراك حاضر* ← نمایش ساعت (به مدت ۸

ثانیه) ← وضعیت جاری

* ممکن است با تصاویر ثابت یا موارد دیگر پدیدار نشود.

در وضعیت توقف

تعداد كل تراك ها و زمان كل پخش

← نمایش ساعت (برای مدت ۸ ثانیه)

← وضعیت جاری

برای	این کار را انجام دهید
توقف پخش	دکمه ■ را فشار دهید.
دیدن باقی مانده يك منيو	دکمه NEXT روی دستگاه کنترل از راه دور را فشار دهید.
برگشتن به ابتدای منيو	دکمه PREV روی دستگاه کنترل از راه دور را فشار دهید.
برگشتن به يك منيو قبلی	دکمه RETURN روی دستگاه کنترل از راه دور را فشار دهید.
لغو پخش با کارگردهای PBC (نسخه ۲/۰)	در وضعیت توقف، دکمه ◀▶ یا ▶▶▶ را تا انتخاب تراك دلخواه فشار دهید، سپس دکمه ENTER يا SELECT روی دستگاه کنترل از راه دور را فشار دهید. همچنین شما می توانید شماره تراك مورد دلخواه را با استفاده از دکمه های عددی روی دستگاه کنترل از راه دور انتخاب کنید. نشانگر PBC OFF روشن شده و پخش از تراك انتخاب شده شروع می شود. تصاویر ثابت از قبیل صفحات منيو نشان داده نمی شوند.
انتخاب يك شماره منيو با استفاده از دستگاه کنترل از راه دور	دکمه های عددی را فشار دهید (پخش «برای وارد کردن يك شماره تراك بزرگتر از ۱۰» در صفحه ۱۱ را ببینید).

نکته

هنگامی که علامت  روی صفحه تلویزیون پدیدار می شود، شما يك دکمه غير صحيح را فشار داده ايد.

استفاده از نمایشگر روی صفحه

شما می توانید وضعیت کارکرد حاضر و اطلاعات دیسک های ویدیو یا صوتی را در خلال پخش یا در وضعیت توقف بازبین کنید. **بسته به شرایط، برخی از موضوعات نمایش داده شده و بعضی دیگر نمایش داده نمی شوند.**

دکمه ON SCREEN روی دستگاه کنترل از راه دور را فشار دهید.

هر بار که شما این دکمه را فشار می دهید، نمایشگر روی صفحه به طور دوره ای به صورت زیر تغییر می کند:

ON SCREEN 1 → ON SCREEN 2 → ON SCREEN OFF*

* نمایشگر (به جز در موارد جستجوی زمانی/ مرور دیسک/ مرور تراك) وجود ندارد.

نمایشگر ON SCREEN 1,2

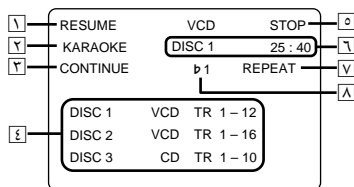

1

نمایش داده شده	در حالیکه دک به صورت زیر است
دیسک برنامه ریزی شده و شماره تراك ای	در وضعیت پخش برنامه
شماره دیسک و شماره های تراك	در وضعیت توقف (فقط ON SCREEN 2)
بدون نمایش	در سایر شرایط

5

نمایش داده شده	در حالیکه دک به صورت زیر است
STOP	در وضعیت توقف
زمان سپری شده از تراك حاضر	در خلال پخش

6

نمایش داده شده	در حالیکه دک به صورت زیر است
شماره دیسک حاضر و زمان کل پخش دیسک حاضر* ²	در وضعیت توقف
بدون نمایش	در خلال پخش

*² در وضعیت پخش برنامه ای، کل زمان پخش برنامه پدیدار می شود.

7 "REPEAT"، "REPEAT 1" یا بدون نمایش

8 درجه کنترل کلید یا بدون نمایش

توجه

هنگامی که یک سیگنال ویدیو در حال پخش با این سیستم را بر روی یک نوار ویدیو یا غیره ضبط می کنید، مطمئن شوید که ON SCREEN OFF انتخاب شده است. در غیر اینصورت اطلاعات نمایش داده شده نیز روی نوار ویدیو ضبط خواهد شد.

ادامه دارد

در حالیکه دک به نمایش داده شده صورت زیر است

در وضعیت توقف "RESUME" یا بدون نمایشگر

در خلال پخش دیسک حاضر و شماره تراك*¹

*¹ برای دیسک های ویدیو، فقط ON SCREEN 2 در خلال پخش، دیسک حاضر و شماره تراك را نمایش می دهد. نشانگر "SCENE" و شماره در خلال پخش یک دیسک ویدیو با کارکرد های PBC نشان داده می شوند.

9 وضعیت جلوه KARAOKE

10 وضعیت پخش یا "AUTO PBC"*

* نشانگر "AUTO PBC" برای یک دیسک ویدیو با کارکرد های PBC پدیدار می شود.

قرارگیری براساس زمان سپری شده از شروع دیسک

— جستجوی زمانی

۱ دکمه SPECIAL MENU روی دستگاه کنترل از راه دور را فشار دهید.

۲ دکمه 1 روی دستگاه کنترل از راه دور را برای انتخاب "TIME SEARCH (1)" فشار دهید.

۳ دکمه های عددی (10/0 - 1) روی دستگاه کنترل از راه دور را جهت وارد کردن زمان (به دقیقه) برای قسمتی که می خواهید، فشار دهید.

برای وارد کردن ۱۰ دقیقه: دکمه 10/0 → 1 را فشار دهید. زمان سپری شده انتخابی روی صفحه تلویزیون پدیدار می شود.

برای وارد کردن مجدد زمان: دکمه CLEAR را فشار داده و سپس مجدداً دکمه های عددی را فشار دهید.

۴ دکمه ◀▶ (یا ▶◀) روی دستگاه کنترل از راه دور را فشار دهید.

پخش از زمان انتخاب شده شروع می شود.

برای تغییر زبان نمایش روی صفحه (فقط در مدل چینی)

شما می توانید در نمایش روی صفحه پیام ها را از چینی به انگلیسی تغییر دهید.

۱ دکمه SPECIAL MENU روی دستگاه کنترل از راه دور را فشار دهید.

۲ دکمه 4 روی دستگاه کنترل از راه دور را فشار دهید.

پیام ها از چینی به انگلیسی تغییر می یابد. برای برگشت به پیام های چینی، این عمل را تکرار کنید.

قرارگیری در قسمت خاصی از يك دیسک

— جستجوی زمانی/مرور دیسک/مرور تراك

برای استفاده از این کارکردها، تلویزیون بایستی روشن باشد. این کارکردها در خلال پخش يك دیسک ویدیو با کارکردهای PBC (نسخه ۲/۰) نمی تواند مورد استفاده قرار گیرد. از دستگاه کنترل از راه دور استفاده کنید.

برای توقف پخش

دکمه ■ را فشار دهید.

برای وارد کردن عدد ۱۰ ویا بیشتر با دکمه های عددی

دکمه های عددی روی دستگاه کنترل از راه دور را فشار دهید (بخش «برای وارد کردن يك شماره تراك بزرگتر از ۱۰» در صفحه ۱۱ را ببینید).

برای استفاده از دیسک های ویدیو با کارکردهای PBC (نسخه ۲/۰)

صفحات ۱۳ و ۱۴ را ببینید.

قرار گیری روی تراکی که شما می خواهید

— مرور دیسک

شما می توانید تراك مورد دلخواه خود را با مشاهده اولین فریم از هر تراك انتخاب کنید. در هر زمان ۹ تراك مختلف روی صفحه تلویزیون قابل نمایش هستند.

۱ دکمه SPECIAL MENU روی دستگاه کنترل از راه دور را فشار دهید.

۲ دکمه 2 روی دستگاه کنترل از راه دور را برای انتخاب "2) DISC DIGEST" فشار دهید.

اولین فریم از تراك های ۱ تا ۹ از دیسک حاضر نمایش داده می شوند.

برای يك دیسک صوتی صدای ۳ ثانیه اول هر تراك پخش می شود، اما هنگامی که از يك دیسک ویدیو استفاده می شود صدائی وجود نخواهد داشت.

۳ دکمه های عددی (1 - 10/0) روی دستگاه کنترل از راه دور را برای انتخاب تراکی که می خواهید، فشار دهید.

برای نمایش ۹ تراك بعدی

دکمه NEXT روی دستگاه کنترل از راه دور را فشار دهید. اولین فریم از تراك های ۱۰ تا ۱۸ نمایش داده می شوند.

اگر تراك های بیشتری روی دیسک وجود داشته باشند، علامت "▶▶▶" در گوشه سمت راست بالای صفحه تلویزیون پدیدار می شود.

برای نمایش تراك های قبلی، دکمه PREV روی دستگاه کنترل از راه دور را فشار دهید.

برای انتقال به مرور دیسک دیگری در خلال مرور دیسک

در خلال مرور دیسک دکمه D.SKIP را فشار دهید.

توجه

اگر مرور دیسک را در خلال پخش در وضعیت های برنامه ای یا مخلوط شروع نمائید، وضعیت پخش به طور اتوماتیک به وضعیت CONTINUE تغییر می یابد.

قرارگیری روی قسمتی داخل يك تراك

— مرور تراك

شما می توانید حالتی را داشته باشید که پخش کننده دیسک، يك تراك دیسک ویدیو به ۹ بخش مختلف تقسیم کند و اولین صحنه از هر بخش را روی صفحه تلویزیون نشان دهد.

۱ دکمه SPECIAL MENU روی دستگاه کنترل از راه دور را فشار دهید.

۲ دکمه 3 روی دستگاه کنترل از راه دور را برای انتخاب "TRACK DIGEST (3)" فشار دهید.

تراك حاضر به ۹ بخش تقسیم می شود و اولین فریم از هر بخش نمایش داده می شود.

برای يك دیسک صوتی صدای ۳ ثانیه اول هر تراك پخش می شود، اما هنگامی که از يك دیسک ویدیو استفاده می شود صدائی وجود نخواهد داشت.

۳ دکمه های عددی (1 - 10/0) روی دستگاه کنترل از راه دور را برای انتخاب بخشی که می خواهید فشار دهید.

پخش از نقطه ای نزدیک به فریم انتخابی شروع می شود.

برای انتقال به مرور تراك دیگری در خلال مرور تراك

در خلال مرور تراك دکمه PREV یا NEXT روی دستگاه کنترل از راه دور را فشار دهید.

توجه

- تراك های کوتاه تر از ۴۰ ثانیه ممکن است به تعدادی کمتر از ۹ بخش تقسیم شوند.
- از این کارکرد در خلال پخش برنامه ای یا مخلوط نمی توانید استفاده کنید.

از سرگیری پخش از نقطه ای که دیسک ویدیو را متوقف کرده اید

تنظیم تصویر

— جلوه تصویر

شما می توانید نما و وضوح تصویر را تنظیم نمائید.

۱ در خلال پخش دکمه PICTURE EFFECT را فشار دهید.

۲ دکمه ◀ یا ▶ را به طور متناوب جهت تنظیم نمای تصویر فشار دهید.

۳ دکمه ▲ یا ▼ را به طور متناوب جهت تنظیم وضوح تصویر فشار دهید.

۴ دکمه ENTER یا PICTURE EFFECT را فشار دهید.

نکته

نما و وضوح در ۱۱ مرحله (از 5- تا +5) قابل تنظیم است.

پخش از نقطه توقف

دستگاه نقطه ای که دیسک ویدیو را متوقف کرده اید به حافظه می سپارد. بنابراین شما می توانید پخش را از آن نقطه از سر بگیرید. پخش از نقطه توقف هنگامی که سیستم را خاموش می کنید، لغو نخواهد شد.

پخش از نقطه توقف برای یک دیسک صوتی قابل دسترسی نیست.

۱ هنگام پخش دیسک ویدیو، دکمه ■ را برای توقف پخش فشار دهید.

نشانگر "RESUME" روی صفحه تلویزیون پدیدار می شود. اگر نشانگر "RESUME" پدیدار نگردد، پخش از نقطه توقف قابل دسترسی نیست.

۲ دکمه ◀▶ (یا ▶◀) روی دستگاه کنترل از راه دور را فشار دهید.

پخش کننده از نقطه ای که دیسک ویدیو را در مرحله ۱ متوقف کرده اید پخش را شروع می کند.

برای تماشای از ابتدای دیسک ویدیو

هنگامی که "RESUME" در نمایشگر پدیدار می شود، دکمه ■ را فشار دهید. سپس دکمه ◀▶ (یا ▶◀) روی دستگاه کنترل از راه دور را فشار دهید.

توجه

- پخش از نقطه توقف در وضعیت های مرور و پخش مخلوط یا برنامه ای قابل دسترسی نیست.
- بسته به نقطه ای که شما دیسک ویدیو را متوقف کرده اید، پخش کننده ممکن است پخش را از نقطه دیگری از سر بگیرد.
- پخش از نقطه توقف در این حالات لغو می شود:
 - هنگامی که یکی از دکمه های عددی، PLAY MODE، ■،
 - کنترل از راه دور، D.SKIP EX-CHANGE، روی دستگاه
 - SPECIAL MENU، یا ◀▶/▶▶ را فشار دهید.
 - دیسک ویدیو را خارج کنید.
 - سیم نیروی سیستم را از پریز خارج کنید.

پیش تثبیت ایستگاه‌های رادیویی

شما می‌توانید تا ۲۰ ایستگاه رادیویی برای FM و ۱۰ ایستگاه رادیویی برای AM را پیش تثبیت نمایید.

۱ دکمه TUNER/BAND را به طور متناوب تا انتخاب "FM" یا "AM" فشار دهید.

۲ دکمه + یا - (یا + TUNING یا - روی دستگاه کنترل از راه دور) را فشار داده و آنرا تا زمانی که نمایش فرکانس شروع به تغییر می‌کند نگاه داشته و سپس رها کنید.

جستجو هنگامی که سیستم در یک ایستگاه تنظیم می‌شود، به طور اتوماتیک متوقف می‌گردد. "TUNED" و "STEREO" (برای یک برنامه استریو) پدیدار می‌شوند.

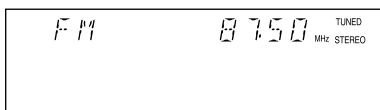

۳ دکمه TUNER MEMORY را فشار دهید.

یک شماره پیش تثبیت در نمایشگر پدیدار می‌شود. ایستگاهها از شماره پیش تثبیت ۱ ذخیره می‌شوند. شماره پیش تثبیت

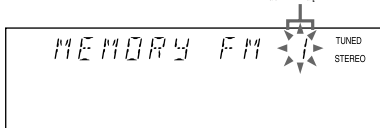

۴ دکمه ENTER را فشار دهید.

علامت "COMPLETE" پدیدار می‌شود. ایستگاه ذخیره می‌شود.

۵ مراحل ۱ تا ۴ را برای ذخیره سایر ایستگاهها تکرار کنید.

جهت تنظیم يك ایستگاه با سیگنال ضعیف

دکمه + یا - (یا + TUNING یا - روی دستگاه کنترل از راه دور) را به طور متناوب در مرحله ۲ فشار دهید تا بتوانید به طور دستی ایستگاه را تنظیم کنید.

جهت قراردادن ایستگاه دیگری در يك شماره

پیش تثبیت موجود

از مرحله ۱ شروع کنید. پس از مرحله ۲، دکمه <<< یا >>> (یا - PRESET یا + روی دستگاه کنترل از راه دور) را متناوباً تا انتخاب شماره پیش تثبیت مورد نظری که می‌خواهید ایستگاه را در آن ذخیره کنید، فشار دهید.

شما می‌توانید يك ایستگاه جدید را در شماره انتخاب شده پیش تثبیت کنید.

جهت پاک کردن يك ایستگاه پیش تثبیت شده

۱ دکمه TUNER MEMORY را فشار داده و آنرا تا هنگامی که يك شماره پیش تثبیت در نمایشگر پدیدار شود نگاه دارید.

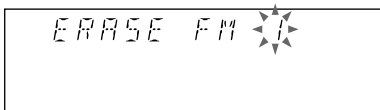

۲ دکمه <<< یا >>> (یا - PRESET یا + روی دستگاه کنترل از راه دور) را متناوباً تا انتخاب شماره ای که می‌خواهید پاک کنید فشار دهید.

هنگامی که می‌خواهید تمام ایستگاههای پیش تثبیت شده را پاک کنید، علامت "ALL ERASE" را انتخاب نمایید.

۳ دکمه ENTER را فشار دهید.

علامت "COMPLETE" پدیدار می‌شود.

هنگامی که شما يك شماره پیش تثبیت شده را پاک می‌کنید، یکی از تعداد آنها کم می‌شود و تمام شماره های پیش تثبیت پس از شماره پاک شده مجدداً شماره گذاری می‌شوند.

برای تغییر فاصله تنظیم AM (بجز برای مدل های خاورمیانه و فیلیپین)

فاصله تنظیم AM در کارخانه به میزان ۹ کیلو هرتز (در برخی مناطق ۱۰ کیلو هرتز) تثبیت شده است. برای تغییر فاصله تنظیم AM، ابتدا روی يك ایستگاه AM تنظیم کنید و سپس سیستم را خاموش کنید. در حالیکه دکمه ENTER را پائین نگه داشته اید سیستم را دوباره روشن کنید. وقتی که شما فاصله تنظیم را تغییر می‌دهید، تمام ایستگاه های AM پیش تثبیت شده پاک می‌شوند. برای تعیین مجدد فاصله تنظیم، همین دستورالعمل را تکرار کنید.

نکته

ایستگاه های پیش تثبیت شده رادیویی به مدت نصف روز، حتی در صورتیکه سیم نیرو را از پریز کشیده باشید و یا قطع برق اتفاق بیفتد، باقی خواهند ماند.

توجه

در وضعیت صرفه جویی در نیرو، شما نمی‌توانید فاصله تنظیم AM را تغییر دهید.

جای گذاری يك نوار

۱ دکمه TAPE A/B را متناوباً تا انتخاب دک A یا B فشار دهید.

۲ دکمه \blacktriangle را فشار دهید.

۳ نوار را در دک A یا دک B به صورتی قرار دهید که طرفی از نوار که می خواهید پخش و یا روی آن ضبط شود به سمت حرکت به جلو باشد.

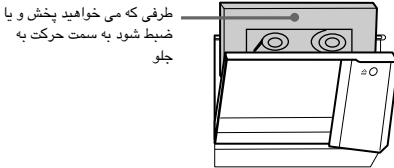

گوش دادن به رادیو

— تنظیم روی ایستگاههای پیش تثبیت شده

ابتدا ایستگاههای رادیویی را در حافظه تنظیم کننده پیش تثبیت کنید (بخش «پیش تثبیت ایستگاههای رادیویی» در صفحه ۱۹ ببینید).

۱ دکمه TUNER/BAND را برای انتخاب «FM» یا «AM» متناوباً فشار دهید.

۲ دکمه \ll یا \gg (یا - PRESET یا + روی دستگاه کنترل از راه دور) را متناوباً تا تنظیم روی ایستگاه پیش تثبیت شده **دخواه فشار دهید.**

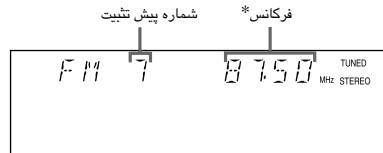

* وقتی فقط یک ایستگاه پیش تثبیت می شود علامت «ONE PRESET» روی نمایشگر پدیدار می شود.

جهت گوش کردن به ایستگاههای رادیویی پیش تثبیت نشده

از تنظیم دستی یا اتوماتیک در مرحله ۲ استفاده کنید. برای تنظیم دستی، دکمه + یا - (یا + TUNING یا - روی دستگاه کنترل از راه دور) را متناوباً فشار دهید. برای تنظیم اتوماتیک، دکمه + یا - (یا + TUNING یا - روی دستگاه کنترل از راه دور) را فشار داده و آنرا نگه دارید.

نکات

- هنگامی که برنامه استریو FM پارازیت دارد، دکمه STEREO/MONO را متناوباً فشار دهید تا علامت «MONO» پدیدار شود. حالت استریو دیگر وجود نخواهد داشت ولی کیفیت صدا بهبود می یابد.
- برای بهبود کیفیت پخش امواج، آنتن های ضمیمه دستگاه را تنظیم نمایید.

پخش يك نوار

شما می توانید از نوار TYPE I (معمولی) استفاده کنید.

۱ نوار را جای گذاری کنید.

۲ دکمه DIRECTION را متنوباً تان انتخاب

برای پخش يك طرف فشار دهید. برای پخش هر دو طرف $\leftarrow \rightarrow$ * را انتخاب کنید.

برای پخش هر دو دک به طور متوالی، "RELAY" (پخش امدادی)* را انتخاب کنید.

۳ دکمه $\triangleleft \triangleright$ (یا $\blacktriangleleft \blacktriangleright$) روی دستگاه کنترل

از راه دور) را فشار دهید.

دکمه $\triangleleft \triangleright$ (یا $\blacktriangleleft \blacktriangleright$) روی دستگاه کنترل از راه دور) را مجدداً برای پخش طرف معکوس فشار دهید*.

نوار شروع به پخش می کند.

نشانگر حضور نوار

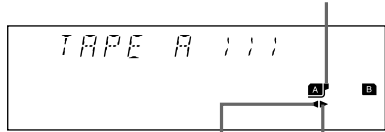

نشانگر جلو نشانگرطرف معکوس

* دک به طور اتوماتیک پس از پنج بار تکرار تناوب متوقف می شود. در مدل MHC-VX222، دک A طرف معکوس را پخش نمی کند.

* پخش امدادی همیشه تناوب دوره ای زیر ای برای حداکثر پنج بار انجام داده و سپس متوقف می شود:
دک A (طرف جلو) ← دک A (طرف معکوس) ← دک B (طرف جلو) ← دک B (طرف معکوس)

در مدل MHC-VX222، بعد از پخش طرف جلوی دک A، دک B تناوب را پنج بار تکرار می کند.

این کار را انجام دهید

توقف پخش

دکمه ■ را فشار دهید.

توقف کوتاه

دکمه ■ را فشار دهید. این دکمه را مجدداً فشار دهید تا به حالت پخش برگردید.

جلو رفتن سریع و یا

دکمه ◀◀ یا ▶▶ را فشار دهید.

برگشت

خارج کردن نوار دکمه ▲ را فشار دهید.

جستجو برای نقطه شروع تراک حاضر یا تراک

بعدی (AMS)*

جهت رفتن به جلو

دکمه ▶▶▶ را در خلال پخش هنگامی که ▶ در نمایشگر روشن است، فشار دهید.

"1+ >>> TAPE A (یا TAPE B)" پدیدار می شود.

دکمه ▶▶▶ را در خلال پخش هنگامی که ◀ در نمایشگر روشن است، فشار دهید.

علامت "1+ <<< TAPE A (یا TAPE B)" پدیدار می شود.

جهت رفتن به عقب

دکمه ◀◀◀ را در خلال پخش هنگامی که ▶ در نمایشگر روشن است، فشار دهید.

"1- <<< TAPE A (یا TAPE B)" پدیدار می شود.

دکمه ▶▶▶ را در خلال پخش هنگامی که ◀ در نمایشگر روشن است، فشار دهید.

علامت "1- >>> TAPE A (یا TAPE B)" پدیدار می شود.

* AMS (سنسور اتوماتیک موسیقی)

* در مدل MHC-VX222، دک A طرف معکوس را پخش نمی کند.

نکته

هنگامی که نواری جایگذاری می گردد، نشانگرهای جلو/معکوس مربوطه روشن می شوند.

توجه

کاربرد AMS در تحت شرایط زیر ممکن است به درستی عمل نکند:

- وقتی که فاصله ضبط نشده بین دو آهنگ کمتر از ۴ ثانیه باشد.

- وقتی که سیستم نزدیک یک تلویزیون قرار گرفته باشد.

ضبط روی يك نوار

— ضبط همزمان از دیسک/ضبط دستی/ویرایش برنامه

شما می توانید از يك دیسک، دیسک ویدیو، نوار یا رادیو ضبط نمائید. از نوار های TYPE I (معمولی) می توانید استفاده کنید. درجه ضبط به صورت اتوماتیک تنظیم می شود.

مراحل	ضبط از يك دیسک/دیسک ویدیو (ضبط همزمان از دیسک)	ضبط از يك دیسک/دیسک ویدیو/نوار/رادیو به صورت دستی
۱	يك نوار قابل ضبط را در داخل دك B قرار دهید.	
۲	دکمه CD را فشار دهید.	دکمه CD یا TUNER/BAND یا TAPE A/B یا CD را فشار دهید.
۳	دیسک/دیسک ویدیو را که می خواهید از آن ضبط کنید، جایگذاری نمائید.	دیسک، دیسک ویدیو یا نوازی که می خواهید از آن ضبط کنید را جایگذاری نمائید. و یا روی ایستگاه مورد نظر تنظیم نمائید.
۴	دکمه CD SYNC را فشار دهید.	دکمه REC PAUSE/START را فشار دهید.
	دک B آماده ضبط کردن می شود. دکمه REC PAUSE/START شروع به چشمک زدن می کند.	
۵	دکمه DIRECTION را متنوباً تا انتخاب ← برای ضبط روی يك طرف فشار دهید. برای ضبط روی هر دو طرف، (→ یا RELAY) را انتخاب کنید.	
۶	دکمه REC PAUSE/START را فشار دهید.	دکمه REC PAUSE/START را فشار دهید و سپس پخش منبعی که می خواهید از آن ضبط کنید را شروع نمائید.

جهت توقف ضبط کردن

دکمه ■ را فشار دهید.

توجه

در هنگام ضبط نمی توانید به منابع دیگر دستگاه گوش دهید.

نکته

- اگر می خواهید از طرف معکوس ضبط نمائید، بعد از مرحله ۱ دکمه TAPE A/B را برای انتخاب دك B فشار دهید. دکمه <◁ (یا ▷◁) روی دستگاه کنترل از راه دور) را فشار داده تا پخش طرف معکوس شروع شده و سپس ■ را فشار داده تا ضبط آغاز شود. نشانگر طرف معکوس TAPE B روشن می شود.
- هنگامی که روی هر دو طرف نوار ضبط می کنید، مطمئن شوید که از طرف جلو شروع می کنید. اگر از طرف معکوس شروع کنید، ضبط در انتهای طرف معکوس متوقف می شود.
- برای ضبط از رادیو:
اگر هنگام ضبط از رادیو پارازیت به گوش می رسد، آنتن مربوطه را برای کاهش پارازیت حرکت دهید.

ضبط يك ديسك با مشخص کردن ترتیب تراک ها

— ویرایش برنامه

هنگام برنامه ریزی مطمئن شوید که زمان پخش هر یک از طرف های نوار از طول یک طرف نوار تجاوز نکند.

۱ یک ديسك را جایگذاری نموده و یک نوار با قابلیت ضبط کردن در ردک B قرار دهید.

۲ دکمه CD را فشار دهید.

۳ دکمه PLAY MODE را متنوباً فشار داده تا "PROGRAM" در نمایشگر پدیدار شود.

۴ یکی از دکمه های 3 - 1 DISC را برای انتخاب یک ديسك فشار دهید.

برای برنامه ریزی تمام تراک های یک ديسك به طور یکجا، تا مرحله 5 را با نمایش نشانگر "AL" انجام دهید.

۵ دکمه 1 یا 1 یا 1 را تا پدیدار شدن تراک مورد نظر در نمایشگر فشار دهید.

۶ دکمه ENTER را فشار دهید.

تراک برنامه ریزی می شود. شماره مرحله برنامه و به دنبال آن زمان کل پخش پدیدار می شوند.

۷ برای برنامه ریزی تراک های بیشتری، مراحل ۴ تا ۶ را تکرار کنید.

برای انتخاب تراک هائی از ديسك مشابه، از مرحله ۴ پرش کنید.

۸ دکمه II را برای توقف کوتاه در انتهای طرف A فشار دهید.

۹ جهت برنامه ریزی برای بقیه تراک هائی که باید در طرف B ضبط شوند، مراحل ۵ و ۶ را برای همین ديسك و یا مراحل ۴ تا ۶ را برای تراک های یک ديسك دیگر تکرار کنید.

۱۰ دکمه CD SYNC را فشار دهید.

دک B آماده است تا در جهت نشانه روی <> ضبط کند (نشانه راست برای ضبط در طرف رو به جلو و نشانه چپ برای ضبط در طرف معکوس روشن می گردند). پخش کننده ديسك برای پخش در حالت آماده باش است.

۱۱ دکمه DIRECTION را متنوباً تا انتخاب → برای ضبط روی یک طرف فشار دهید. برای ضبط روی هر دو طرف، (←) (یا RELAY) را انتخاب کنید.

۱۲ دکمه REC PAUSE/START را فشار دهید. ضبط شروع می شود.

نکته

برای کنترل طول مورد نیاز نوار برای ضبط یک ديسك، پس از آنکه یک ديسك را جایگذاری کرده و دکمه CD را فشار دادید، دکمه EDIT را تا چشمک زدن "EDIT" فشار دهید. طول مورد نیاز نوار برای ضبط ديسك انتخاب شده حاضر و به دنبال آن زمان کل پخش به ترتیب برای طرف A و طرف B پدیدار می شوند (ویرایش انتخاب نوار).

نکته

شما نمی توانید ویرایش انتخاب نوار را برای ديسك های با بیش از ۲۰ تراک استفاده کنید.

ضبط زمانی برنامه های رادیویی

شما می توانید از یک ایستگاه پیش تثبیت شده رادیویی در یک زمان تعیین شده ضبط کنید.

برای ضبط زمانی، شما باید ابتدا ایستگاه رادیویی را پیش تثبیت کنید (بخش «پیش تثبیت ایستگاههای رادیویی» در صفحه ۱۹ را ببینید) و ساعت را تثبیت کنید (بخش «تثبیت زمان» در صفحه ۹ را ببینید).

۱ ایستگاه پیش تثبیت شده رادیویی را تنظیم کنید (بخش «گوش دادن به رادیو» در صفحه ۲۰ را ببینید).

۲ دکمه CLOCK/TIMER SET روی دستگاه کنترل از راه دور را فشار دهید.

علامت "SET DAILY 1" پدیدار می شود.

۳ دکمه ▲ یا ▼ را متنوباً تا انتخاب "SET REC" فشار داده و سپس ENTER را فشار دهید.

علامت "ON" پدیدار شده و نشانگر ساعت در نمایشگر شروع به چشمک زدن می کند.

ادامه دارد

تنظیم نمودن صدا

شما می توانید بم صدا را تقویت کرده و صدای قویتری ایجاد کنید.

تنظیم GROOVE برای منابع موسیقی و تنظیم V-GROOVE برای منابع ویدیو (فیلم، دیسک های ویدیو) ایده آل هستند.

دکمه GROOVE را فشار دهید.

هر بار که شما دکمه را فشار می دهید، نمایشگر به طور دوره ای به صورت زیر تغییر می کند:

GROOVE ON* → V-GROOVE ON* → GROOVE OFF

* صدا به وضعیت قدرت تغییر می یابد، منحنی متعادل کننده تغییر یافته و نشانگر "GROOVE" روشن می شود.

انتخاب جلوه صدا

انتخاب جلوه از فهرست موسیقی

دکمه MUSIC EQ، MOVIE EQ یا GAME EQ را به طور متناوب فشار دهید تا جلوه دلخواه شما پیش تثبیت بشود.

نام پیش تثبیت شده در نمایشگر پدیدار می شود. نمودار «عناوین جلوه صدا» را ببینید.

۴ زمان برای شروع ضبط را تعیین کنید.

دکمه ▲ یا ▼ را متناوباً تا انتخاب ساعت فشار داده و سپس ▶ را فشار دهید.

نشانگر دقیقه شروع به چشمک زدن می کند.

دکمه ▲ یا ▼ را متناوباً تا انتخاب دقیقه فشار داده و سپس ENTER را فشار دهید.

۵ مرحله ۴ را برای تعیین زمان توقف ضبط تکرار کنید.

زمان شروع، به دنبال آن زمان پایان ضبط و ایستگاهی که ضبط باید از آن انجام شود (بطور مثال "TUNER FM 5") و سپس نمایشگر اولیه پدیدار می شوند.

۶ یک نوار قابل ضبط را در داخل دك B قرار دهید.

۷ دکمه I/O را جهت خاموش کردن سیستم فشار دهید.

هنگامی که ضبط کردن آغاز می شود درجه صدا بر روی حداقل خواهد بود.

سایر عملکردها

این کار را انجام دهید	برای
CLOCK/TIMER SELECT روی دستگاه کنترل از راه دور و سپس دکمه ▲ یا ▼ را متناوباً تا انتخاب "SEL REC" فشار داده و آنگاه ENTER را فشار دهید. برای تغییر تنظیم، از مرحله ۱ شروع کنید.	بازبین کردن تنظیم
CLOCK/TIMER SELECT روی دستگاه کنترل از راه دور و سپس دکمه ▲ یا ▼ را متناوباً تا انتخاب "TIMER OFF" فشار داده و آنگاه ENTER را فشار دهید.	لغو تایمر

توجه

- اگر در هنگام پیش تثبیت، سیستم روشن باشد ضبط انجام نخواهد شد.
- هنگامی که از تایمر خواب استفاده می کنید، تایمر روزانه و تایمر ضبط تا زمانی که تایمر خواب سیستم را خاموش نگه داشته است سیستم را روشن نخواهند کرد.

تنظیم نمودن متعادل کننده گرافیکی و ذخیره

شما می توانید صدا را با بالا بردن یا پایین آوردن محدوده فرکانس های معینی تنظیم کرده، سپس حداکثر تا سه فایل شخصی (P FILE) را در حافظه ذخیره کنید. ابتدا صدائی را که به عنوان صوت پایه در نظر دارید انتخاب کنید.

۱ دکمه ◀ یا ▶ را متناوباً تا انتخاب باند فرکانس فشار داده و سپس دکمه ▲ یا ▼ را برای تنظیم درجه فشار دهید.

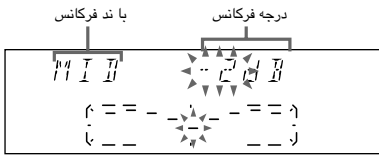

۲ دکمه P FILE را فشار داده و آنرا نگاه دارید. یک شماره فایل شخصی در نمایشگر پدیدار می شود.

۳ دکمه P FILE را متناوباً تا انتخاب P FILE 1-3 جایکه می خواهید تنظیم متعادل کننده را ذخیره کنید، فشار دهید.

۴ دکمه ENTER را فشار دهید. نشانگر "COMPLETE" پدیدار می شود. این تنظیم به طور اتوماتیک در فایل شخصی که در مرحله ۲ انتخاب کردید ذخیره می شود.

برای لغو جلوه

دکمه EFFECT ON/OFF را متناوباً فشار داده تا نشانگر "EFFECT OFF" در نمایشگر پدیدار شود.

عناوین جلوه صدا

اگر شما یک جلوه را با جلوه های محیطی انتخاب کنید علامت "SURR" پدیدار می شود.

MUSIC EQ

جلوه	
ROCK	منابع استاندارد موسیقی
POP	
JAZZ	
DANCE	
SOUL	
ORIENTAL	

MOVIE EQ

جلوه	
ACTION	تراک های صدا و موقعیت های ویژه شنوایی
DRAMA	
MUSICAL	

GAME EQ

جلوه	
ADVENTURE	PlayStation 1, 2 و دیگر منابع موسیقی
ARCADE	بازی های ویدیویی
RACING	

این دکمه را فشار دهید

برای

دکمه P FILE را متناوباً تا شماره فایل شخصی مورد نظر را انتخاب نمایید.	فرا خواندن یک فایل شخصی
دکمه EFFECT ON/OFF را متناوباً تا "EFFECT OFF" در نمایشگر پدیدار شود.	لغو یک فایل شخصی

افزایش صدای بازی ویدیویی

— مزمان با بازی

شما باید وسیله بازی ویدیویی را به دستگاه وصل کنید (بخش اتصال یک وسیله بازی ویدیویی» در صفحه ۳۰ را ببینید).

GAME را فشار دهید.

نکات

- در وضعیت آماده باش، سیستم به طور اتوماتیک روشن می شود.
- GAME EQ (جلوه انتخابی قبلی) به طور اتوماتیک انتخاب می شود.
- این عملیات در وضعیت صرفه جویی در نیرو نمی تواند انجام شوند.

تغییر نمایشگر تحلیل کننده طیف صدا

دکمه SPECTRUM را فشار دهید.

هر بار که شما این دکمه را فشار دهید، نمایشگر به طور دوره ای به صورت زیر تغییر می کند:

PATTERN 1 → PATTERN 2 →

PATTERN 3 → PATTERN OFF (بدون نمایشگر)

آواز خوانی همراه: کارائوکه

شما می توانید با پائین آوردن صدای خواننده به طور همراه آواز بخوانید. برای این کار نیاز به نصب یک میکروفون اختیاری دارید.

1 MIC LEVEL را برای پائین آوردن درجه کنترل میکروفون، بر روی MIN بچرخانید.

2 یک میکروفون اختیاری را به MIC 1 یا 2 وصل کنید.

انتخاب جلوه محیطی

دکمه CINEMA SPACE روی دستگاه کنترل از راه دور را متناوباً فشار داده تا جلوه محیطی روشن یا خاموش گردد.

هر بار که شما این دکمه را فشار دهید، نمایشگر به صورت زیر تغییر می کند:

C.SPACE LOW* → C.SPACE MID* →
C.SPACE HIGH* → SURR ON (روشن) →
SURR OFF (خاموش)

* CINEMA SPACE جلوه محیطی برای فیلم است.

توجه

هنگامی که شما سایر جلوه های صدا را انتخاب کنید، جلوه محیطی لغو خواهد شد.

۳ دکمه KARAOKE PON را به طور متناوب تا بدست آوردن جلوه کارائوکه مطلوب فشار دهید.

هر بار که شما این دکمه را فشار دهید، نمایشگر به طور دوره ای به صورت زیر تغییر می کند:

KARAOKE PON → MPX R* →
وضعیت حاضر → MPX L

* فقط برای دیسک یا دیسک ویدیو
* KARAOKE PON لغو می شود.

برای آواز خوانی کارائوکه دیسکی به صورت چندتایی "MPX R" یا "MPX L" را انتخاب کنید.

۴ پخش موسیقی را شروع کنید.

۵ صدای میکروفون را با چرخاندن MIC LEVEL تنظیم کنید.

توجه

- برای برخی از آوازها، هنگامی که شما "KARAOKE PON" را انتخاب می کنید صداها ممکن است حذف نگردند.
- در خلال KARAOKE PON، متعادل کننده و تنظیم محیطی قابل تغییر نیستند.
- اگر GAME EQ، MOVIE EQ، MUSIC EQ یا EFFECT ON/OFF را فشار دهید یا یک جلوه صوتی را فرا بخوانید، وضعیت کارائوکه لغو می شود.
- هنگامی که صدا به صورت تک صوتی ضبط می شود، صدای ساز موسیقی نیز به همراه صدای خواننده ممکن است پائین آورده شود.
- صدای خواننده در حالات زیر ممکن است کاسته نشود:
 - فقط تعداد کمی ساز نواخته می شوند.
 - یک قطعه دو صدائی نواخته می شود.
 - منبع صدا بازتاب های قوی یا همسرانی دارد.
 - صدای خواننده از مرکز انحراف دارد.
 - صدای روی منبع با صوت بسیار زیر زنانه (soprano) یا مردانه (tenor) آواز می خواند.

مخلوط کردن و ضبط صداها

۱ دستور العمل «آواز خوانی همراه» (مراحل ۱ تا ۵) را انجام دهید. سپس یک نوار با قابلیت ضبط کردن را در دک B قرار دهید.

۲ دکمه کارکرد منبعی که می خواهید از آن ضبط کنید (بطور مثال دیسک) را فشار دهید.

هنگامی که می خواهید از TAPE A ضبط کنید، دکمه TAPE A/B را متناوباً تا انتخاب TAPE A فشار دهید.

۳ دکمه REC PAUSE/START را فشار دهید. دک B آماده ضبط کردن می شود. نشانگر روی REC PAUSE/START چشمک می زند.

۴ دکمه DIRECTION را متناوباً تا انتخاب ← برای ضبط روی یک طرف فشار دهید. برای ضبط روی هر دو طرف، (↔) (یا RELAY) را انتخاب کنید.

۵ دکمه REC PAUSE/START و سپس <> (یا <>) روی دستگاه کنترل از راه دور را برای شروع پخش منبعی که می خواهید ضبط شود، فشار دهید. آواز خوانی همراه با موسیقی را شروع نمایید.

برای	این کار را انجام دهید
استفاده از دیسک های ویدیو	تلویزیون خود را روشن نموده و آنرا بر روی ورودی ویدیو مناسب قرار دهید.
لغو وضعیت کارائوکه	MIC LEVEL را بر روی MIN بچرخانید و میکروفون را از MIC 1 یا 2 جدا نمایید. سپس KARAOKE PON را به طور متناوب تا محو "MPX R"، "KARAOKE PON" یا "MPX L" فشار دهید.
تنظیم بازتاب میکروفون	ECHO LEVEL را برای تنظیم جلوه بازتاب بچرخانید. برای لغو حالت انعکاس، ECHO LEVEL را به روی MIN بچرخانید.
تنظیم کلید	# KEY CONTROL یا b روی دستگاه کنترل از راه دور را برای تنظیم محدوده مناسب برای صدای خود فشار دهید. شما می توانید کلید را در ۱۳ مرحله نیم پرده ای (#6 - b6) تنظیم نمایید. این کارکرد با دک نوار قابل استفاده نیست.

ادامه دارد

بیدار شدن با موسیقی

— تایمر روزانه

شما می‌توانید با موسیقی در یک زمان از پیش تعیین شده از خواب بربخیزید. مطمئن شوید که ساعت را تنظیم کرده اید (بخش «تثبیت زمان» در صفحه ۹ را ببینید).

۱ منبع موسیقی که می‌خواهید پخش شود را آماده کنید.

- دیسک: دیسک را جایگذاری کنید. برای شروع از یک تراک مشخص، برنامه تهیه کنید (بخش «برنامه ریزی تراک های دیسک» در صفحه ۱۱ را ببینید).
- نوار: نوار را داخل دستگاه طوری قرار دهید که سمتی که می‌خواهید پخش شود به طرف جلو باشد.
- رادیو: روی ایستگاه پیش تثبیت شده ای که می‌خواهید تنظیم کنید (بخش «گوش دادن به رادیو» در صفحه ۲۰ را ببینید).

۲ صدا را تنظیم کنید.

۳ دکمه CLOCK/TIMER SET روی دستگاه کنترل از راه دور را فشار دهید.

علامت "SET DAILY 1" پدیدار می‌شود.

۴ دکمه ▲ یا ▼ را به طور متناوب تا انتخاب "DAILY 1 (یا 2)" فشار داده و سپس ENTER را فشار دهید.

علامت "ON" پدیدار شده و نشانگر ساعت شروع به چشمک زدن می‌کند.

۵ زمان شروع پخش را تعیین کنید.

دکمه ▲ یا ▼ را متناوباً تا انتخاب ساعت فشار داده و سپس ENTER را فشار دهید.

نشانگر دقیقه شروع به چشمک زدن می‌کند.

دکمه ▲ یا ▼ را متناوباً تا انتخاب دقیقه فشار داده و سپس ENTER را فشار دهید.

۶ مرحله ۵ را برای تعیین زمان توقف پخش تکرار کنید.

۷ دکمه ▲ یا ▼ را متناوباً فشار داده تا منبع موسیقی مورد دلخواه شما پدیدار شود.

نشانگر به صورت زیر تغییر می‌کند:

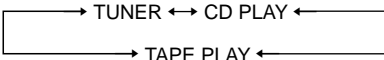

برای توقف ضبط

دکمه ■ را فشار دهید.

نکات

- اگر بازتاب پس خور (زوزه) اتفاق می‌افتد، میکروفون را از بلندگوها دور کنید یا جهت میکروفون را تغییر دهید.
- اگر شما می‌خواهید تنها صدای خود از طریق میکروفون را ضبط نمایید، می‌توانید این کار را بوسیله انتخاب کارکرد دیسک بدون پخش آن انجام دهید.
- هنگامی که سیگنال‌های صوتی با درجه بالا به سیستم وارد می‌شوند، سیستم برای جلوگیری از خرابی سیگنال صوت ضبط شده، به طور اتوماتیک درجه ضبط را تنظیم می‌نماید (کارکرد کنترل اتوماتیک درجه).

به خواب رفتن با موسیقی

— تایمر خواب

شما می‌توانید سیستم را طوری تنظیم کنید که پس از مدت زمان مشخصی خاموش شود. بدین ترتیب می‌توانید با موسیقی به خواب بروید.

دکمه SLEEP روی دستگاه کنترل از راه دور را فشار دهید.

هر بار که این دکمه را فشار می‌دهید، نشانگر دقیقه (زمان خاموش شدن) به طور دوره ای به صورت زیر تغییر می‌کند:

... → 70 → 80 → 90 → *AUTO
→ OFF → 10

* هنگامی که دیسک یا نوار در حال پخش (برای حداکثر ۱۰۰ دقیقه) به پایان رسید، سیستم خاموش می‌شود.

سایر عملکردها

برای	این دکمه را فشار دهید
بازبینی زمان باقیمانده	دکمه SLEEP روی دستگاه کنترل از راه دور را بکبار.
تغییر زمان خاموش شدن	دکمه SLEEP روی دستگاه کنترل از راه دور به طور متناوب تا هنگامیکه زمان مورد دلخواه شما انتخاب شود.
لغو عمل تایمر خواب	دکمه SLEEP روی دستگاه کنترل از راه دور به طور متناوب تا علامت "SLEEP OFF" پدیدار شود.

وصل کردن وسایل اختیاری صوتی/تصویری

شما می توانید دک MD یا دستگاه ویدیو خود را به این سیستم وصل کنید.

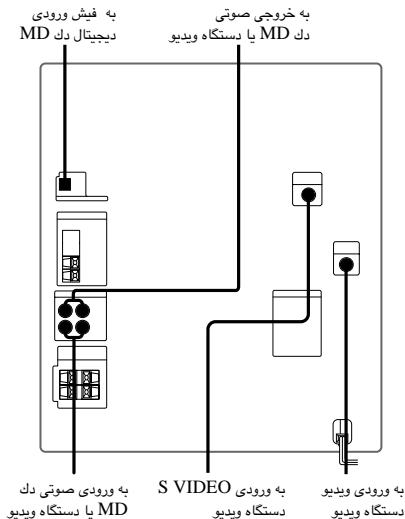

به ورودی صوتی دک MD یا دستگاه ویدیو

به ورودی S VIDEO دستگاه ویدیو

به ورودی ویدیو دستگاه ویدیو

ادامه دارد

▲ دکمه ENTER را فشار دهید.

نوع تایمر ("DAILY 1" یا "DAILY 2") و در پی آن زمان شروع، زمان پایان و منبع موسیقی پدیدار شده و سپس نمایشگر اولیه پدیدار می گردد.

▲ دکمه 1/⏻ را برای خاموش شدن سیستم فشار دهید.

این کار را انجام دهید	برای
دکمه CLOCK TIMER SET روی دستگاه کنترل از راه دور و دکمه ▲ یا ▼ را به طور متناوب تا انتخاب وضعیت مربوطه ("DAILY 1" یا "DAILY 2") فشار داده و سپس ENTER را فشار دهید.	بازبین کردن تنظیم
از مرحله ۱ شروع کنید.	تغییر تنظیم
دکمه CLOCK/TIMER SELECT روی دستگاه کنترل از راه دور و سپس دکمه ▲ یا ▼ را متناوباً تا انتخاب "TIMER OFF" فشار داده و آنگاه ENTER را فشار دهید.	لغو تایمر

نکته

سیستم ۱۵ ثانیه قبل از زمان پیش تعیین شده روشن می شود.

توجه

- شما نمی توانید تایمر DAILY 1 و DAILY 2 را به طور همزمان فعال کنید.
- هنگامی که شما از تایمر خواب استفاده می کنید، تایمر روزانه تا زمانیکه تایمر خواب سیستم را خاموش نگه داشته است آنرا روشن نمی کند.
- شما نمی توانید تایمر روزانه و تایمر ضبط کردن را همزمان فعال کنید.

اتصال يك وسیله بازی ویدیوئی

خروجی ویدیوئی وسیله بازی ویدیوئی را به فیش VIDEO و خروجی صدای آن را به فیش های AUDIO واقع در پانل جلوی سیستم متصل کنید. فیش VIDEO OUT در پانل پشت سیستم را با استفاده از سیم اختیاری مخصوص ویدیو به ورودی ویدیوی تلویزیون متصل کنید.

برای شنیدن صدای وسیله بازی ویدیوئی متصل به سیستم، دکمه GAME را فشار دهید.

به خروجی ویدیوئی وسیله بازی ویدیوئی

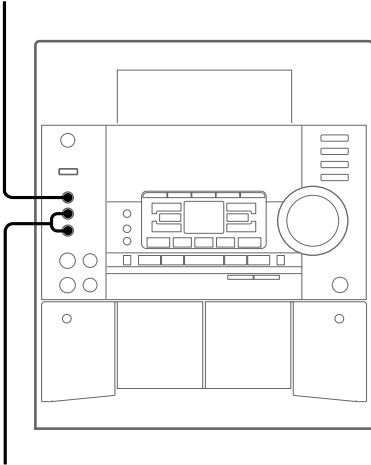

به خروجی صدای وسیله بازی ویدیوئی

برای	این کار را انجام دهید
انجام ضبط دیجیتال از يك دیسک به روی يك MD	يك سیم نوری اختیاری را وصل نمایند.
انجام ضبط آنالوگ به روی يك MD	يك سیم صوتی اختیاری را وصل نمایند.
انجام ضبط آنالوگ از يك دیسک ویدیو به روی يك نوار ویدیو	يك سیم صوتی اختیاری را از فیش های MD/VIDEO (AUDIO) OUT و سیم ویدیو ضمیمه (یا سیم اختیاری VIDEO S) از فیش VIDEO OUT (یا فیش VIDEO S) به دستگاه ویدیو خود وصل نمایند.
گوش دادن به دك MD وصل شده	MD (VIDEO) را فشار دهید.
گوش دادن به دستگاه ویدیو وصل شده	درحالتیکه سیستم روشن است دکمه MD (VIDEO) را پائین نگاه داشته و دکمه I/⏻ را فشار دهید. این عمل کارکرد "MD" را به "VIDEO" تغییر می دهد. هنگامی که شما قادر به انجام کارکرد "VIDEO" گشتید، تنها کافیست که MD (VIDEO) را فشار دهید.

توجه

- شما نمی توانید از يك دیسک ویدیو به طریق دیجیتال روی يك MD ضبط نمایند. هنگامی که شما از يك دیسک ویدیو به روی يك MD ضبط می کنید، ضبط را به طریق آنالوگ انجام دهید.
- اگر شما هنگامی که MD (VIDEO) را فشار می دهید قادر به انتخاب "MD" نیستید، در حالت روشن سیستم دکمه I/⏻ را در حالیکه MD (VIDEO) را پائین نگاه داشته آید فشار دهید. "VIDEO" به "MD" تغییر می یابد. برای برگشت به "VIDEO"، همین دستورالعمل را انجام دهید.
- از تطابق رنگ پرین ها و اتصال دهنده ها اطمینان حاصل نمایید.
- هنگامی که شما يك دك دیسک ویدیو را وصل می کنید، آنرا روی "MD" قرار دهید.

احتیاطات لازم

در مورد ولتاژ عملکرد

قبل از استفاده از سیستم، کنترل کنید که ولتاژ عملکرد سیستم شما مشابه ولتاژ منبع نیروی محلی باشد.

در مورد ایمنی

- سیستم تا زمانی که به منبع نیروی خروجی دیواری متصل است، حتی اگر خود دستگاه خاموش باشد از منبع نیروی متناوب جدا نیست.
- اگر برای مدت طولانی از سیستم استفاده نمی کنید، آنرا از منبع نیروی خروجی دیواری جدا کنید. برای این کار سیم را با گرفتن پریز از منبع جدا کنید. هرگز خود سیم را نکشید.
- در صورت فرو افتادن شیبی جامد و یا ریختن مایعی به داخل دستگاه، سیستم را از منبع نیرو جدا کرده و قبل از هر گونه استفاده مجدد آنرا توسط افراد کارآزموده بازرین نمایید.
- سیم نیروی متناوب AC بایستی فقط در تعمیرگاههای مجاز تعویض شود.

در مورد محل قرارگیری سیستم

- برای پرهیز از تجمع حرارت در سیستم، آنرا در جایی با تهویه مناسب قرار دهید.
- سیستم را در محل شیب دار قرار ندهید.
- سیستم را در محل های زیر قرار ندهید:
 - به شدت گرم یا سرد
 - خاک آلوده یا کثیف
 - با رطوبت خیلی زیاد
 - در معرض لرزش
 - در معرض نور مستقیم خورشید

در مورد تجمع حرارت

- دستگاه در هنگام کار حرارت تولید می کند. اما این به معنی خرابی دستگاه نیست.
- برای پرهیز از تجمع حرارت در دستگاه، آنرا در جایی با تهویه مناسب قرار دهید.
- اگر همواره از صدای بلند دستگاه استفاده می کنید، دمای بدنه در قسمت بالا، پهلو و ته آن به میزان قابل ملاحظه ای بالا می رود. برای پرهیز از سوختگی، بدنه دستگاه را لمس نکنید.
- برای جلوگیری از خرابی سیستم، منفذ تهویه فن خنک کننده را نپوشانید.

ادامه دارد

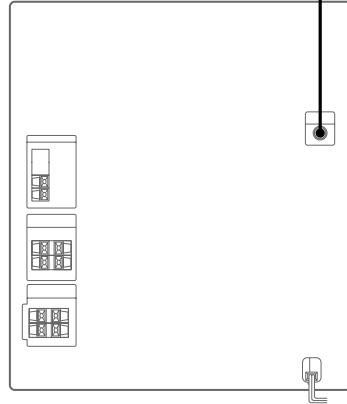

توجه

- تصویر وسیله بازی ویدیویی حتی در صورت خاموش سیستم ممکن است روی صفحه تلویزیون پدیدار شود.
- بخش «انتخاب جلوه صدا» در صفحه ۲۴ را در مورد جلوه های صدای بازی ویدیویی ببینید.
- اگر شما در حالیکه سیستم خاموش است GAME را فشار دهید، سیستم روشن شده و کارکرد به GAME تغییر می یابد. همچنین متعادل کننده نیز به طور اتوماتیک به GAME EQ (جلوه انتخابی قبلی) تغییر می کند.
- اگر شما در حالیکه سیستم روشن است GAME را فشار دهید، کارکرد به GAME تغییر یافته و همچنین متعادل کننده نیز به طور اتوماتیک به GAME EQ (جلوه انتخابی قبلی) تغییر می کند.

جهت حفظ دائمی يك نوار

برای اجتناب از ضعیف ناخواسته روی يك نوار، لبه نوار کاست از طرف A یا B را به طریقی که در شکل زیر نشان داده شده است بشکنید. اگر بعداً بخواهید از نوار جهت ضعیف مجدد استفاده کنید، می توانید روی لبه شکسته شده را با نوار چسب بپوشانید.

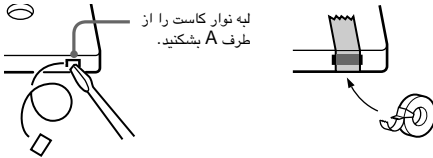
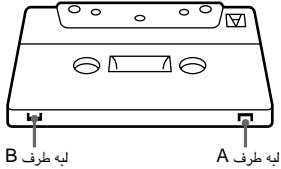

قبل از قرار دادن نوار کاست در جای نوار

هرگونه شیئی آویخته به نوار را از آن جدا کنید. در غیر اینصورت ممکن است در قسمت هائی از دک نوار گیر کرده و باعث خرابی آن گردد.

هنگامی که از نوار بیش از ۹۰ دقیقه استفاده می کنید

قابلیت کش آمدن نوار بسیار زیاد است. بنابراین کارکرد نوار از قبیل پخش، توقف و یا چرخش سریع را به طور متناوب تغییر ندهید. این کار ممکن است باعث گیر کردن نوار در دک گردد.

تمیز کردن هد های نوار

پس از هر ۱۰ ساعت استفاده، هد های نوار را تمیز کنید. اطمینان حاصل کنید که قبل از شروع یک ضبط مهم و یا بعد از پخش یک نوار قدیمی هد های نوار را تمیز کرده اید. برای این کار از نوارهای نوع خشک یا نوع مرطوب که به طور جداگانه برای تمیز کردن هد فروخته می شوند استفاده کنید. در مورد جزئیات به دستورالعمل کاست تمیز کننده مراجعه کنید.

مغناطیس زدائی از هد های نوار

پس از هر ۲۰ تا ۳۰ ساعت استفاده، بوسیله یک کاست مغناطیس زدا که به طور جداگانه فروخته می شود، از هد های نوار و قسمت های فلزی که در تماس با نوار بوده اند مغناطیس زدائی کنید. در مورد جزئیات به دستورالعمل کاست مغناطیس زدا مراجعه کنید.

در مورد عملکرد

- اگر سیستم مستقیماً از یک محل سرد به یک محل گرم آورده شود و یا در اتاقی خیلی مرطوب قرار داشته باشد، ممکن است رطوبت روی لنت داخل قسمت پخش کننده دیسک میعان شود. در صورت بروز چنین اتفاقی سیستم با کیفیت مناسب عمل نخواهد کرد. در این حالت دیسک را خارج کرده و سیستم را برای حدود یک ساعت به صورت روشن رها کرده تا رطوبت داخل آن تبخیر گردد.
- هنگام جا به جا کردن سیستم، تمام دیسک ها را از آن خارج کنید.

اگر هرگونه سؤال و یا مسئله ای در ارتباط با سیستم استریویی خود دارید، لطفاً در مورد آن با نزدیکترین مرکز سونی مشورت کنید.

نکاتی راجع به دیسک ها

- دیسک را قبل از استفاده با یک پارچه نظیف تمیز کنید. دیسک را از مرکز آن به سمت بیرون تمیز کنید.
- برای تمیز کردن دیسک از خلال استفاده نکنید.
- دیسک را در معرض نور مستقیم خورشید یا منابع حرارتی قرار ندهید.
- دیسک های با شکل غیر استاندارد (به طور مثال قلبی شکل، مربعی، ستاره ای) روی این سیستم قابل پخش نیستند. تلاش برای انجام این کار ممکن است منجر به خرابی سیستم گردد. از چنین دیسک هائی استفاده نکنید.

نکاتی راجع به پخش دیسک های CD-R

دیسک های ضبط شده روی درایو های CD-R ممکن است به عللی نظیر خراشیدگی ها، کثیفی، شرایط ضبط و مشخصات درایو قابل پخش روی این سیستم نباشند. به علاوه دیسک هائی که هنوز مرحله نهائی ضبط را نگذرانده اند، قابلیت پخش روی این سیستم را ندارند.

تمیز کردن کابینت دستگاه

برای تمیز کردن دستگاه از یک پارچه نرم با رطوبت کم آغشته به مواد شوینده ملایم استفاده کنید.

رفع اشکال

اگر هنگام استفاده از این سیستم با مشکلی مواجه شدید، لطفاً رهنمودهای زیر را بررسی نمایید.

ابتدا بازرسی نمایید که سیم نیرو به طور محکم وصل شده باشد و بلندگوها به طور صحیح و محکم متصل شده باشند.

اگر مسئله همچنان وجود داشت با نزدیکترین مرکز سونی در باره آن مشورت کنید.

کلیات

هنگامی که سیم نیرو را به منبع نیرو وصل می کنید با اینکه شما دستگاه را روشن نکرده اید، نمایشگر شروع به چشمک زدن می کند (مرحله ۵ از «وصل کردن سیستم» در صفحه ۷ را ببینید).

دکمه DISPLAY را هنگامی که سیستم خاموش است دو بار فشار دهید، علامت ظاهر شده محو می گردد.

تنظیم ساعت/پیش‌تثبیت رادیو/تایمر لغو می شود.

• سیم نیرو به مدت بیش از نصف روز از منبع نیرو جدا شده و یا قطع برق اتفاق افتاده است.
کارهای زیر را مجدداً انجام دهید.

— «تثبیت زمان» در صفحه ۹

— «پیش‌تثبیت ایستگاههای رادیویی» در صفحه ۱۹

اگر تایمر را تنظیم کرده اید، مراحل «بیدار شدن با موسیقی» در صفحه ۲۸ و «ضبط زمانی برنامه های رادیویی» در صفحه ۲۳ را نیز مجدداً انجام دهید.

صدائی به گوش نمی رسد.

• VOLUME را در جهت عقربه های ساعت بچرخانید (یا VOL + روی دستگاه کنترل از راه دور را فشار دهید).

• گوشی ها به سیستم وصل هستند.

• تنها قسمت بدون روپوش سیم بلندگو را به فیش SPEAKER داخل کنید. داخل کردن پوشش وینیلی سیم بلندگو مانع از اتصال بلندگو می شود.

• در هنگام ضبط زمانی خروجی صدا وجود نخواهد داشت.

صدا به شدت در هم و یا پارازیت است.

• سیستم استریو بیش از حد به یک دستگاه تلویزیون و یا ویدیو نزدیک است. سیستم استریو را از تلویزیون یا ویدیو دور کنید.

صدا از منبع وصل شده خراب است.

• اگر هنگامی که MD (VIDEO) را فشار می دهید «VIDEO» در نمایشگر پدیدار می شود، نمایشگر را به «MD» تغییر دهید (بخش «وصل کردن وسائل اختیاری صوتی/تصویری» در صفحه ۲۹ را ببینید).

علامت «0:00» (یا «12:00 AM») در نمایشگر چشمک می زند.

• اختلالی در نیرو اتفاق افتاده است. تثبیت ساعت و تایمر را مجدداً انجام دهید.

تایمر عمل نمی کند.

• ساعت را به طور صحیح تنظیم کنید.

«DAILY 1» و «DAILY 2» و «REC» هنگامی که

CLOCK/TIMER SET را فشار می دهید پدیدار نمی شوند.

• تایمر را به طور صحیح تنظیم کنید.

• ساعت را تنظیم کنید.

دستگاه کنترل از راه دور عمل نمی کند.

• مانعی بین دستگاه کنترل از راه دور و دستگاه وجود دارد.

• دستگاه کنترل از راه دور به طرف سنسور سیستم نشانه روی نشده است.

• باتری ها ضعیف شده اند. باتری ها را تعویض کنید.

حالت برگشت صدا وجود دارد.

• درجه صدا را پایین بیاورید.

• میکروفون را از بلندگوها دور کنید یا جهت میکروفون را تغییر دهید.

ایجاد ناهماهنگی در رنگ صفحه تلویزیون.

• تلویزیون را یکبار خاموش نموده و پس از ۱۵ تا ۳۰ دقیقه آنرا روشن کنید. اگر ناهماهنگی در رنگ تلویزیون همچنان وجود داشت، فاصله بلندگوها را از تلویزیون زیادتز کنید.

علامت های «PROTECT» و «PUSH POWER» به طور متناوب پدیدار می شوند.

• یک سیگنال قوی به سیستم وارد شده است. دکمه I/O را برای خاموش شدن سیستم فشار داده و برای مدتی سیستم را به حالت خاموش رها کنید. سپس مجدداً دکمه I/O را فشار دهید تا سیستم روشن شود. اگر بعد از روشن کردن مجدد سیستم علامت های «PROTECT» و «PUSH POWER» باز هم پدیدار شدند، دکمه I/O را برای خاموش کردن سیستم فشار داده و سیم بلندگو را بازبینی نمایید.

ادامه دارد

نوآر ضبط نمی کند.

- درجای کاست نوآری وجود ندارد.
- لپه نوآر کاست از آن جدا شده است (بخش «جهت حفظ دائمی یک نوآر» در صفحه ۲۲ را ببینید).
- نوآر به انتها رسیده است.

نوآر ته ضبط و نه بخش می شود و یا درجه صدا کاسته شده است.

- هدها کثیف هستند (بخش «تمیز کردن هدهای نوآر» در صفحه ۲۲ را ببینید).
- هدهای ضبط/بخش بار مغناطیسی پیدا کرده اند (بخش «مغناطیس زدائی از هدهای نوآر» در صفحه ۲۲ را ببینید).

نوآر به طور کامل پاک نمی شود.

- هدهای ضبط/بخش بار مغناطیسی پیدا کرده اند (بخش «مغناطیس زدائی از هدهای نوآر» در صفحه ۲۲ را ببینید).

همه و ارزش صدا به طور فزاینده زیاد می شود و یا صدا یک مرتبه پائین می آید.

- چرخانک های گیرش و پیچش نوآر کثیف هستند (بخش «تمیز کردن هدهای نوآر» در صفحه ۲۲ را ببینید).

پارازیت افزایش یافته یا فرکانس های بالا پاک می شوند.

- هدهای ضبط/بخش بار مغناطیسی پیدا کرده اند (بخش «مغناطیس زدائی از هدهای نوآر» در صفحه ۲۲ را ببینید).

تنظیم کننده (تیونر)

صدا به شدت درهم و با پارازیت است (علامت "TUNED" یا "STEREO" روی نمایشگر چشمک می زند).

- آنتن را تنظیم کنید.
- قدرت سیگنال بیش از حد ضعیف است، آنتن خارجی را وصل کنید.

برنامه استریو FM قادر به دریافت به حالت استریو نیست.

- دکمه STEREO/MONO را متناوباً فشار دهید تا علامت "STEREO" محو شود.

بلندگوها

صداها تنها از یک کانال می آید یا صدای چپ و راست هماهنگ نیستند.

- اتصال بلندگوها و محل بلندگوها را بازبینی نمایید.

صدا حالت بم خود را از دست می دهد.

- کنترل کنید که فیش های + و - بلندگو به طور صحیح وصل شده باشند.

پخش کننده دیسک/دیسک ویدیو

تصویری وجود ندارد.

- کنترل کنید که پخش کننده به طور مطمئن وصل شده است.
- مطمئن شوید که شما تلویزیون را به طور صحیح بکار می برید.
- مطمئن شوید که سیستم رنگ را مطابق با سیستم (رنگ) تلویزیون خود، به طور صحیح تعیین کرده آید.
- CD را فشار دهید.

سینی دیسک بسته نمی شود.

- دیسک به طرز مناسب قرار نگرفته است.

دیسک پخش نمی شود.

- دیسک به طور افقی داخل سینی قرار نگرفته است.
- دیسک کثیف است.
- دیسک وارونه جایگذاری شده است.
- روی دیسک رطوبت جمع شده است.

پخش از اولین تراک شروع نمی شود.

- پخش کننده در وضعیت برنامه ای یا مخلوط است. دکمه PLAY MODE را متناوباً فشار داده تا علامت "PROGRAM" یا "SHUFFLE" محو شود.

مشخصات

قسمت آمپلی فایر

MHC-VX333

مقادیر زیر در جریان متناوب ۱۲۰ . ۲۲۰ . ۲۴۰ ولت و ۵۰/۶۰ هرتز اندازه گیری شده اند.

خروجی نیروی DIN (ارز یابی شده)

۱۰۰ + ۱۰۰ وات

(۶ اهم در یک کیلو هرتز، DIN)

خروجی نیروی پیوسته RMS (مرجع)

۱۲۰ + ۱۲۰ وات (۶ اهم در یک کیلو

هرتز، ۱۰٪ THD)

MHC-VX222

مقادیر زیر در جریان متناوب ۱۲۰ . ۲۲۰ . ۲۴۰ ولت و ۵۰/۶۰ هرتز اندازه گیری شده اند.

خروجی نیروی DIN (ارز یابی شده)

۵۰ + ۵۰ وات

(۶ اهم در یک کیلو هرتز، DIN)

خروجی نیروی پیوسته RMS (مرجع)

۶۰ + ۶۰ وات (۶ اهم در یک کیلو

هرتز، ۱۰٪ THD)

ورودی ها

MD/VIDEO (AUDIO) IN (فیش های فونو):

ولتاژ ۴۵۰/۲۵۰ میلی ولت،

امپدانس ۴۷ کیلو اهم

GAME (AUDIO) IN (فیش فونو):

ولتاژ ۴۵۰ میلی ولت،

امپدانس ۴۷ کیلو اهم

حساسیت ۱ میلی ولت

امپدانس ۱۰ کیلو اهم

MIC 1/2 (فیش کوچک):

خروجی ها

MD/VIDEO (AUDIO) OUT (فیش های فونو):

ولتاژ ۲۵۰ میلی ولت،

امپدانس ۱ کیلو اهم

VIDEO OUT (فیش فونو):

ماکزیمم درجه خروجی Vp-p ۱ ، نا

متقارن، همزمانی منفی، امپدانس

بار ۷۵ اهم

S-VIDEO OUT (فیش 4-pin/mini-DIN):

Y: ۱ Vp-p ، نا متقارن، همزمانی

منفی،

C: ۰.۲۸۶ Vp-p

امپدانس بار ۷۵ اهم

PHONES (فیش کوچک استریو):

گوشی های ۸ اهم و بیشتر را قبول

می کند.

امپدانس ۶ تا ۱۶ اهم را قبول می

کند.

SPEAKER

ادامه دارد

اگر اشکالاتی غیر از آنچه در بالا به آنها اشاره شد بروز کرد، سیستم را به صورت زیر تنظیم مجدد کنید.

۱ سیم نیرو را از پریز خارج کنید.

۲ سیم نیرو را مجدداً وصل کنید.

۳ دکمه ■، ENTER و I/O را همزمان فشار دهید.

۴ دکمه I/O را برای روشن شدن سیستم فشار دهید.

سیستم به حالتی که در کارخانه تنظیم شده است باز می گردد. تمام تنظیمات قبلی شما پاک می شوند.

پیام ها

در هنگام کار دستگاه، یکی از پیام های زیر ممکن است روی نمایشگر پدیدار شده و یا چشمک بزنند.

NO DISC

• دیسکی روی سینی دیسک وجود ندارد.

OVER

• به انتهای دیسک رسیده اید.

بلندگو

MHC-VX333 برای SS-VX333

سیستم بلندگو
۳ راه، ۲ واحد،
نوع بازتاب بوم (bass-reflex)

واحد های بلندگو
:Sub Woofer
:Woofer
:Tweeter
امپدانس نامی
ابعاد (عمق/بلندی/پهنا)
وزن
بلندگو

MHC-VX222 برای SS-VX222

سیستم بلندگو
۲ راه، ۲ واحد،
نوع بازتاب بوم (bass-reflex)

واحد های بلندگو
:Woofer
:Tweeter
امپدانس نامی
ابعاد (عمق/بلندی/پهنا)
وزن
بلندگو

کلیات

نیروی مورد نیاز
مدل تأیید:
سایر مدل ها:
۲۲۰ ولت متناوب، ۵۰/۶۰ هرتز
۱۲۰ ولت، ۲۲۰ ولت یا
۲۴۰ - ۲۲۰ ولت متناوب،
۵۰/۶۰ هرتز
قابل تنظیم با انتخابگر ولتاژ

توان مصرفی
:MHC-VX333
:MHC-VX222

ابعاد (عمق/بلندی/پهنا)
:MHC-VX333/VX222

وزن
:HCD-VX333
:HCD-VX222

تقریباً ۱۰/۵ کیلو گرم
تقریباً ۹/۰ کیلو گرم

ضمانت همراه دستگاه:
آنتن حلقه ای AM (۱)
دستگاه کنترل از راه دور (۱)
باطری ها (۲)
آنتن سربی FM (۱)
باشگاه های بلندگوی جلد (۸)
کابل ویدیو (۱)

طراحی و مشخصات دستگاه ممکن است بدون اطلاع قبلی تغییر یابند.

قسمت پخش دیسک/دیسک ویدیو

سیستم
دیسک فشرده و سیستم صوتی و
تصویری دیجیتال
لیزر نیمه هادی
($\lambda=780 \text{ nm}$)
مدت انتشار: پیوسته
۷۸۰ - ۷۹۰ nm
۲ هرتز تا ۲۰ کیلو هرتز
($\pm 0.5 \text{ db}$)
پیش از ۹۰ db
پیش از ۹۰ db
NTSC, PAL
CD OPTICAL DIGITAL OUT
(فیش نوری اتصال مربعی)
۶۶۰ nm
-۱۸ dBm
نسبت سیگنال به پارازیت
محدوده دینامیک
فرمت سیستم رنگ ویدیو
شکل، پانل پشت)
طول موج
درجه خروجی

قسمت دک نوار

سیستم ضبط
فرکانس پاسخ
همه و لرزش
استرئوی ۲ کاناله ۴ تراک
۴۰ تا ۱۳۰۰۰ هرتز (۳ db \pm)، با
استفاده از کاست سونی TYPE I
۵ W.Peak (IEC) $\pm 1/10$
۱ W.RMS (NAB) $1/10$
۲ W.Peak (DIN) $1/20$

قسمت تنظیم کننده (تیونر)

استرئوی FM، تنظیم کننده FM/AM superheterodyne

قسمت تنظیم کننده (تیونر) FM

محدوده تنظیم
مدل توریستی:
سایر مدل ها:
آنتن
ترمینال های آنتن
فرکانس حد وسط
۱۰/۷ مگا هرتز
۷/۵ - ۷۶/۰ مگا هرتز
۱۰/۵ - ۸۷/۵ مگا هرتز
آنتن سربی FM
عدم تقارن ۷۵ اهم
۱۰/۷ مگا هرتز

قسمت تنظیم کننده (تیونر) AM

محدوده تنظیم
مدل های خاور میانه و فیلیپین:
سایر مدل ها:
آنتن
ترمینال های آنتن
فرکانس حد وسط
۱۶۰.۲ - ۵۳۱ کیلو هرتز (با حد
فاصل تنظیم ۹ کیلو هرتز)
۱۶۰.۲ - ۵۳۱ کیلو هرتز (با حد
فاصل تنظیم ۹ کیلو هرتز)
۱۷۱۰ - ۵۳۰ کیلو هرتز (با حد
فاصل تنظیم ۱۰ کیلو هرتز)
آنتن حلقه ای AM
ترمینال آنتن خارجی
۴۰ کیلو هرتز

دیسک ویدیو

یک دیسک فشرده حاوی تصاویر متحرک.

دیسک های ویدیو حاوی اطلاعات تصویری با فرمت MPEG 1. یکی از استانداردهای جهانی تکنولوژی فشرده‌ی دیجیتال، هستند. اطلاعات تصویر حدود ۱۲۰ برابر فشرده می شوند. در نتیجه یک دیسک ویدیو ۱۲ سانتی متری می تواند ۷۴ دقیقه تصاویر متحرک را در خود ذخیره نماید.

دیسک های ویدیو همچنین حاوی اطلاعات فشرده صوتی هستند. اصوات خارج از حد شنوایی انسانی فشرده می شوند در حالیکه اصواتی که قادر به شنیدن آنها هستیم فشرده نشده باقی می ماندند. دیسک های ویدیو قادرند شش برابر دیسک های صوتی معمولی اطلاعات صدا را در خود ذخیره کنند.

دو نوع دیسک ویدیو وجود دارد:

نسخه ۱/۱ (دیسک های ویدیو بدون کارکردهای PBC): به وسیله این دیسک ها شما فقط می توانید تصاویر متحرک و صدا را پخش نمایید.

نسخه ۲/۰ (دیسک های ویدیو با کارکردهای PBC): به وسیله این دیسک ها شما می توانید تصاویر ساکن را پخش نموده و از کارکردهای PBC لذت ببرید.

این پخش کننده قادر به پخش هر دو نسخه می باشد.

توقف کوتاه اتوماتیک

یک توقف کوتاه اتوماتیک مطابق با سیگنال کد بندی شده روی دیسک، در زمان پخش دیسک ویدیو. اگر پخش کننده دیسک برای یک مدت طولانی پخش را از سر نگیرد، دکمه (یا)  روی دستگاه کنترل از راه دور) را برای از سر گیری پخش به طور دستی فشار دهید.

پخش منیو

پخش یا استفاده از صفحه منیو ضبط شده روی دیسک های ویدیو با کارکرد های PBC (نسخه ۲/۰). شما می توانید از نرم افزارهای ساده تبادلی (interactive) با استفاده از کارکرد پخش منیو لذت ببرید.

کنترل پخش (PBC)

سیگنال های کد بندی شده روی دیسک های ویدیو (نسخه ۲/۰) برای کنترل پخش.

با استفاده از صفحات منیوی ضبط شده روی دیسک های ویدیو با کارکرد های PBC (نسخه ۲/۰) شما می توانید از پخش نرم افزارهای ساده تبادلی، نرم افزارهای با کارکرد های جستجو و موارد دیگر لذت ببرید.

هنگامی که یک دیسک ویدیو با کارکرد های PBC (نسخه ۲/۰) را برای پخش با این پخش کننده انتخاب می کنید، نشانگر PBC روشن می شود.

ترک

قسمت هائی از یک تصویر یا یک قطعه موسیقی روی دیسک. به هر تراک یک شماره نسبت داده می شود تا شما را برای قرارگیری روی تراک دلخواه یاری دهد.

