

# Bluetooth™ Audio System

Установка/Подсоединение  
Встановлення/Підключення

## MEX-BT3600U

© 2008 Sony Corporation Printed in Thailand

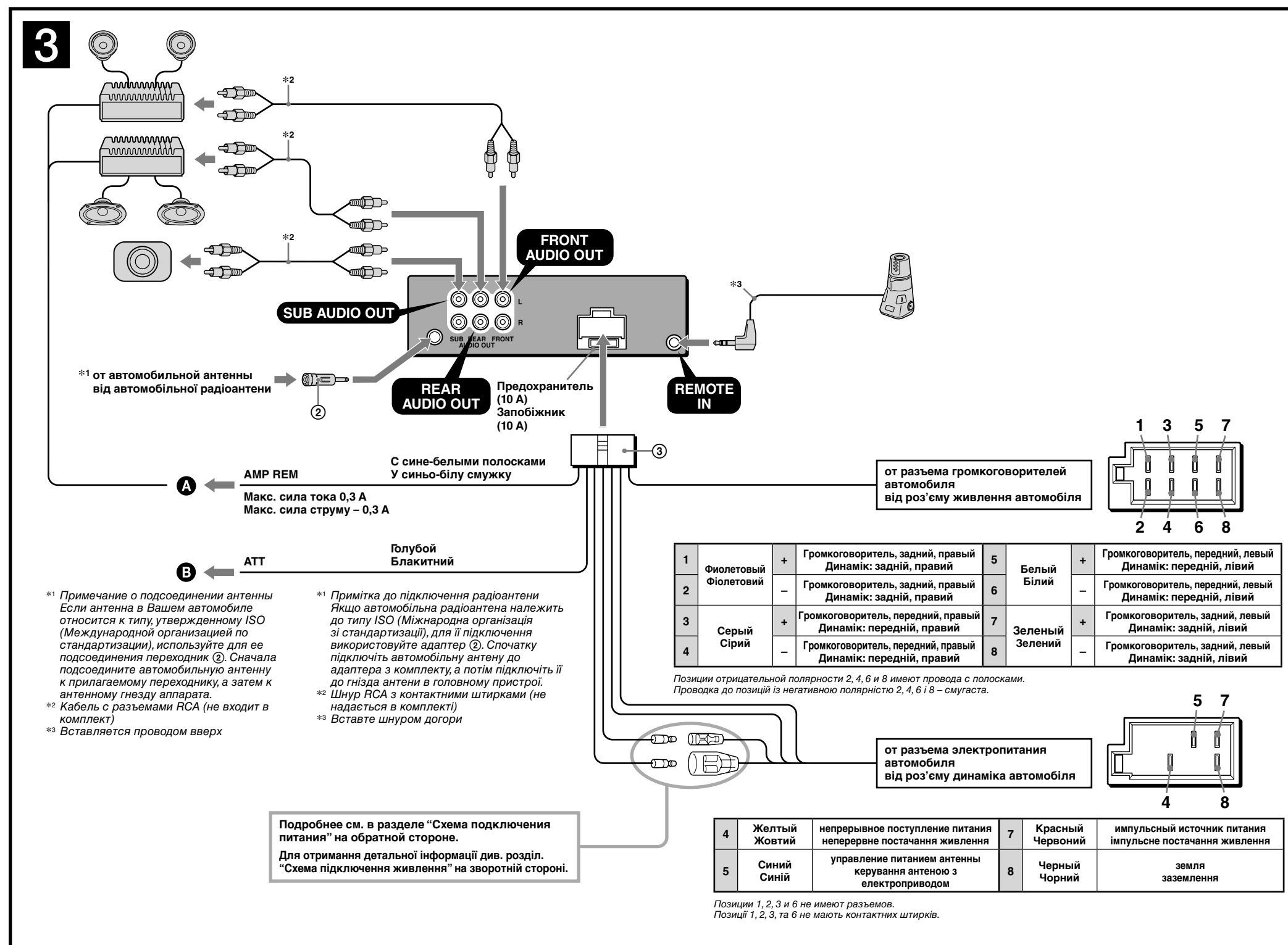
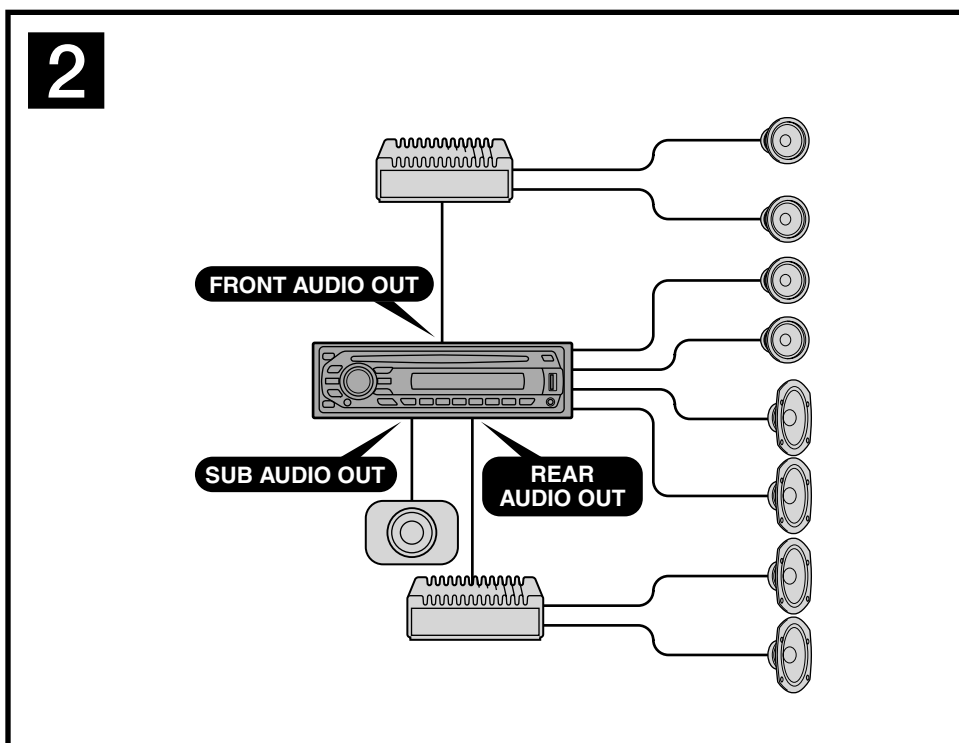
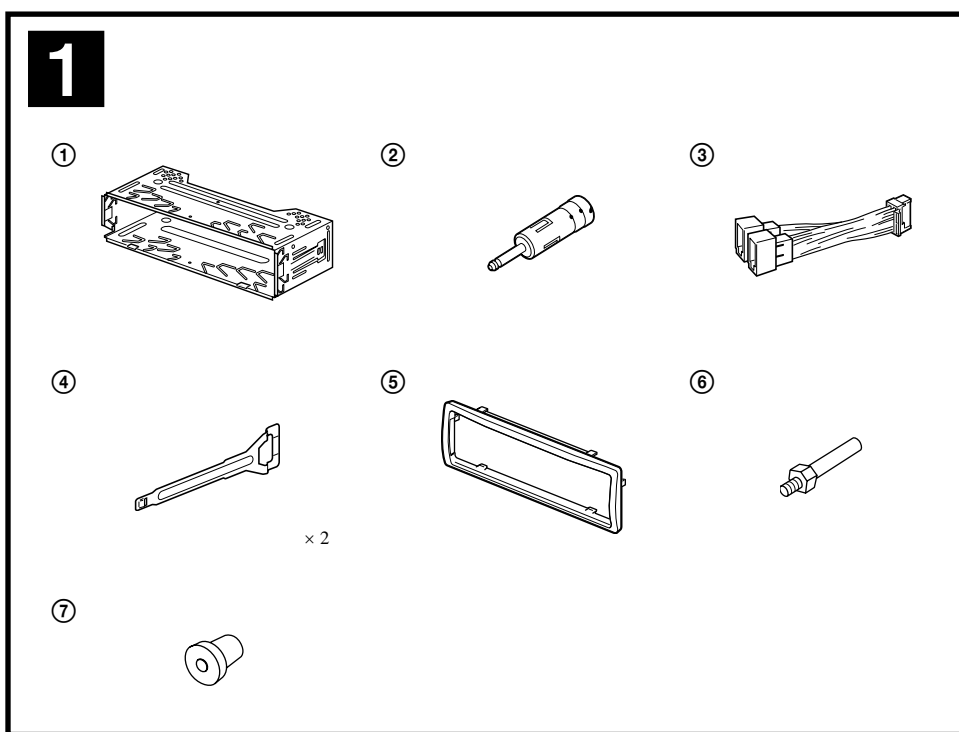

**Оборудование, изображенное на рисунках (не входит в комплект)  
Обладнання, зображене на малюнках (не надається в комплекті)**

Передний громкоговоритель  
Передній динамік

Задний громкоговоритель  
Задній динамік

Активный сабвуфер  
Активний низькочастотний динамік

Усилитель мощности  
Підсилювач потужності

Поворотный дистанционный переключатель RM-X4S  
Поворотний дистанційний перемикач RM-X4S

**Внимание**

Обязательно устанавливайте это устройство на приборной панели автомобиля, так как его задняя часть нагревается во время работы.

• Данный аппарат рассчитан для подключения только к аккумулятору 12 В постоянного тока с отрицательным заземлением.

• Не допускайте попадания проводов под винты или между подвижными деталями (например, между направляющими сидений).

• Перед подключением аппарата выключите зажигание автомобиля во избежание короткого замыкания.

• Подсоедините соединительный провод питания ③ сначала к аппарату и громкоговорителям, а затем к дополнительному разъему питания.

• Подведите все провода заземления к одной точке заземления.

• В целях безопасности обязательно изолируйте все свободные неподсоединенные провода изоляционной лентой.

• Не перекрывайте в устройстве вентиляционные отверстия и теплоотводы.

**Примечания относительно провода питания (желтого)**

• При подключении этого аппарата вместе с другими стереокомпонентами номинальное значение силы тока в контуре питания автомобиля должно превышать суммарное значение силы тока, указанное на предохранителях всех компонентов.

• Если номинальное значение силы тока в контуре питания автомобиля не достаточно высокое, подсоедините аппарат напрямую к аккумулятору.

**Пример подсоединения 2**

**А** Подключение к входу AMP REMOTE IN дополнительного усилителя мощности  
Цей варіант підключення використовується тільки для усилителя. Підключення любой другой системы может привести к повреждению аппарата.

**Б** К интерфейсу кабелю автомобильного телефона

**Перечень деталей 1**

• Цифры в списке соответствуют цифрам, упоминаемым далее в данной инструкции.

• Кронштейн ① и защитная манжета ⑤ прикреплены к аппарату до поставки. Прежде чем устанавливать аппарат, с помощью ключей для демонтажа ④ снимите кронштейн ① и защитную манжету ⑤ с аппарата.

Дополнительную информацию см. в разделе "Снятие защитной манжеты и кронштейна ①" на обратной стороне страницы.

• Сохраните ключи для демонтажа ④ для использования в будущем, так как они также потребуются при демонтаже аппарата из машины.

**Внимание**

Обращайтесь с кронштейном ① осторожно, чтобы не повредить пальцы.

**Примечание**

Перед установкой убедитесь, что фиксаторы по обеим сторонам кронштейна ① загнута внутрь на 2 мм. Если фиксаторы находятся в прямом положении или выгнуты наружу, аппарат не удастся надежно установить, и он может выпсть.

**Схема подсоединения 3**

**А** Подключение к входу AMP REMOTE IN дополнительного усилителя мощности  
Цей варіант підключення використовується тільки для усилителя. Підключення любой другой системы может привести к повреждению аппарата.

**Б** К интерфейсу кабелю автомобильного телефона

**Предостережение**

Если Вы используете антенну с электрическим приводом без релейного блока, подсоединение этого аппарата посредством прилагаемого провода питания ③ может привести к повреждению антенны.

**О проводах управления и питания**

• При включении тюнера, а также использовании функций AF (Альтернативные частоты) или TA (События на текущей ситуации на дороге) по проводу управления антенной с электрическим приводом (синий) подается 12 В постоянного тока.

• Если на заднем/боксовом стекле автомобиля установлена встраиваемая антенна диапазона FM/MW/LW, подсоедините провод управления антенной с электрическим приводом (синий) или провод питания аппарата (красный) к клемме питания существующего усилителя антенны. Чтобы получить дополнительную сведения, обратитесь к своему дилеру.

• Антенна с электрическим приводом, не снабженная релейным блоком, с этим аппаратом использоваться не может.

**Подсоединение для поддержки памяти**

Когда к аппарату подсоединен желтый электрический провод, блок памяти будет постоянно получать питание даже при выключенном зажигании.

**Примечания относительно подсоединения громкоговорителей**

- Прежде чем подсоединять громкоговорители, выключите аппарат.
- Используйте громкоговорители с полным сопротивлением 4 - 8 Ом, обладающие способностью принимать достаточно мощный сигнал. В противном случае они могут быть повреждены.
- Не подсоединяйте контактные гнезда громкоговорителя к шасси автомобиля и не соединяйте гнезда правого громкоговорителя с гнездами левого.
- Не подключайте провод заземления аппарата к отрицательному (-) контакту громкоговорителя.
- Не пытайтесь подсоединить громкоговорители параллельно.
- Подсоединять можно только пассивные громкоговорители. Подсоединение активных громкоговорителей (со встроенным усилителем) к гнездам для громкоговорителей может привести к повреждению аппарата.
- Во избежание неправильной работы аппарата не используйте встраиваемые провода громкоговорителей, если используется общий отрицательный провод (-) для правого и левого громкоговорителей.
- Не подсоединяйте друг к другу провода громкоговорителей и усилителя.

**Примечание относительно подсоединения**

Если громкоговоритель и усилитель подсоединены неправильно, на дисплее отобразится надпись "FAILURE". В этом случае проверьте правильность подсоединения громкоговорителя и усилителя.

**Схема подсоединения 3**

**А** Подключение к входу AMP REMOTE IN дополнительного усилителя мощности  
Цей варіант підключення використовується тільки для усилителя. Підключення любой другой системы может привести к повреждению аппарата.

**Б** К интерфейсу кабелю автомобильного телефона

**Перечень деталей 1**

• Цифры в списке соответствуют цифрам в инструкции.

• Кронштейн ① и защитная манжета ⑤ прикрепляются до прибора перед комплектацией. Перед установлением прибора скорейтайтесь демонтировать ключами ④, щоб від'єднати від пристрою кронштейн ① та захисну манжету ⑤. Для отримання докладної інформації див. "Від'єднання захисної манжети та кронштейна ①" на зворотному боці сторінки.

• Збережіть на майбутнє ці демонтажні ключі ④, оскільки вони потрібні для зняття пристрою з автомобіля.

**Увага!**

Обов'язково встановлюйте цей пристрій на панелі приладів автомобіля, оскільки задня сторона пристрою нагрівається у процесі експлуатації.

- Цей пристрій розроблено лише для роботи із динаміками негативного полюса 12 В постійної напруги.
- Не прикріплюйте проводку гвинтами і не прикріплюйте її до рухомих деталей (наприклад, поруччя сидіння).
- Перед створенням підключення вимкніть запалювання автомобіля, щоб запобігти короткому замиканню.
- Підключіть кабель живлення ④ до пристрою та динаміків перед його підключенням до роз'єму резервного живлення.
- Підключіть всі заземлені кабелі до однієї точки заземлення.
- Переконайтеся в тому, що будь-які нестійкі невідключені кабелі ізольовано відповідною ізолюючою стрічкою для дотримання вимог безпеки.
- Не закривайте вентиляційні отвори і тепловідводні радіатори пристрою.

**Примітки щодо кабелю підключення живлення (жовтий)**

- За підключення пристрою разом із іншими стереокомпонентами сила струму у контурі автомобіля має бути вищою за суму значень сили струму, вказаної на плавких запобіжниках кожного компонента.
- Якщо сила струму у контурі автомобіля недостатньо висока, підключіть пристрій безпосередньо до аккумулятора.

**Схема підключення 3**

**А** Для AMP REMOTE IN додаткового підсилювача потужності  
Цей підключення використовується лише для підсилювачів. Підключення будь-якої системи може пошкодити пристрій.

**Б** Для інтерфейсного кабелю телефону в автомобілі

**Список деталей 1**

• Цифры в списке соответствуют цифрам в инструкции.

• Кронштейн ① и защитная манжета ⑤ прикрепляются до прибора перед комплектацией. Перед установлением прибору скорейтайтесь демонтировать ключами ④, щоб від'єднати від пристрою кронштейн ① та захисну манжету ⑤. Для отримання докладної інформації див. "Від'єднання захисної манжети та кронштейна ①" на зворотному боці сторінки.

• Збережіть на майбутнє ці демонтажні ключі ④, оскільки вони потрібні для зняття пристрою з автомобіля.

**Увага!**

Тримайте підставку ① обережно, щоб уникнути пошкодження пальців.

**Примітка**

Перед встановленням переконайтеся, що фіксатори з обох сторін підставки ① згнуті всередину на 2 мм. Якщо фіксатори не згнуті або вони знаходяться назовні, пристрій не буде встановлено належним чином і він може випасти.

**Приклад підключення 2**

**Примітка**

- Перед підключенням підсилювача переконайтеся, що підключено заземлений кабель.
- Сигнал сповіщення спрацює, лише якщо використовується вбудований підсилювач.

**Схема підключення 3**

**А** Для AMP REMOTE IN додаткового підсилювача потужності  
Цей підключення використовується лише для підсилювачів. Підключення будь-якої системи може пошкодити пристрій.

**Б** Для інтерфейсного кабелю телефону в автомобілі

**Увага!**

Якщо антенна з електроприводом не має релейної стійки, підключення цього пристрою за допомогою кабелю живлення з комплексу ③ може пошкодити антенну.

**Примітка щодо кабелю керування та кабелю постачання живлення**

- кабель керування антеною з електроприводом постачає +12 В постійної напруги за ввімкнення тюнера або під час активації функції AF (Alternative Frequency) (альтернативна частота) або TA (Traffic Announcement) (повідомлення про ситуацію на дорозі).
- Якщо ваш автомобіль оснащено вбудованою антеною FM/MW/LW на задньо-у/боксовому склі, підключіть кабель керування антеною з електроприводом (синій) або додатковий кабель підключення живлення (червоний) до роз'єму живлення наявного антенного підсилювача. Для отримання детальної інформації зверніться до свого дилера з продажу.
- Антену з електроприводом без релейної стійки не можна використовувати із цим пристроєм.

**4 1**



Правильно установите ключи для демонтажа. Зорієнтуйте демонтажні ключі правильно.

**2**

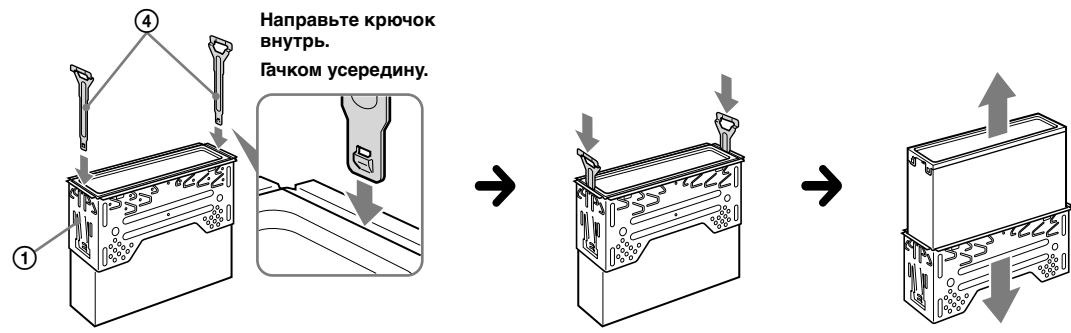

Направьте крючок внутрь. Ручком усередину.

**5 1**

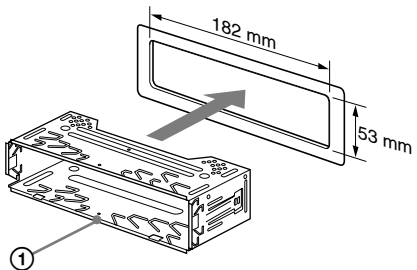

**2**

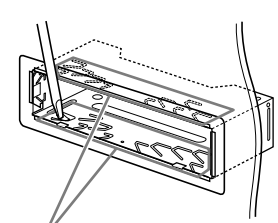

Выступы фиксаторы

**3**

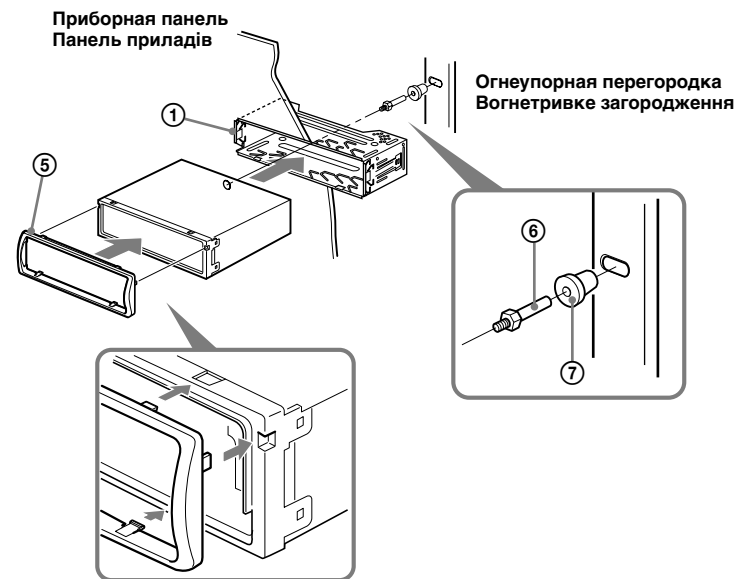

Приборная Панель приладів

Огнеупорная перегородка Вогнетривке загородження

**6 A**

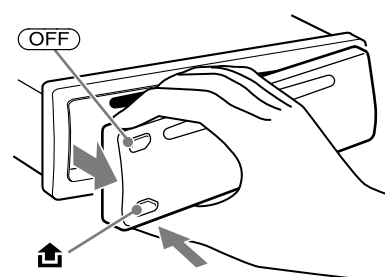

**B**

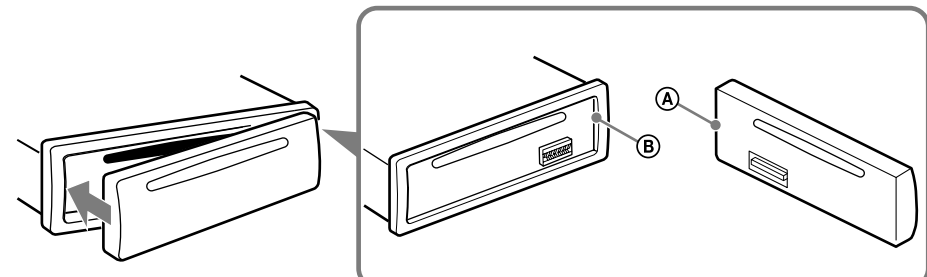

**Меры предосторожности**

- Место для установки аппарата выберите тщательно, чтобы он не мешал управлению автомобилем.
- Не устанавливайте аппарат там, где он будет подвержен воздействию пыли, грязи, чрезмерной вибрации или высоких температур, например в местах, попадающих под прямые солнечные лучи или находящихся вблизи вентиляционных решеток обогревателей.
- В целях обеспечения надежной и безопасной установки используйте лишь входящие в комплект монтажные детали.

**Допустимый угол установки**

Установите аппарат под углом не более 45°.

**Снятие защитной манжеты и кронштейна 4**

Перед установкой аппарата снимите с него защитную манжету ⑤ и кронштейн ①.

- 1 Снятие защитной манжеты ⑤.**
  - ① Для снятия защитной манжеты ⑤ используйте ключи для демонтажа ④.
  - ② Потяните на себя ключи для демонтажа ④, чтобы снять защитную манжету ⑤.
- 2 Снятие кронштейна ①.**
  - ① Вставьте одновременно до щелчка оба ключа для демонтажа ④ между аппаратом и кронштейном ①.
  - ② Потяните кронштейн ① вниз, а аппарат - вверх, чтобы отделить одно от другого.

**Пример установки 5**

- Установка аппарата в приборной панели**
- При необходимости отогните эти выступы наружу, чтобы обеспечить плотную подгонку ②.
  - Убедитесь, что 4 фиксатора, расположенные на защитной манжете ⑤, надежно вставлены в отверстия на аппарате ②-3.

**Порядок снятия и установки передней панели 6**

Перед установкой аппарата снимите с него переднюю панель.

**6-A Снятие панели**

Прежде чем снимать переднюю панель, обязательно отключите аппарат, нажав клавишу (OFF). Нажмите кнопку ④, затем снимите панель, потянув ее на себя.

**6-B Установка панели**

Сначала присоедините часть ④ передней панели к части ⑤ аппарата, как это показано на иллюстрации, а затем вдвиньте в паз левую часть панели до легкого щелчка.

**Внимание. Если в замке зажигания нет положения ACC**

Задайте функцию автоматического выключения. Для получения дополнительной информации см. прилагаемые инструкции по эксплуатации. После выключения аппарата его питание будет автоматически отключено в установленное время, что предотвращает разрядку аккумулятора. Если функция автоматического выключения не задана, то при каждом выключении зажигания нажмите и удерживайте кнопку (OFF) до тех пор, пока дисплей не погаснет.

**Кнопка RESET**

Когда установка и подключение будут закончены, обязательно нажмите кнопку RESET с помощью шариковой ручки и т.п., предварительно сняв переднюю панель.

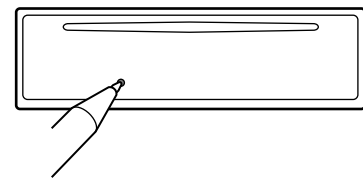

**Заходи безпеки**

- Уважно виберіть місце для встановлення, щоб пристрій не перешкодив нормальному керуванню автомобілем.
- Уникайте встановлення пристрою у місцях, що піддаються впливу пилу, бруду, надмірної вібрації або високої температури, наприклад у місцях, на які падає пряме сонячне проміння, або біля вентиляційних отворів обігрівача.
- Для безпечного та надійного встановлення використовуйте монтажні обладнання тільки з комплекту поставки.

**Регулювання кута встановлення**

Відрегулюйте кут встановлення таким чином, щоб він не перевищував 45°.

**Від'єднання захисної манжети та кронштейна 4**

Перед встановленням аппарата від'єднайте захисну манжету ⑤ та кронштейн ① від апарата.

- 1 Від'єднання захисної манжети ⑤.**
  - ① Для від'єднання захисної манжети ⑤ використовуйте демонтажні ключі ④.
  - ② Потягніть на себе демонтажні ключі ④, щоб від'єднати захисну манжету ⑤.
- 2 Від'єднання кронштейна ①.**
  - ① Вставте обидва демонтажні ключі ④ разом між апаратом і кронштейном ①, доки не пролунає клацання.
  - ② Потягніть кронштейн ① донизу, а потім потягніть виріб догори, щоб роз'єднати їх.

**Приклад встановлення 5**

**Встановлення у панелі приладів**

- Примітки**
- Якщо потрібно, вигніть ці выступи назовні, щоб забезпечити щільну фіксацію ②.
  - Переконайтеся, що 4 фіксатори на захисній панелі ⑤ належним чином встановлені в отвори, навані в апараті ②-3.

**Порядок від'єднання і приєднання передньої панелі 6**

Перед встановленням аппарата від'єднайте передню панель.

**6-A Для від'єднання**

Перш ніж від'єднати передню панель, обов'язково натисніть клавішу (OFF). Натисніть кнопку ④ і потягніть панель до себе.

**6-B Для приєднання**

З'єднайте частину ④ передньої панелі з частиною ⑤ пристрою, як показано на ілюстрації, і натискайте на ліву сторону, доки панель, клацнувши, не стане на місце.

**Увага. Якщо у замку запалювання автомобіля немає положення ACC**

Обов'язково налаштуйте функцію автоматичного вимкнення. Для отримання детальної інформації див. інструкції з експлуатації, які постачаються в комплекті. Після вимкнення пристрою він автоматично зачиниться у встановлений час, що запобіжить витраті заряду аккумулятора. Якщо функцію автоматичного вимкнення не встановлено, після кожного вимкнення запалювання натискайте та утримуйте (OFF), доки не зникне зображення на дисплеї.

**Кнопка RESET**

Коли встановлення і підключення будуть завершені, обов'язково натисніть кнопку RESET за допомогою кулькової ручки тощо, заздалегідь від'єднавши передню панель.

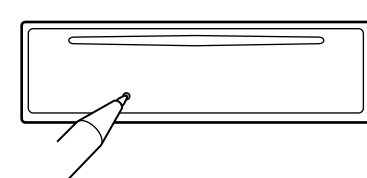

**Схема подключения питания**

В разных автомобилях могут использоваться разные дополнительные разъемы питания. Чтобы убедиться в правильности подключения дополнительного разъема питания Вашего автомобиля. Есть три основных типа (как показано на рисунке ниже). Возможно, Вам придется поменять местами подключение красного и желтого проводов в соединительном проводе питания стереосистемы. После проверки правильности подключения в разъемах подключите аппарат к электропитанию автомобиля. Если у Вас есть какие-либо вопросы или проблемы, связанные с подключением аппарата, которые не рассматриваются в настоящем руководстве, обратитесь за советом к дилеру автомобильной фирмы.

**Схема підключення живлення**

Додатковий роз'єм живлення може бути різним залежно від автомобіля. Перевірте схему допоміжного роз'єму живлення у своєму автомобілі, щоб впевнитися у правильності з'єднань. Існує три основні типи (показано нижче). Може знадобитися поміняти місцями положення червоного і жовтого дротів у кабелі живлення автомобільної стереосистеми. Після перевірки правильності підключення в роз'ємах, підключіть пристрій до електроживлення автомобіля. Якщо виникли запитання або проблеми з пристроєм, не описані в цій інструкції, зверніться за допомогою до дилера автомобільної компанії.

Дополнительный разъем питания Додатковий роз'єм живлення

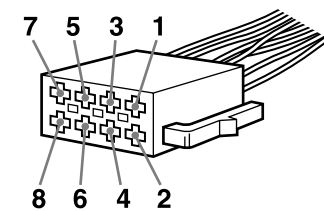

**a**

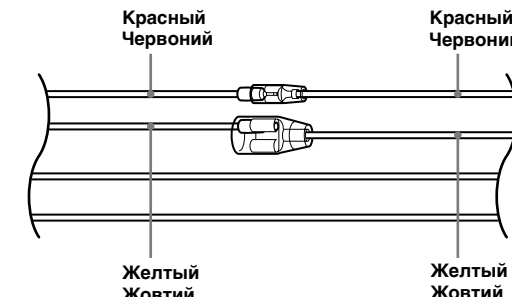

4	Желтый Жовтий	непрерывное поступление питания непрерывное постачання живлення	7	Красный Червоный	импульсный источник питания импульсное постачання живлення
---	---------------	---	---	------------------	--

**b**

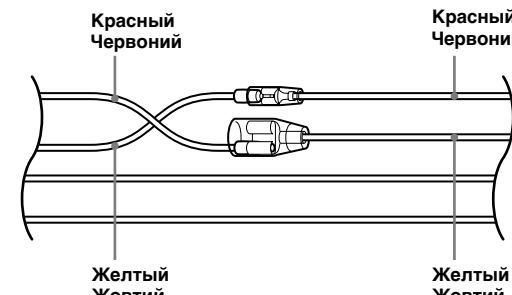

4	Желтый Жовтий	импульсный источник питания импульсное постачання живлення	7	Красный Червоный	непрерывное поступление питания непрерывное постачання живлення
---	---------------	--	---	------------------	---

**c**

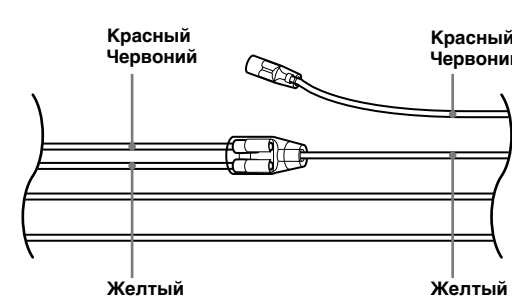

автомобиль не имеет положения ACC автомобиль не має положення ACC