

# FM/MW/LW 汽车激光唱盘机

安装/线路连接

CDX-CA900

Sony Corporation © 2002 Printed in China 中国印制

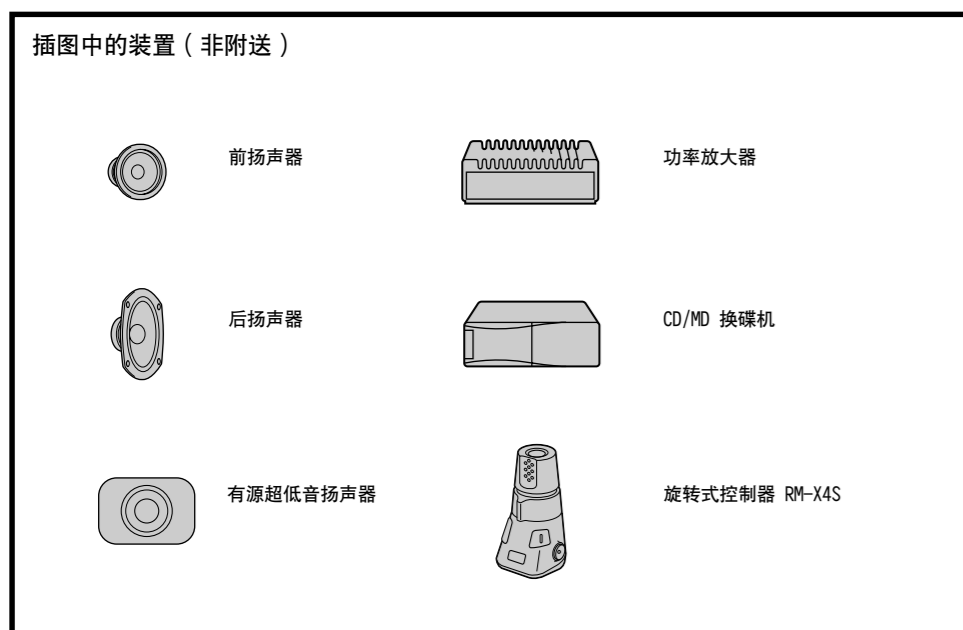
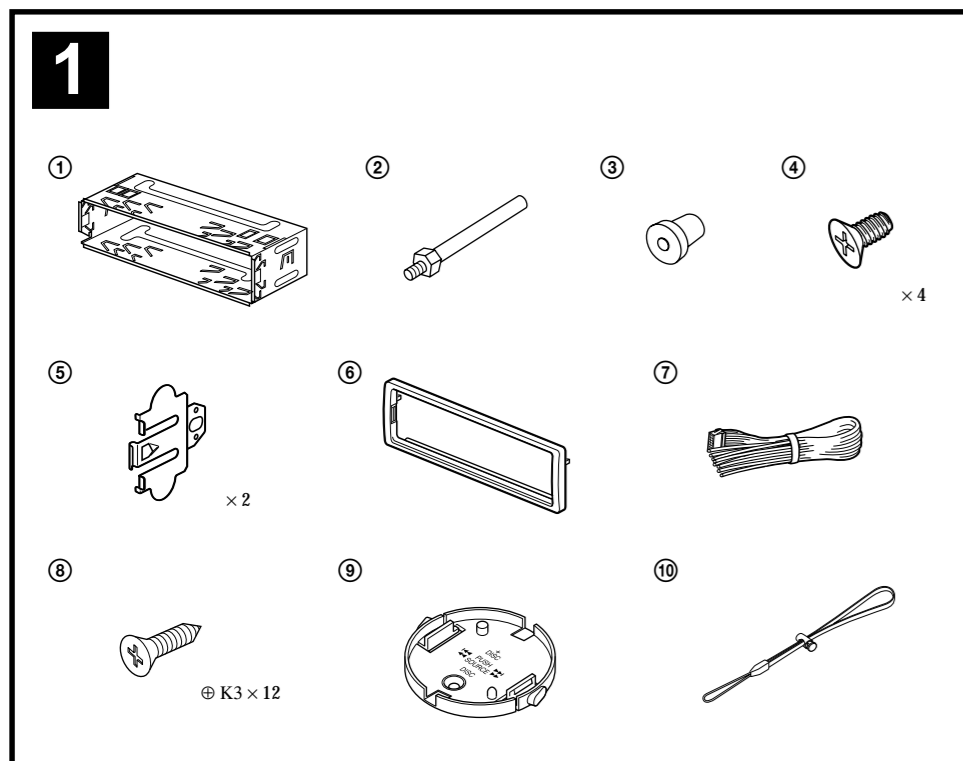
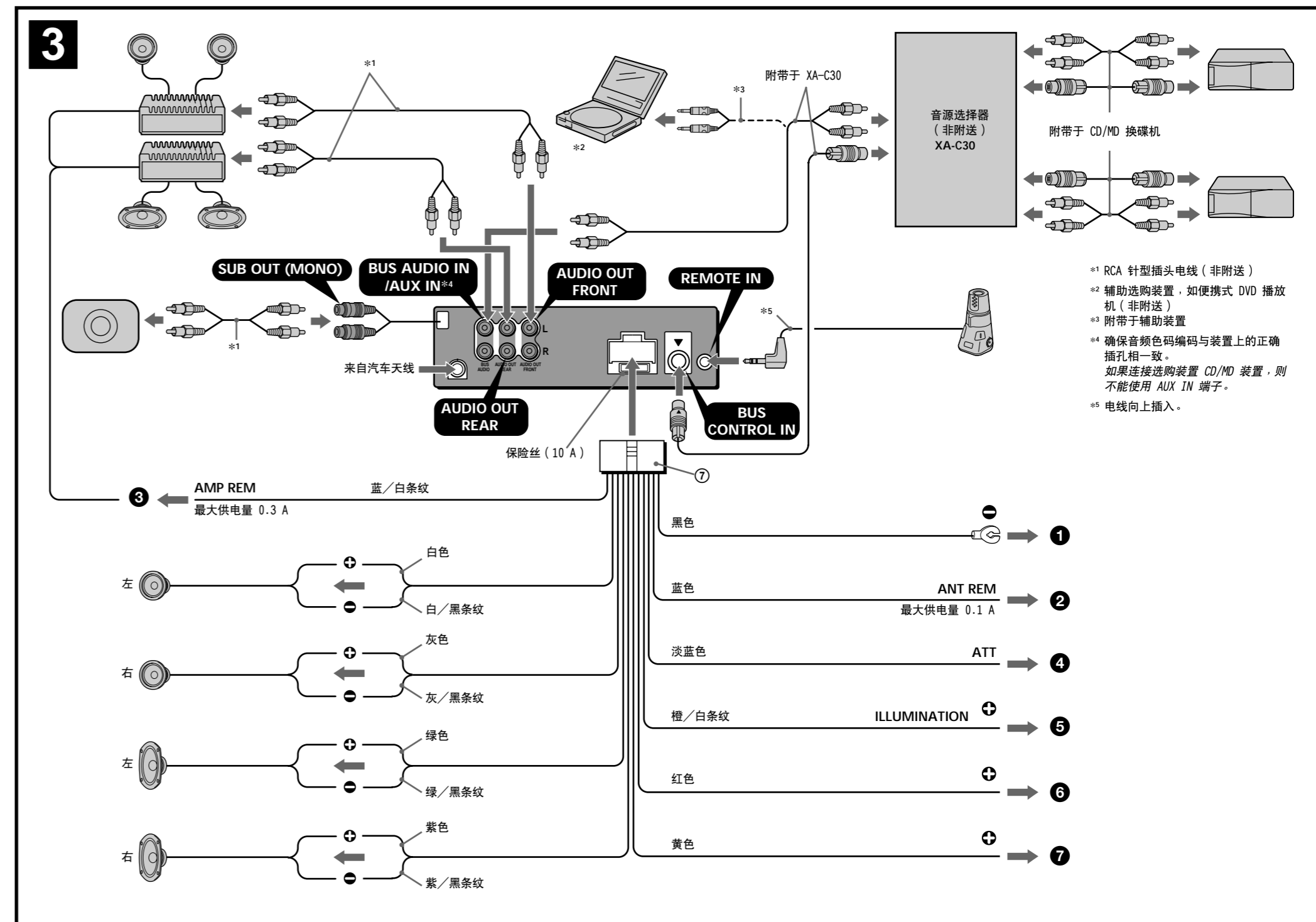
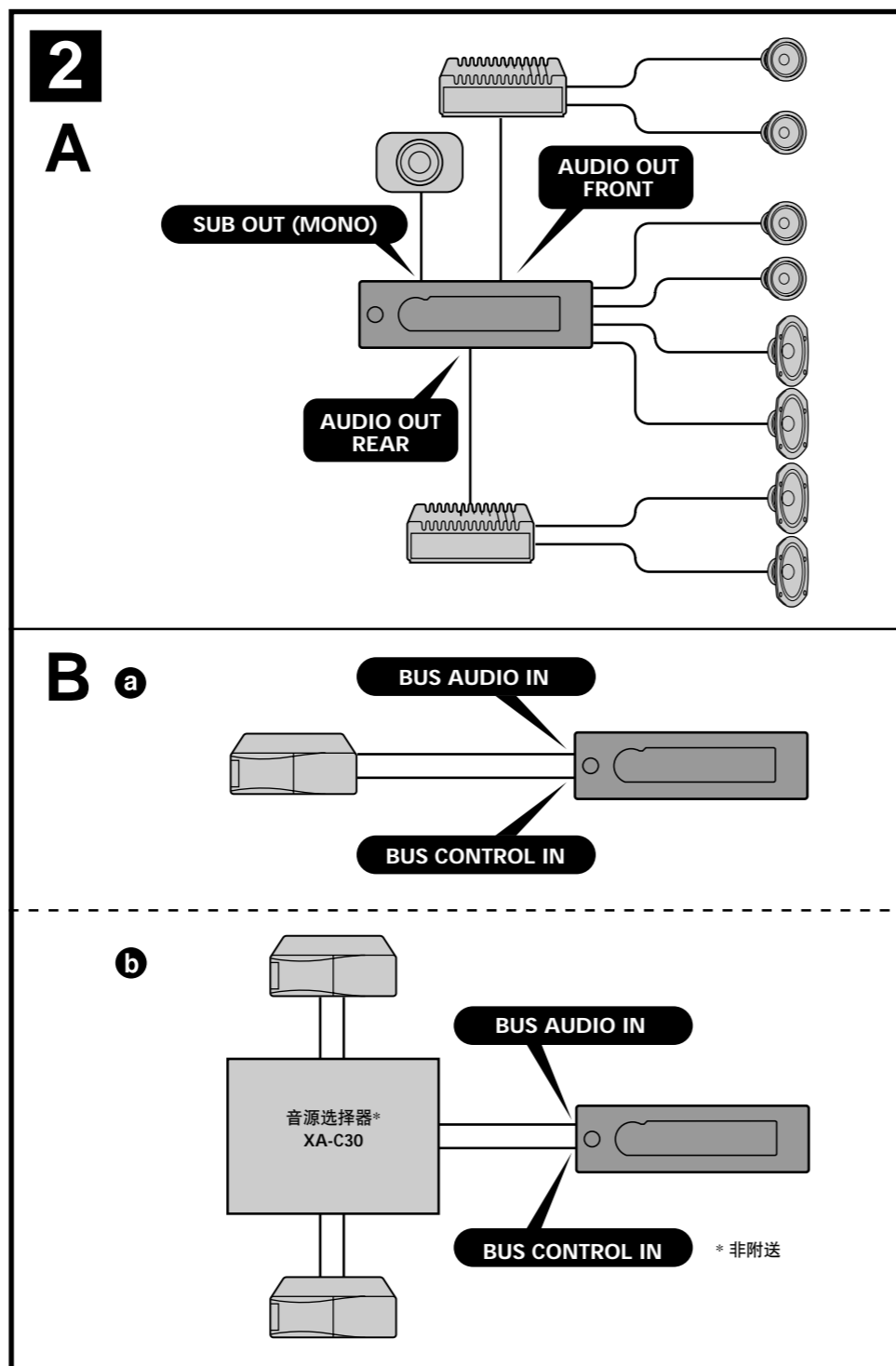

### 注意

- 本机只能使用负极接地 12 V 直流电源。
- 不要使导线夹在螺栓下，或绕挂在移动部件上（如：座椅扶手上）。
- 进行连接之前，请先关闭汽车的点火器，以避免短路。
- 黄色和红色电源输入导线必须在所有其它导线都连接完毕以后才连接。
- 将所有地线都连接到同一接地点。
- 为了安全，请确认把没有连接的导线用电器胶带包扎进行绝缘。

### 电源导线须知 (黄色)

- 将本机与其它立体声装置组合使用时，所连接的汽车电路容量必须大于每个装置保险丝容量的总和。
- 当汽车电路容量不够大时，请将本机直接与电池相连接。

### 零件一览表 (1)

图示数字与说明书中的数字是一致的。

### 注意

移动装卸支架 ① 时，请特别注意别伤到手指。

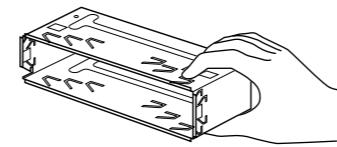

### 线路连接图例 (2)

注 (2-A)

- 务必在接放大器之前连接地线。
- 如果您连接了选购的功率放大器而不使用内装的放大器，将无噪声功能。

要领 (2-B-C)

若要连接 2 台或更多 CD/MD 换碟机时，必须使用音源选择器 XA-C30 (选购件)。

### 线路连接图 (3)

- 至汽车的金属部位  
首先连接黑色接地导线，然后再连接黄色和红色电源输入导线。
- 至电动天线控制导线或天线升压放大器的电源导线  
注  
• 如无电动天线、天线增压器，或用手操作的套管式天线，便不须连接此导线。  
• 您的汽车的后/侧玻璃窗中如果内装有 FM/MW/LW 天线，即请参看“控制和电源线须知”。
- 至选购的功率放大器的 AMP REMOTE IN (放大器遥控输入)  
本连接仅用于放大器。连接任何其它系统可能会损坏本机。
- 至汽车电话的接口电缆
- 至汽车照明电源  
请务必先将黑色接地导线与其连接。
- 至在点火钥匙的辅助位置上通电的 +12 V 电源端子  
注  
• 若无辅助位置，则请连接至常时通电的 +12 V 电源 (电池) 端子。  
请务必先将黑色接地导线与其连接。  
• 您的汽车的后/侧玻璃窗中如果内装有 FM/MW/LW 天线，即请参看“控制和电源线须知”。
- 至随时都通电的 +12 V 电源端子  
请务必先将黑色接地导线与其连接。

### 控制和电源线须知

- 当您打开调谐器或自动 AF (变换频率) 或 TA (交通公告) 功能时，电源天线控制导线 (蓝色) 提供 +12 V 直流电。
- 若您的汽车后/侧玻璃窗上有内置 FM/MW/LW 天线，须将电动天线控制导线 (蓝色) 或辅助电源输入导线 (红色) 连接到现有天线放大器上的电源端子上。详细内容向销售商咨询。
- 本机不能使用不具备继电器盒的电动天线。

### 保持记忆的线路连接法

当连接好黄色电源输入导线时，即使汽车发动机点火钥匙被转在电源切断之处，电源仍继续将电流供给记忆电路，以保持所记忆的数据。

### 连接扬声器时的注意事项

- 连接扬声器电线以前，请先切断本机电源。
- 使用阻抗为 4-8Ω 且具有充分功率处理容量的扬声器，以免损坏扬声器。
- 不要将扬声器端子连接到汽车底盘上或将扬声器端子与左扬声器端子相连接。
- 切勿将本机的接地导线连接到扬声器的负 (-) 接线柱。
- 扬声器不可并联连接。
- 请仅连接无源扬声器。若有源扬声器 (带内置放大器) 连接到扬声器端子上会损坏本机。
- 若本装置使用左、右扬声器的共用 (-) 极导线，为了避免故障，切勿使用已安装在汽车内的内置扬声器导线。
- 请勿将本装置扬声器导线相互连接。

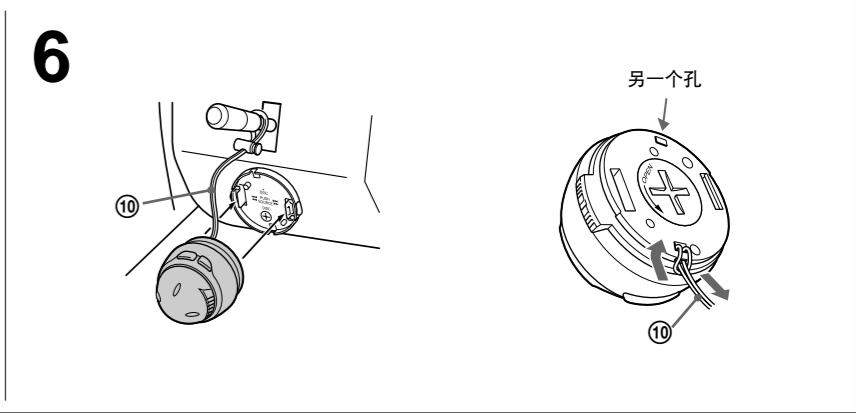
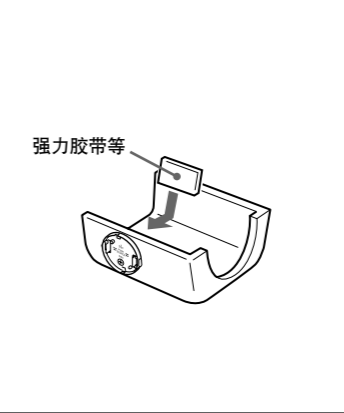
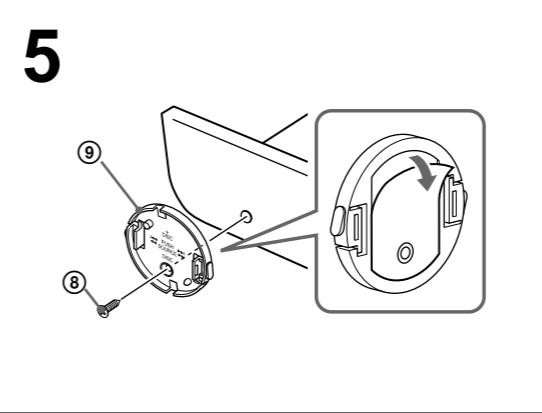
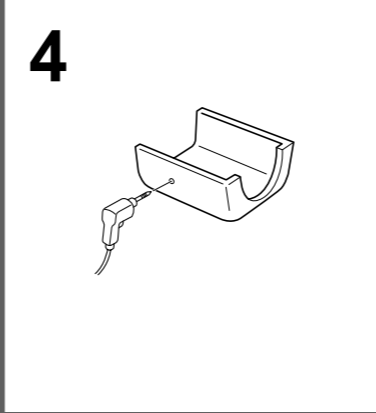
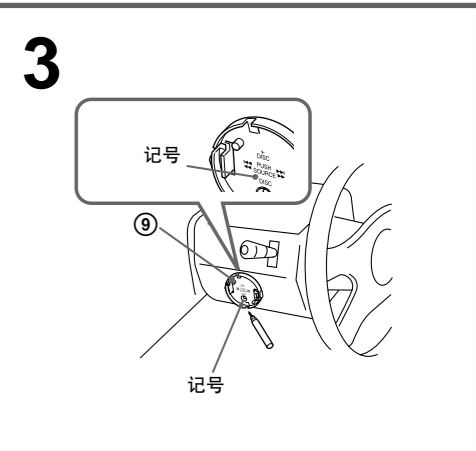
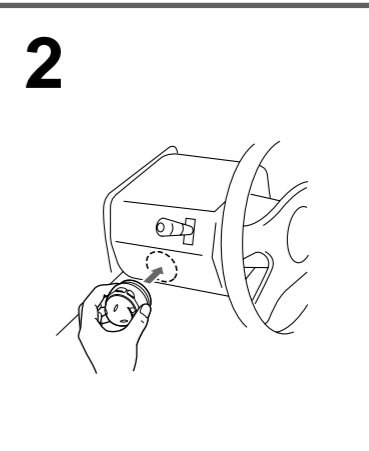
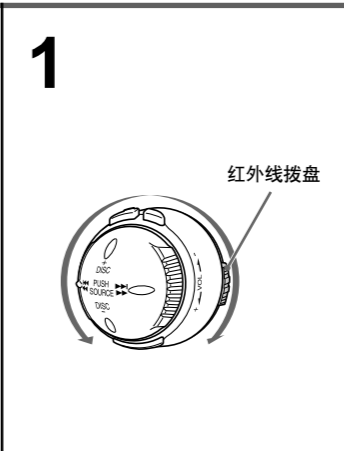
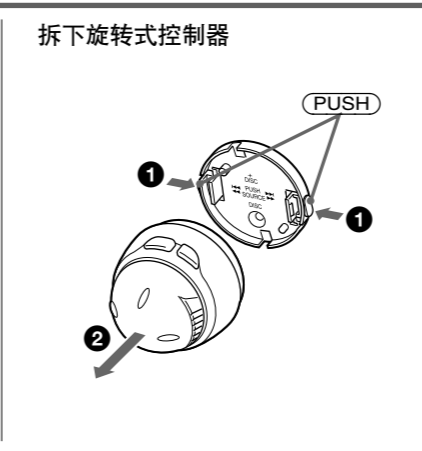
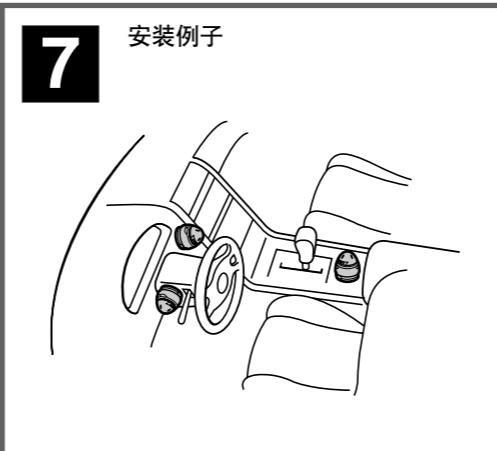
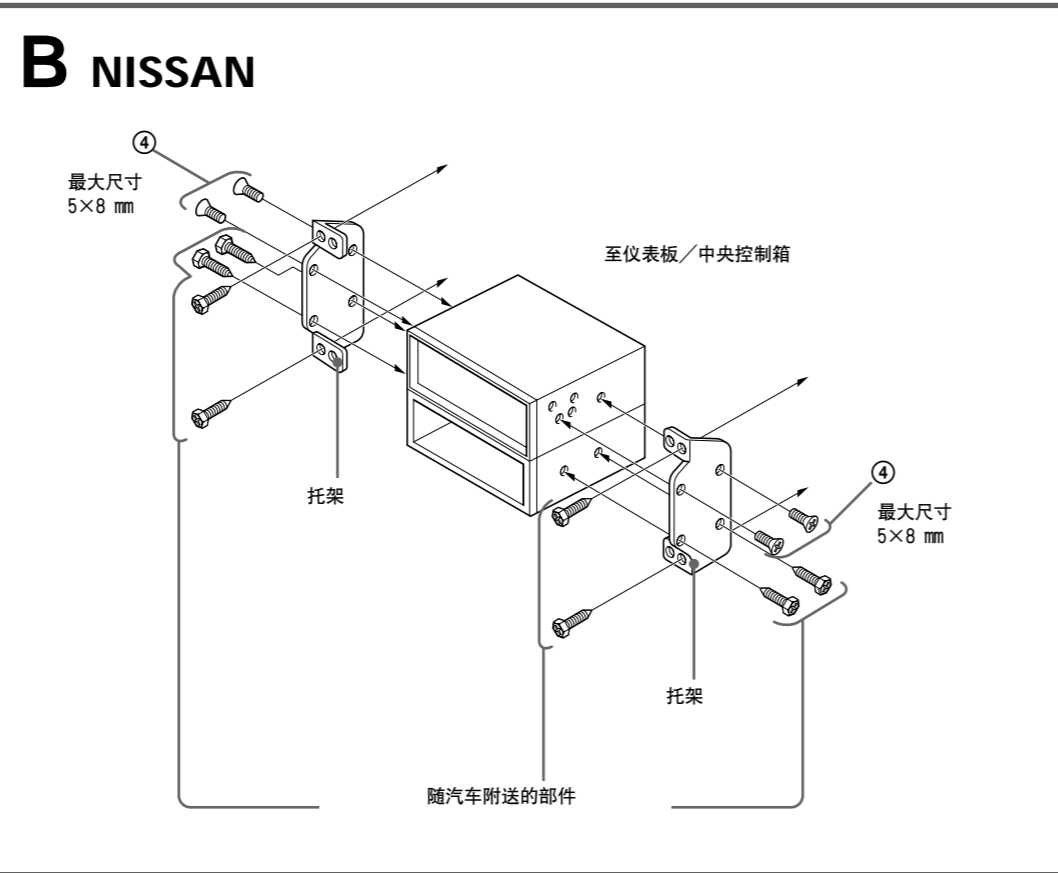
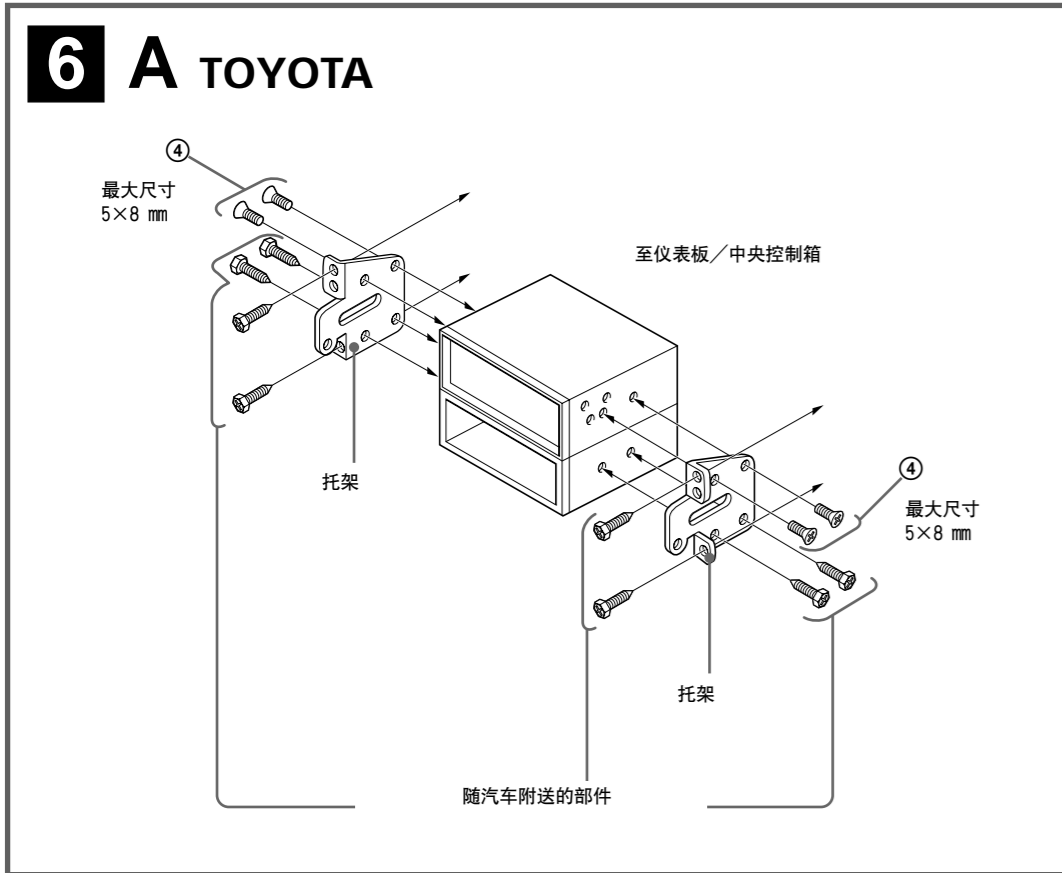
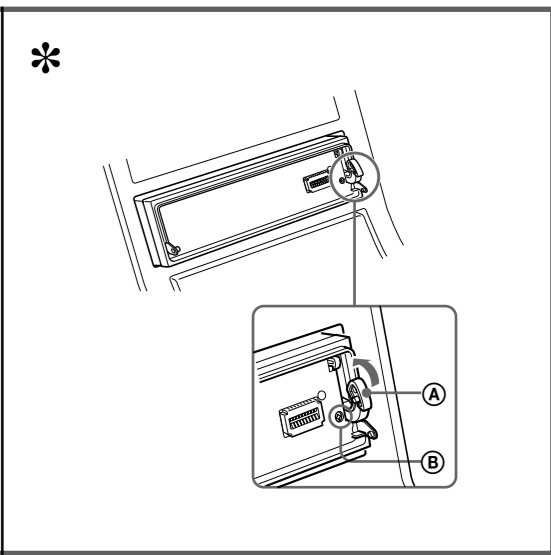
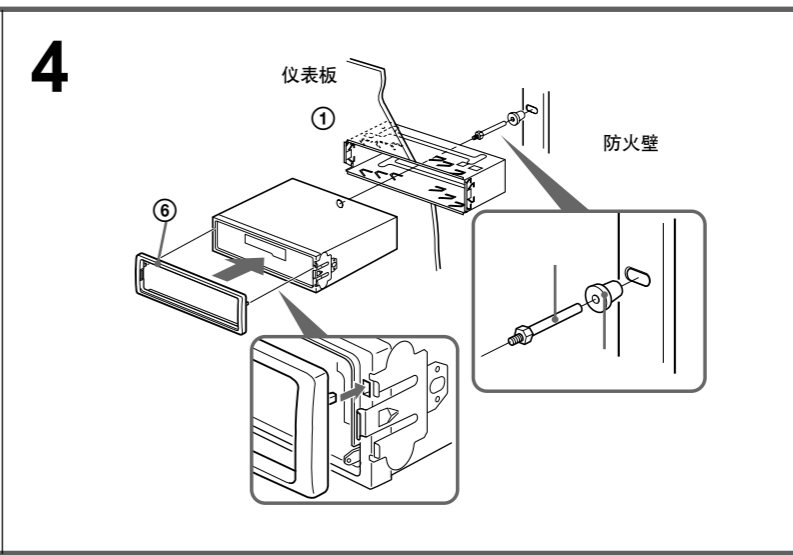
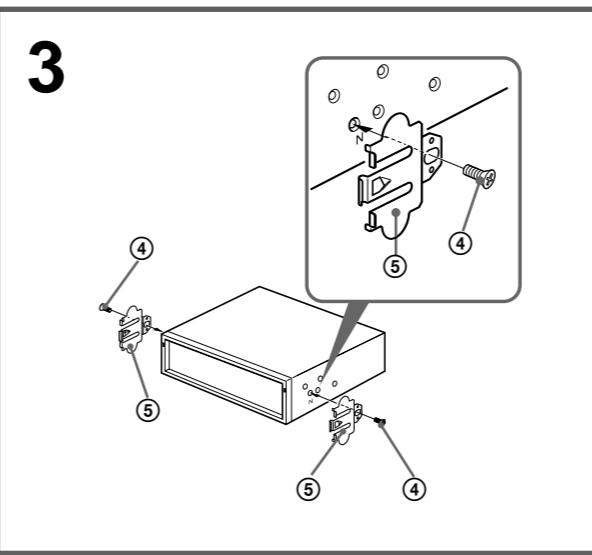
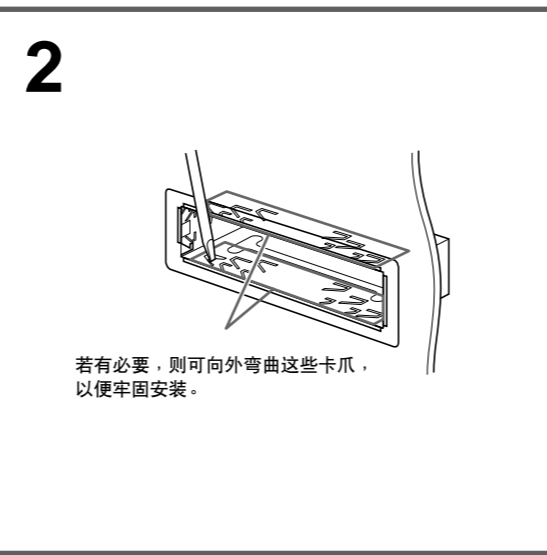
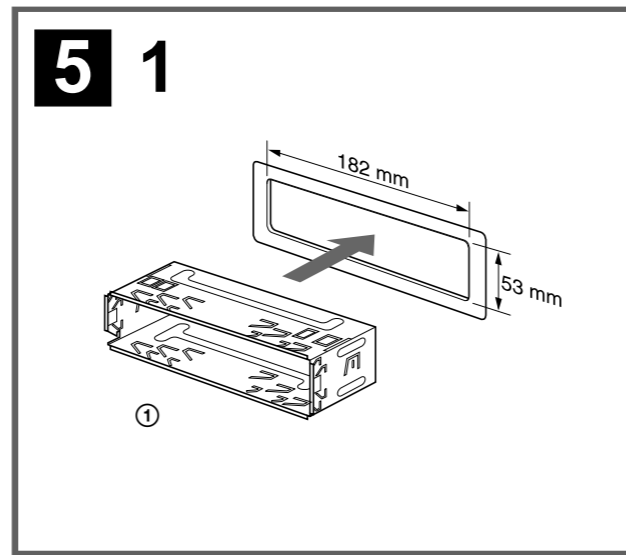
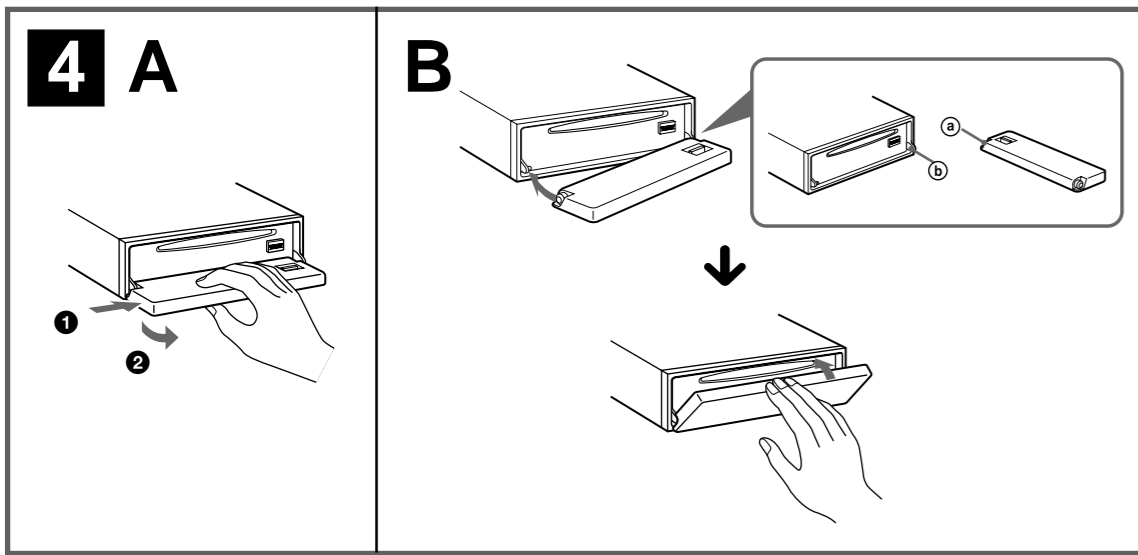

## 使用前注意事项

- 仔细选取安装位置，以使本装置不干扰正常的驾驶操作。
- 避免将本机安装在受灰尘、污物和强烈振动影响的区域，或安装在高温处，如直射阳光下或热气管道附近。
- 为了安装安全和可靠，请使用附送的安装构件。

## 安装角度之调整

请在 60 度以内调整安装角度。

## 如何拆卸和装配前面板 (4)

安装本机之前，请先拆卸前面板。

### 4-A 拆卸

拆卸前面板之前，须先按 (OFF)。按 (OPEN)，然后将前面板滑向右侧，再将左侧拉出。

### 4-B 装配

如图所示，将前面板的 (a) 孔搭在本机的支轴 (b) 上，然后推入左侧。

## 安装示例 (5)

安装在仪表板里

注 (5-\*)

安装本机时：有些车型的车辆其安装角度可能会使机器的前面板不易开启。此时，请如下面所示卸下银螺钉 (A)。

再旋上螺钉时，请先锁定操作杆 (B)。装螺钉时不如此作，便可能造成装置损坏。

## 将本机安装于日本产汽车上时 (6)

有的日本产汽车不能安装本机，在这种情形下，请向 Sony 经销商咨询。

注  
为防止发生故障，安装时只能使用附送的螺丝 (c)。

## 安装在点火钥匙开关上没有 ACC (附件) 位置的汽车上时的警告

在关掉汽车引擎之后，一定请按装置上的 (OFF) 两秒以关掉时钟显示。

如果只短暂地按一下 (OFF)，将不会关掉时钟显示而浪费电池。

## RESET 按钮

当安装和连接完成后，务请用圆珠笔等按压 RESET 按钮。

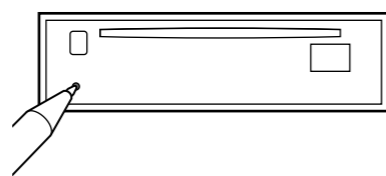

## 安装转式控制器 (7)

- 注
- 旋转型遥控器请装在不妨碍汽车驾驶之处。
  - 将旋转式控制器安装在直径约为 55 mm 的圆形平面上。
  - 不可把旋转型遥控器装在对 (前座位) 乘客有危险的地方。
  - 装遥控器时，请注意不要让螺丝钉伤及安装面反面的电线等。
  - 把遥控器安装在高温，如直射阳光底下或受暖气机热流吹击的地方。

将本装置安装在转向柱外壳上

1 选择旋转式控制器的准确位置进行临时安装，然后按按钮并转动控制器，以保证主机反应正常。您可以转动旋转式控制器上的拨盘以改变红外线的方向。

注意  
安装旋转式控制器时，务必使安装地点处于机器上感受器的有效距离之内。

2 清洁安装表面。  
污垢或油会削弱贴在安装底座 (9) 上双面粘胶带的粘和强度。

3 画一个供螺丝钉钻孔之处。  
用安装底座 (9) 上的螺丝孔作位置记号。

注  
确信安装底座上的记号定位与旋转式控制器的相同，然后再安装。

4 取下转向柱外壳，并在所作记号之处钻开 2 mm 大小的钉孔。

5 用吹风机等工具将安装表面和安装底座 (9) 上的双面胶带加热至 20。至 30。之间，然后施以均匀的压力将安装底座 (9) 贴在安装表面。最后用附送的螺丝 (9) 将其拧紧。  
在安装面的反面之螺丝钉尖端部分，张贴强力胶带等，以免伤及转向柱里面的电线等。

注  
请仔细选择安装位置。粘胶的粘力很强，重新定位可能较为困难。  
要将螺丝拧紧，使螺丝头不突出。

6 装上转向柱外壳后，将旋转式控制器装在安装底座上，直至锁定在图中所示的位置。

- 注意
- 如果主机或旋转式控制器暴露在直射阳光下，红外线接收器或发射器的灵敏度将可能削弱，主机可能无法正常工作。在此情况下，请转动拨盘重新调整红外线的方向。
  - 旋转式控制器安装于方向盘附近时，切记系上所提供的保险带 (10)。
  - 切记勿使保险带 (10) 缠住汽车操作装置 (如排档、变速器等)。
  - 将保险带 (10) 悬挂于指示器开关上后，切记拧紧保险带 (10) 上的闭锁装置。

要领  
保险带 (10) 上有两个孔。您可任选其中之一使用。

注  
在把遥控器装在转向柱外壳时，必须注意转向柱里的螺丝钉之尖端，不可刺到或伤到转向柱壳里面的转轴、开关的操作部分或电线等。