

SONY®

2-696-114-51(1)

Wireless Stereo Headset

Operating Instructions _____

US

Mode d'emploi _____

FR



DR-BT30Q

©2006 Sony Corporation

WARNING

To reduce the risk of fire or electric shock, do not expose this apparatus to rain or moisture.

To reduce the risk of electrical shock, do not open the cabinet. Refer servicing to qualified personnel only.

Do not install the appliance in a confined space, such as a bookcase or built-in cabinet.

To reduce the risk of fire, do not cover the ventilation of the apparatus with newspapers, tablecloths, curtains, etc. And do not place lighted candles on the apparatus.

To reduce the risk of fire or electric shock, do not place objects filled with liquids, such as vases, on the apparatus.

Connect the AC power adaptor to an easily accessible AC outlet. Should you notice an abnormality in the AC power adaptor, disconnect it from the AC outlet immediately.

Information

This device complies with Part 15 of FCC Rules and RSS-Gen of IC Rules.

Operation is subject to the following two conditions: (1) this device may not cause interference, and (2) this device must accept any interference, including interference that may cause undesired operation of this device.

You are cautioned that any changes or modifications not expressly approved in this manual could void your authority to operate this equipment.

This equipment must not be co-located or operated in conjunction with any other antenna or transmitter.

This equipment complies with FCC/IC radiation exposure limits set forth for uncontrolled equipment and meets the FCC radio frequency (RF) Exposure Guidelines in Supplement C to OET65 and RSS-102 of the IC radio frequency (RF) Exposure rules. This equipment has very low levels of RF energy that it is deemed to comply without testing of specific absorption ratio (SAR).

The Bluetooth word mark and logos are owned by the Bluetooth SIG, Inc. and any use of such marks by Sony Corporation is under license.

Other trademarks and trade names are those of their respective owners.

MPEG Layer-3 audio coding technology and patents licensed from Fraunhofer IIS and Thomson.

**RECYCLING LITHIUM-ION
BATTERIES**

Lithium-Ion batteries are recyclable. You can help preserve our environment by returning your used rechargeable batteries to the collection and recycling location nearest you.

For more information regarding recycling of rechargeable batteries, call toll free 1-800-822-8837, or visit <http://www.rbrbc.org/>

Caution: Do not handle damaged or leaking Lithium-Ion batteries.



Table Of Contents

Welcome!	4
3 steps to BLUETOOTH function	5
Location and Function of Parts	6
Charging the unit	7
Pairing	9
What is pairing?	9
Procedures of pairing	9
Wearing the headset	11
Indications of BLUETOOTH function	12
Listening to music	13
Controlling the audio device – AVRCP	14
Calling	16
Controlling the BLUETOOTH mobile phone – HFP, HSP ..	18
Calling while playing back music	19
Disposing of the unit	20
Precautions	21
What is BLUETOOTH technology?	23
Troubleshooting	24
Initializing the unit	25
Specifications	26

US

Welcome!

Thank you for purchasing this Sony Wireless Stereo Headset. This unit uses BLUETOOTH™ wireless technology.

- You can enjoy music from your BLUETOOTH device capable of transmitting music.
- You can enjoy hands-free talking with your BLUETOOTH mobile phone inside your bag.
- You can remotely control the basic functions of BLUETOOTH audio device (Play, Pause, Stop, etc.).
- You can charge the unit using the supplied AC power adaptor.
- By simply pressing the button, the cord of the unit is retracted for storage.

For details on BLUETOOTH technology, see page 23.



3 steps to BLUETOOTH function

Pairing

First, register (“pair”) a BLUETOOTH device (mobile phone, etc.) and this unit with each other. Once pairing is established, there is no need for pairing again.

BLUETOOTH
mobile phone,
etc.



Wireless Stereo
Headset

→ Page 9

Listening to music

BLUETOOTH connection

Operate the BLUETOOTH device to make the BLUETOOTH connection.

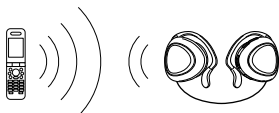

Connection

A2DP

AVRCP

→ Page 13

Calling

BLUETOOTH connection

When the unit is turned on, the unit starts making the BLUETOOTH connection to the recognized mobile phone automatically.



Connection

HFP

HSP

→ Page 16

Listening to music

You can listen to music played on the BLUETOOTH device. Playback, stop, or pause is possible from this unit.



Music

→ Page 13 - 15

Talking on the phone

You can make and receive a call by operating this unit.

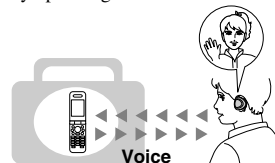

Voice

→ Page 17 - 19

Location and Function of Parts

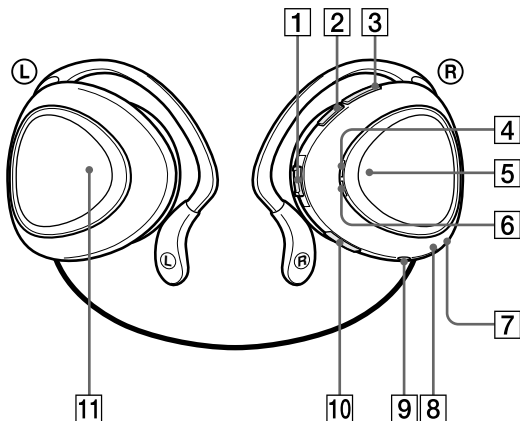

1 Jog switch

Controls various functions when listening to music.

2 VOLUME – button

3 VOLUME + button

4 Indicator (blue)

Indicates the communication status of the unit.

5 Multi function button

Controls various call functions.

6 Indicator (red)

Indicates the power status of the unit.

7 Microphone

8 RESET button

9 DC IN 3 V jack

10 POWER button

11 AUTO WIND button

Retracts the cord of the unit.

Charging the unit

The unit contains a rechargeable Lithium-Ion battery, which should be charged before using for the first time.

1 Connect the supplied AC power adaptor to the DC IN 3 V jack on the unit.

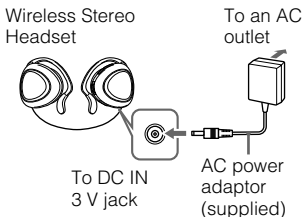

When the AC power adaptor is connected to an AC outlet, charging starts.

Tip

If the AC power adaptor is connected to an AC outlet while the unit is turned on, the unit will be turned off automatically.

2 Make sure that indicator (red) lights up while charging.

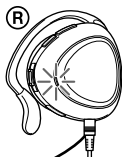

Charging is completed in about 3 hours* and the indicator (red) goes off automatically.

* Time required for empty battery to recharge.

Caution

If this unit detects a problem while charging, the indicator (red) may turn off, although charging is not complete.

Check for the following causes:

- Ambient temperature exceeds the range of 0 °C – 40 °C (32 °F – 104 °F).
- There is a problem with the battery.

In this case, charge again within the above-mentioned temperature range. If the problem persists, consult your nearest Sony dealer.

Notes

- If the battery is not used for a long time, battery may be quickly depleted, however, after a few recharges, battery life will improve.
- If the life of the built-in rechargeable battery drops to half the normal length, the battery should be replaced. Consult your nearest Sony dealer for replacement of the rechargeable battery.
- Avoid exposure to temperature extremes, direct sunlight, moisture, sand, dust or mechanical shock. Never leave in a car parked in the sun.
- Use only the supplied AC power adaptor. Do not use any other AC power adaptor.

Usage hours*

Status	Approx. usage hours
Communication time (including music playback time) (up to)	11 hours
Standby time (up to)	100 hours

* Time stated above may vary, depending on ambient temperature or conditions of use.

Checking the remaining battery

When pressing the POWER button while the unit is turned on, the indicator (red) flashes. You can check the remaining battery by the number of times the indicator (red) flashes.

Indicator (red)	Status
3 times	Full
2 times	Mid
1 time	Low (needs to charge)

Note

You cannot check the remaining battery immediately after the unit is turned on, or while pairing.

When the battery is almost empty

The indicator (red) flashes slowly automatically.

When the battery becomes empty, a beep sounds and the unit will turn off automatically.

Pairing

What is pairing?

BLUETOOTH devices need to be “paired” with each other beforehand. Once BLUETOOTH devices are paired, there is no need for pairing again, except in the following cases:

- Pairing information is deleted after repair, etc.
- This unit is paired with 9 or more devices.

This unit can be paired with up to 8 devices; if a new device is paired after 8 devices have been paired, the device whose latest connection time is the oldest among the 8 paired devices is replaced by the new one.

- When recognition of the unit by the device to be connected is deleted.
- This unit is initialized. All pairing information is deleted.

Procedures of pairing

- 1 Place the connecting device within 1 m (3 ft) of this unit.**
- 2 Press and hold the POWER button for 7 seconds or more to standby for pairing while the unit is turned off.**

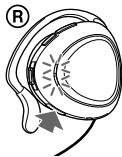

Notes

- After about 3 seconds, power is turned on and the indicator (blue) and indicator (red) flash together twice. Keep the button pressed without releasing until both indicators start flashing together, then release the button. This unit enters into pairing mode.
- If pairing is not established within about 5 minutes, pairing mode will be canceled and this unit will turn off. In this case, start over from step **1**.

3 Perform pairing procedure on the connecting device to detect this unit.

The list of detected devices appears on the display of the connecting device. This unit is displayed as “DR-BT30Q.”

If “DR-BT30Q” is not displayed, repeat from step **1**.

4 Select “DR-BT30Q” on the display of the connecting device.

5 If Passcode* input is required on the display of a connecting device, input “0000.”

Pairing is complete when the indicator (blue) flashes slowly. The message standing for “Pairing complete” appears on the display of some BLUETOOTH devices.

* Passcode may be called “Passkey,” “PIN code,” “PIN number,” or “Password.”

6 Start the BLUETOOTH connection from the BLUETOOTH device.

This unit memorizes the device as the latest connected device. Some BLUETOOTH devices may connect with the unit automatically when pairing is complete.

When pairing with a BLUETOOTH device that cannot display a list of detected devices or that has no display

You may pair the device by setting both this unit and the connecting device to pairing mode. For details, refer to the operating instructions supplied with the connecting device.

Tips

- To pair with other BLUETOOTH devices, repeat steps **1** to **5** for each device.
- To delete all pairing information, see “Initializing the unit” (page 25).

Wearing the headset

1 Pull out the cord.

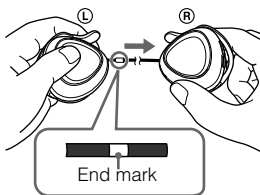

Note

Do not pull out the cord forcibly beyond the end mark.

2 Hook the upper section around the top of your left ear and ensure that it is seated snugly around the back of your ear.

Wear the housing marked **(R)** in your right ear and the one marked **(L)** in your left ear.

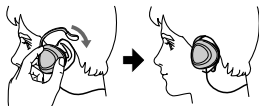

Retracting the cord

Remove the housings from your ears, hold the cord, and press the AUTO WIND button to retract the cord as shown by the arrow in the illustration closing the headset upper sections.

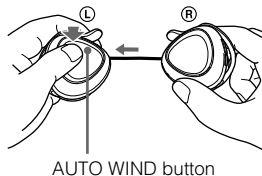

Note

If the cord is stopped midway, pull out the cord about 50 cm (1.6 ft) and press the AUTO WIND button again.

Indications of BLUETOOTH function

B : Indicator (blue)

R : Indicator (red)

Status		Flashing patterns	
Pairing	Searching	B	● - ● - ● - ● - ● - ● - ● - ● - ...
		R	● - ● - ● - ● - ● - ● - ● - ● - ...
Connecting	Connectable	B	● - - - ● - - - ● - - - ● - - - ● ...
		R	-
	Connecting	B	● - - - ● - - - ● - - - ● - - - ● ...
		R	● - - - ● - - - ● - - - ● - - - ● ...
Connected	HFP/HSP or A2DP (standby for receiving audio signal)	B	● - - - - - - - - ● - - - - - ...
		R	-
	HFP/HSP and A2DP (standby for receiving audio signal)	B	● - ● - - - - - - - ● - ● - - - ...
		R	-
Music	Listening	B	●● - - - - - - - - ●● - - - - ...
		R	-
	Listening during standby for telephone call	B	●●● - - - - - - - - ●●● - - - ...
		R	-
Phone	Incoming call	B	●●●●●● ...
		R	-
	Talking	B	●● - - - - - - - - ●● - - - - ...
		R	-
	Calling while playing back music	B	●●● - - - - - - - - ●●● - - - ...
		R	-

Listening to music

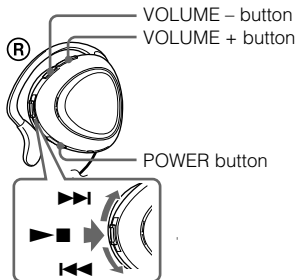

Check the following before operating the unit.

- The BLUETOOTH device is turned on.
- Pairing of this unit and the BLUETOOTH device is complete.
- The BLUETOOTH device supports the transmitting music function (profile: A2DP).

1 Press and hold the **POWER** button for about 3 seconds while the unit is turned off.

The indicator (blue) and indicator (red) flash together twice and the unit is turned on.

Note

Do not press and hold the POWER button for more than 7 seconds, otherwise pairing mode is entered.

2 Make the **BLUETOOTH** connection (A2DP) from a **BLUETOOTH** device to this unit.

Refer to the operating instructions supplied with the BLUETOOTH device on how to operate it.

3 Start playback on the **BLUETOOTH** device.

Tip

BLUETOOTH connection of A2DP (Advanced Audio Distribution Profile) can also be operated with the jog switch from this unit to the BLUETOOTH device except when making a call on this unit.

Note

When you play music by connecting the unit to a BLUETOOTH device using HSP (Headset Profile)*, sound quality will not be high. For better sound, change the BLUETOOTH connection to A2DP* by operating the BLUETOOTH device.

* For detail on profiles, see page 23.

To adjust the volume

Press the VOLUME + or – button while listening to the music.

Tips

- When the volume level is low, raise the volume of the connected device. The sound will be clearer.
- Volume level for calling and listening to music can be set independently.

To stop use

1 Terminate the BLUETOOTH connection by operating the BLUETOOTH device.

2 Press and hold the POWER button for about 3 seconds.

The indicator (blue) and indicator (red) light up together, and the unit turns off.

Tip

When you finish playing music, the BLUETOOTH connection may terminate automatically, depending on the BLUETOOTH device.

Controlling the audio device – AVRCP

If the BLUETOOTH audio device connected with this unit supports AVRCP (Audio Video Remote Control Profile), you can control by using the unit buttons. Refer to the operating instructions supplied with the connecting device on how to operate it.

Status: In stop or pause mode

	Press	
	once	and hold
▶■	①	②
⏮/⏭	③	④

- ① Starts playback*¹
- ② Stop
- ③ Skip to next/previous
- ④ Fast-forward/Fast-rewind*²

Status: In play mode

	Press	
	once	and hold
▶■	⑤	⑥
⏮/⏭	⑦	⑧

- ⑤ Pause*¹
- ⑥ Stop
- ⑦ Skip to next/previous
- ⑧ Fast-forward/Fast-rewind*²

- *1 You may need to press the button twice depending on the BLUETOOTH device.
- *2 Some BLUETOOTH devices may not operate.

Note

You cannot adjust the volume of the BLUETOOTH device by the unit volume buttons.

Calling

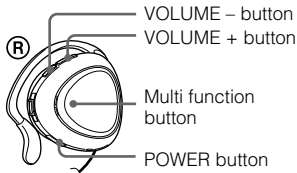

Check the following before operating the unit.

- The BLUETOOTH function is active on the mobile phone.
- Pairing of this unit and the BLUETOOTH mobile phone is complete.

1 Press and hold the **POWER** button for about 3 seconds while the unit is turned off.

The indicator (blue) and indicator (red) flash together twice, the unit turns on and then this unit automatically connects to the last BLUETOOTH mobile phone that was used.

Note

Do not press and hold the POWER button for more than 7 seconds, otherwise pairing mode is entered.

Tip

This unit will stop trying to connect to the BLUETOOTH mobile phone after 1 minute. In such a case, press the multi function button to try to connect again.

When you want to connect the unit to a different BLUETOOTH mobile phone from the last time, follow the procedure in “When this unit does not connect to a BLUETOOTH mobile phone automatically.”

When this unit does not connect to a BLUETOOTH mobile phone automatically

1 Make the BLUETOOTH connection (HFP or HSP) from the BLUETOOTH mobile phone to this unit.

Refer to the manual supplied with your BLUETOOTH mobile phone for operation details. The list of recognized devices appears on the display of the BLUETOOTH mobile phone. This unit is displayed as “DR-BT30Q.”

When you use the BLUETOOTH mobile phone features both HFP (Hands-free Profile) and HSP (Headset Profile)*, set to HFP.

* For details on profiles, see page 23.

Note

When listening to music by operating this unit connected to a BLUETOOTH mobile phone, make the BLUETOOTH connection by operating the BLUETOOTH mobile phone. This cannot be done with the multi function button.

To call

1 Use the buttons on your mobile phone when making a call.

If no sound is heard through this unit, press the multi function button.

Tip

You can call in the following way, depending on the BLUETOOTH mobile phone. Refer to the manual supplied with your mobile phone on operating details.

- When not communicating, you can call using the voice-dial function by pressing the multi function button.
- You can call a specific number by pressing the multi function button for about 2 seconds.

To receive a call

When the telephone is ringing, ring tone will be heard through the unit.

1 Press the multi function button on the unit.

The ring tone differs in the following ways, depending on your mobile phone.

- ring tone set on the unit
- ring tone set on the mobile phone
- ring tone set on the mobile phone only for BLUETOOTH connection

Note

If you pressed the call button on the BLUETOOTH mobile phone, some BLUETOOTH mobile phones may have handset use priority. In this case, set to talk with the unit by pressing and holding the multi function button for about 2 seconds, or by operating the BLUETOOTH mobile phone. For details, refer to the manual supplied with your BLUETOOTH mobile phone.

To adjust the volume

Press the VOLUME + or – button.

Tips

- You cannot adjust the volume when not communicating.
- Volume level for calling and listening to music can be set independently.

To terminate a call

You can end a call by pressing the multi function button on the unit.

To stop use

1 Terminate BLUETOOTH connection by the BLUETOOTH mobile phone.

2 Press and hold the POWER button for about 3 seconds to turn off the power.

The indicator (blue) and indicator (red) light up together, and the unit turns off.

Controlling the BLUETOOTH mobile phone – HFP, HSP

The operation of the buttons on this unit varies depending on your mobile phone.

HFP (Hands-free Profile) or HSP (Headset Profile) is used for BLUETOOTH mobile phone. Refer to the operating instructions supplied with your BLUETOOTH mobile phone on supported BLUETOOTH profiles or how to operate.

- *1 Some functions may not be supported depending on the BLUETOOTH mobile phone.
- *2 This may vary, depending on the BLUETOOTH mobile phone.
- *3 Some functions may not be supported when calling using the BLUETOOTH mobile phone.

HFP (Hands-free Profile)

Status	Multi function button	
	Short Press	Long Press
Standby	Start Voice Dial	Last number redial
Voice Dial active	Cancel Voice Dial	–
Outgoing call	End outgoing call	–
Incoming call	Answer	Reject
During call	End call	Change active device

HSP (Headset Profile)

Status	Multi function button	
	Short Press	Long Press
Standby	–	Dial*1
Outgoing call	End outgoing call*1	End outgoing call or change active device to headset*2
Incoming call	Answer	–
During call	End call*3	Change active device to headset

Calling while playing back music

If the BLUETOOTH connection is active with the mobile phone, you can switch the unit to call even when listening to music.

Before starting, see “Calling” (page 16) on operating details.

To call while playing back music

- 1 Press the multi function button while playing back music (page 16), or operate your BLUETOOTH mobile phone to make a telephone call.**

If no sound is heard through this unit, press and hold the multi function button for about 2 seconds.

To receive a call while playing back music

The sound through the unit changes to a ring tone automatically.

- 1 Press the multi function button and talk.**

After finishing the call, press the multi function button. This unit is switched back to music playback.

If the sound does not change to a ring tone automatically

- 1 Stop music playback.**
- 2 When ringing, press the multi function button and talk.**

Disposing of the unit

For environmental conservation, be sure to remove the built-in rechargeable batteries from the unit before disposing, and dispose of the batteries appropriately.

- 1 Remove the screw on the right housing using a cross-point screwdriver.

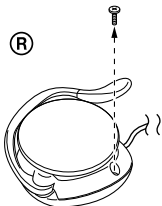

- 2 Put your finger beside the POWER button, and detach the cover by unhooking the claws.

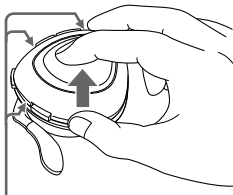

Claws (inside housing)

If the opening is narrow, use a flat screwdriver to unhook the claws.

- 3 Unhook the claws on both sides of the jog switch to detach the board, and hold up the board by the jog switch.

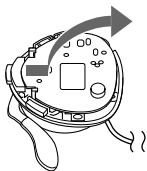

Note

While holding up the board, be careful not to break any wires inside.

- 4 Detach the battery connector, and remove the battery by prizing up the tab.

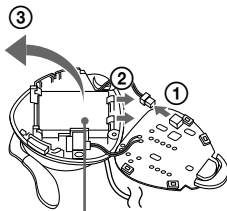

Battery

Precautions

On BLUETOOTH communication

- BLUETOOTH wireless technology operates within a range of about 10 meters (about 30 feet). Maximum communication range may vary depending on obstacles (person, metal, wall, etc.) or electromagnetic environment.
- The antenna of this unit is built into the housing for the right ear. The sensitivity of BLUETOOTH communication will improve by placing a connected BLUETOOTH device on your right side.
- The following conditions may affect the sensitivity of BLUETOOTH communication.
 - There is an obstacle such as a person, metal, or wall between this unit and BLUETOOTH device.
 - A device using 2.4 GHz frequency, such as a wireless LAN device, cordless telephone, or microwave oven, is in use near this unit.
- Because BLUETOOTH devices and wireless LAN (IEEE802.11b/g) use the same frequency, microwave interference may occur and resulting in communication speed deterioration, noise, or invalid connection if this unit is used near a wireless LAN device. In such as case, perform the following.
 - Use this unit at least 10 m (about 30 ft) away from the wireless LAN device.
 - If this unit is used within 10 m (about 30 ft) of a wireless LAN device, turn off the wireless LAN device.
 - Install this unit and BLUETOOTH device as near to each other as possible.
- Microwaves emitting from a BLUETOOTH device may affect the operation of electronic medical devices. Turn off this unit and other BLUETOOTH devices in the following locations, as it may cause an accident.
 - where inflammable gas is present, in a hospital, train, airplane, or a gas station
 - near automatic doors or a fire alarm
- This unit supports security capabilities that comply with the BLUETOOTH standard to provide a secure connection when the BLUETOOTH wireless technology is used, but security may not be enough depending on the setting. Be careful when communicating using BLUETOOTH wireless technology.
- We do not take any responsibility for the leakage of information during BLUETOOTH communication.
- Connection with all BLUETOOTH devices cannot be guaranteed.
 - A device featuring BLUETOOTH function is required to conform to the BLUETOOTH standard specified by BLUETOOTH SIG, and be authenticated.
 - Even if the connected device conforms to the above mentioned BLUETOOTH standard, some devices may not be connected or work correctly, depending on the features or specifications of the device.
 - While talking on the phone hands free, noise may occur, depending on the device or communication environment.
- Depending on the device to be connected, it may require some time to start communication.

On the supplied AC power adaptor

- Use the AC power adaptor supplied with this unit. Do not use any other AC power adaptor since it may cause the unit to malfunction.



Polarity of the plug

- If you are not going to use this unit for a long time, unplug the AC power adaptor from the AC outlet. To remove the AC power adaptor from the wall outlet, grasp the adaptor plug itself; never pull the cord.

Others

- Do not place this unit in a place exposed to humidity, dust, soot or steam, subject to direct sunlight, or in a car waiting at a traffic signal. It may cause a malfunction.
- Using the BLUETOOTH device may not function on mobile phones, depending on radio wave conditions and location where the equipment is being used.
- If you experience discomfort after using the BLUETOOTH device, stop using the BLUETOOTH device immediately. Should any problem persist, consult your nearest Sony dealer.
- Listening with this unit at high volume may affect your hearing. For traffic safety, do not use this unit while driving or cycling.
- Do not put weight or pressure on this unit as it may cause the unit to deform during long storage.
- If you have any questions or problems concerning this unit that are not covered in this manual, please consult your nearest Sony dealer.

What is BLUETOOTH technology?

BLUETOOTH wireless technology is a short-range wireless technology that enables wireless data communication between digital devices, such as a computer or digital camera. BLUETOOTH wireless technology operates within a range of about 10 meters (about 30 feet).

Connecting two devices as necessary is common, but some devices can be connected to multiple devices at the same time. You do not need to use a cable for connection since BLUETOOTH technology is a wireless technology, nor is it necessary for the devices to face one another, such is the case with infrared technology. For example, you can use such a device in a bag or pocket.

BLUETOOTH technology is an international standard supported by millions of companies all over the world, and employed by various companies worldwide.

Communication System and Compatible BLUETOOTH Profiles of this unit

Profile is standardization of the function for each BLUETOOTH device specification. This unit supports the following BLUETOOTH version and profiles:

Communication System :

BLUETOOTH Specification version 2.0

Compatible BLUETOOTH Profiles:

- A2DP (Advanced Audio Distribution Profile): Transmitting or receiving audio content of high-quality.
- AVRCP (Audio Video Remote Control Profile): Controlling A/V equipment; pausing, stopping, starting playback, volume control, etc.
- HSP (Headset Profile)*: Talking on the phone/Operating the phone.
- HFP (Hands-free Profile)*: Talking on the phone/Operating the phone by hands-free.

* When you use a BLUETOOTH mobile phone supported by both HFP (Hands-free Profile) and HSP (Headset Profile), set to HFP.

Note

To be able to use the BLUETOOTH function, the BLUETOOTH device to be connected requires the same profile as the unit's.

Note also that even if the same profile exists, devices may vary in function depending on their specifications.

Troubleshooting

If you run into any problems using this unit, use the following checklist. Should any problem persist, consult your nearest Sony dealer.

Common

The unit is not turned on.

- ➔ Charge the battery of the unit.
- ➔ The unit is not turned on while charging. Unplug the unit from AC power adaptor and then turn on the unit.

Pairing cannot be done.

- ➔ Bring this unit and the BLUETOOTH device closer together.

Cannot make the BLUETOOTH connection.

- ➔ Check that this unit is turned on.
- ➔ Check that the BLUETOOTH connecting device is turned on and the BLUETOOTH function is on.
- ➔ Connection with the BLUETOOTH device may not be memorized on this unit. Make the BLUETOOTH connection from the BLUETOOTH device to this unit soon after pairing is complete.
- ➔ This unit or BLUETOOTH connecting device is in sleep mode.
- ➔ The BLUETOOTH connection is terminated. Make the BLUETOOTH connection again.

Distorted sound

- ➔ Ensure that this unit is not receiving interference from a wireless LAN, other 2.4 GHz wireless device, or microwave oven.
- ➔ Re-position this unit.

The correspondence distance is short. (Sound skips.)

- ➔ If a device that generates electromagnetic radiation, such as a wireless LAN, other BLUETOOTH device(s), or a microwave oven is nearby, move away from such sources.

Cannot operate the unit. (Connection has hung up.)

- ➔ Reset the unit. Pairing information is not deleted by this operation. Insert a small pin, etc., into the hole at a slight angle, and push until you feel a click.

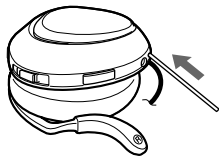

When listening to music

No sound

- ➔ Check that both this unit and the BLUETOOTH device are turned on.
- ➔ Check that both this unit and the BLUETOOTH device are making the BLUETOOTH connection, A2DP (Advanced Audio Distribution Profile).
- ➔ Check that music is being played back by the BLUETOOTH device.
- ➔ Check that the volume of the unit is not set too low.

- ➔ Check that the volume of the BLUETOOTH device is not set too low if the BLUETOOTH device has a volume control.
- ➔ Pair this unit and BLUETOOTH device again.

Low sound level

- ➔ Turn up the volume of this unit.
- ➔ Turn up the volume of the BLUETOOTH device if the BLUETOOTH device has a volume control.

Low sound quality

- ➔ Switch the BLUETOOTH connection to A2DP (Advanced Audio Distribution Profile) when HSP (Headset Profile) is set.

When calling

The recipient's voice cannot be heard.

- ➔ Check that both this unit and the BLUETOOTH mobile phone are turned on.
- ➔ Check the connection between this unit and the BLUETOOTH mobile phone.
- ➔ Check that output of the BLUETOOTH mobile phone is set for this unit.
- ➔ Check that the volume of the unit is not set too low.
- ➔ Check that the volume of the BLUETOOTH mobile phone is not set too low if the BLUETOOTH mobile phone has a volume control.
- ➔ If you are listening to music using this unit, stop playback, press the multi function button and talk.

Low sound from recipient

- ➔ Turn up the volume of this unit.
- ➔ Turn up the volume of the BLUETOOTH mobile phone if the BLUETOOTH mobile phone has a volume control.

Initializing the unit

You can reset this unit to its default (such as volume setting) and delete all pairing information.

- 1 If this unit is turned on, press and hold the POWER button for about 3 seconds to turn off this unit.**
- 2 Press and hold the POWER button and multi function button together for about 7 seconds.**

The indicator (blue) and indicator (red) flash together four times, and this unit is reset to the default setting. All pairing information is deleted.

Specifications

General

Communication System

BLUETOOTH Specification version 2.0

Output

BLUETOOTH Specification Power Class 2

Maximum communication range

Line of sight approx. 10 m (30 ft) *¹

Frequency band

2.4 GHz band (2.4000 GHz – 2.4835 GHz)

Modulation method

FHSS

Compatible BLUETOOTH Profiles*²

A2DP (Advanced Audio Distribution Profile)

AVRCP (Audio Video Remote Control Profile)

HSP (Headset Profile)

HFP (Hands-free Profile)

Supported Codecs*³

SBC*⁴, MP3

Supplied accessory

AC power adaptor (1)

*¹ The actual range will vary depending on factors such as obstacles between devices, magnetic fields around a microwave oven, static electricity, reception sensitivity, antenna's performance, operating system, software application, etc.

*² BLUETOOTH standard profiles indicate the purpose of BLUETOOTH communication between devices.

*³ Codec: Audio signal compression and conversion format

*⁴ Subband Codec

Headset

Power source

DC 3.7 V: Built-in lithium-ion rechargeable battery

Mass

Approx. 60 g (2.12 oz)

Receiver

Type

Open air, dynamic

Driver unit

30 mm dome type

Reproduction frequency range

20 – 20,000 Hz

Microphone

Type

Omni directional, electret condenser

Effective frequency range

100 – 4,000 Hz

Design and specifications are subject to change without notice.

AVERTISSEMENT

Afin de réduire les risques d'incendie ou de choc électrique, n'exposez pas cet appareil à la pluie ni à l'humidité.

Pour éviter tout risque d'électrocution, n'ouvrez pas le coffret. Ne confiez les réparations qu'à un technicien qualifié.

N'installez pas l'appareil dans un espace restreint, comme une bibliothèque ou un meuble encastré.

Pour réduire les risques d'incendie, ne couvrez pas les orifices d'aération de l'appareil avec des journaux, des nappes, des rideaux, etc. Et ne placez pas non plus de bougies allumées sur l'appareil.

Pour réduire les risques d'incendie ou d'électrocution, ne placez pas de récipients remplis de liquides (vases, etc.) sur l'appareil.

Raccordez l'adaptateur CA à une prise murale facilement accessible. Si l'adaptateur CA ne fonctionne pas normalement, débranchez-le immédiatement de la prise murale.

Informations

Cet appareil est conforme à la section 15 de la réglementation FCC ainsi qu'à la RSS-Gen de la réglementation IC. Son utilisation est autorisée seulement aux conditions suivantes : (1) il ne doit pas produire de brouillage et (2) l'utilisateur du dispositif doit être prêt à accepter tout brouillage radioélectrique reçu, même si ce brouillage est susceptible de compromettre le fonctionnement du dispositif.

Vous devez savoir que tout changement ou toute modification non expressément approuvé dans ce mode d'emploi risque d'annuler votre pouvoir d'utiliser cet appareil.

Cet équipement ne doit pas être placé au même endroit ni utilisé avec une autre antenne ou un autre émetteur.

Cet émetteur est conforme aux limitations concernant l'exposition aux radiations établies par la FCC/IC définies dans un environnement non contrôlé ainsi qu'aux directives relatives à l'exposition aux fréquences radio (RF) FCC du supplément C du bulletin OET65 et au règlement RSS-102 relatif à l'exposition aux radiofréquences (RF) IC. Cet équipement présente des niveaux d'énergie RF très bas considérés comme conformes et ne nécessite pas de test du débit d'absorption spécifique (SAR).

La marque Bluetooth et les logos appartiennent à Bluetooth SIG, Inc. et doivent être utilisés par Sony Corporation uniquement sous licence. Les autres marques de commerce et noms de commerce appartiennent à leurs propriétaires respectifs.

Licence de la technologie de codage audio MPEG Layer-3 et des brevets obtenue de Fraunhofer IIS et Thomson.

**RECYCLAGE DES
ACCUMULATEURS AUX IONS
DE LITHIUM**

Les accumulateurs
aux ions de lithium
sont recyclables.

Vous pouvez
contribuer à
préserve

l'environnement en
rapportant les piles
usées dans un point
de collection et

recycler le plus proche.

Pour plus d'informations sur le
recyclage des accumulateurs,
téléphonez le numéro gratuit
1-800-822-8837 (Etats-Unis et
Canada uniquement), ou visitez

<http://www.rbrc.org/>

Avertissement: Ne pas utiliser des
accumulateurs aux ions de lithium
qui sont endommagés ou qui
fuient.



Table des matières

Félicitations !	4
Fonction BLUETOOTH en 3 étapes	5
Emplacement et fonction des pièces	6
Mise en charge de l'appareil	7
Pairage	9
Qu'est-ce que le pairage ?	9
Procédures de pairage	9
Port du casque	11
Indications des fonctions BLUETOOTH	12
Écouter de la musique ...	13
Contrôle du périphérique audio – AVRCP	14
Appel	16
Contrôle du téléphone portable BLUETOOTH – HFP, HSP ...	18
Passer un appel tout en écoutant de la musique ...	19
Mise au rebut de l'appareil	20
Précautions	21
Qu'est-ce que la technologie BLUETOOTH ?	23
Dépannage	24
Initialisation de l'appareil ...	25
Spécifications	26

Fonction BLUETOOTH en 3 étapes

Pairage

Etablissez tout d'abord une liaison (« pairage ») entre un périphérique BLUETOOTH (téléphone portable, etc.) et l'appareil. Une fois le pairage établi, il n'est plus nécessaire de procéder à cette opération par la suite.

Téléphones portables BLUETOOTH, etc.



Pairage



Casque stéréo sans fil

→ page 9

Écouter de la musique

Connexion BLUETOOTH

Utilisez le périphérique BLUETOOTH pour établir la connexion BLUETOOTH.

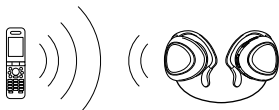

Connexion

A2DP

AVRCP

→ page 13

Appel

Connexion BLUETOOTH

Lors de la mise sous tension de l'appareil, la connexion BLUETOOTH est automatiquement établie avec le téléphone portable reconnu.



Connexion

HFP

HSP

→ page 16

Écouter de la musique

Vous pouvez écouter de la musique lue sur le périphérique BLUETOOTH.

La lecture, l'arrêt ou la pause de lecture est disponible depuis cet appareil.



Musique

→ page 13 - 15

Discussion téléphonique

Vous pouvez effectuer et recevoir un appel à l'aide de cet appareil.

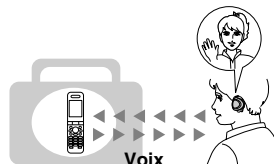

Voix

→ page 17 - 19

Emplacement et fonction des pièces

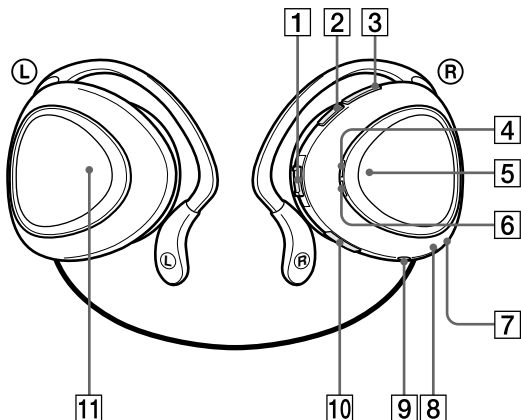

1 Commutateur Jog
Contrôle différentes fonctions lors de l'écoute de musique.

2 Touche VOLUME -

3 Touche VOLUME +

4 Témoin (bleu)
Indique le statut de communication de l'appareil.

5 Touche multifonctions
Contrôle différentes fonctions d'appel.

6 Témoin (rouge)
Indique l'état d'alimentation de l'appareil.

7 Microphone

8 Touche RESET

9 Prise DC IN 3 V

10 Touche POWER

11 Touche AUTO WIND
Rétracte le cordon de l'appareil.

Mise en charge de l'appareil

L'appareil contient une pile au lithium-ion rechargeable, qui doit être chargée avant la première utilisation.

1 Raccordez l'adaptateur CA fourni à la prise DC IN 3 V de l'appareil.

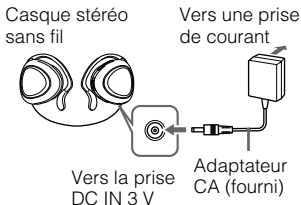

La charge commence dès que l'adaptateur CA est raccordé à une prise de courant.

Conseil

L'appareil se met automatiquement hors tension si l'adaptateur CA est raccordé à une prise de courant alors que l'appareil est sous tension.

2 Assurez-vous que le témoin (rouge) s'allume pendant le chargement.

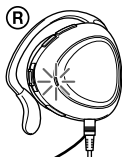

La pile est rechargée en 3 heures environ* et le témoin (rouge) s'éteint automatiquement.

* Temps nécessaire pour recharger une pile vide.

Attention

Si cet appareil détecte un problème pendant la mise en charge, le témoin (rouge) peut s'éteindre même si la mise en charge n'est pas terminée.

Vérifiez les points suivants :

- La température ambiante n'est pas comprise entre 0 °C et 40 °C (32 °F et 104 °F).
- Le problème vient de la pile.

Dans ce cas, mettez de nouveau la pile à charger dans la plage de température mentionnée ci-dessus. Si le problème persiste, consultez votre revendeur Sony le plus proche.

Remarques

- Si la pile reste inutilisée pendant une période prolongée, elle peut s'épuiser rapidement, mais après plusieurs charges, l'autonomie de la pile s'améliore.
- Si l'autonomie de la pile rechargeable intégrée chute à la moitié de la durée normale, elle doit être remplacée. Pour cela, contactez votre revendeur Sony le plus proche.
- Évitez d'exposer l'appareil à des températures extrêmes, aux rayons directs du soleil, à l'humidité, au sable, à la poussière ou à des chocs mécaniques. Ne le laissez jamais dans une voiture garée en plein soleil.
- Utilisez uniquement l'adaptateur CA fourni. N'utilisez aucun autre adaptateur CA.

Durée d'utilisation*

Statut	Durée approximative d'utilisation
Durée de communication (temps de lecture de musique inclus) (max)	11 heures
Durée de veille (max)	100 heures

* La durée mentionnée ci-dessus peut varier en fonction de la température ambiante ou des conditions d'utilisation.

Vérification de l'autonomie restante de la pile

Si vous appuyez sur la touche POWER lorsque l'appareil est sous tension, le témoin (rouge) clignote lentement. Vous pouvez vérifier l'autonomie restante de la pile grâce au nombre de clignotements du témoin (rouge).

Témoin (rouge)	Statut
3 fois	Pleine
2 fois	Moyenne
1 fois	Faible (charge nécessaire)

Remarque

Vous ne pouvez pas vérifier l'autonomie restante de la pile juste après la mise sous tension ou pendant le pairage.

Lorsque la batterie est presque épuisée

Le témoin (rouge) clignote lentement automatiquement. Lorsque la batterie est vide, un bip retentit et l'appareil s'éteint automatiquement.

Pairage

Qu'est-ce que le pairage ?

Les périphériques BLUETOOTH doivent préalablement être « jumelés ».

Une fois que le pairage de ces appareils BLUETOOTH est réalisé, il n'est plus nécessaire de procéder à cette opération par la suite, à l'exception des cas suivants :

- Les informations de pairage sont supprimées après une réparation, etc.
- Cet appareil est jumelé avec 9 périphériques ou plus. Cet appareil peut être jumelé avec 8 périphériques au maximum. Si un nouveau périphérique est jumelé alors que 8 autres périphériques le sont déjà, le périphérique dont la date de dernière connexion est la plus ancienne parmi les 8 périphériques est remplacé par le nouveau.
- La reconnaissance de l'appareil par le périphérique à connecter est supprimée.
- L'appareil est réinitialisé. Toutes les informations de pairage sont supprimées.

Procédures de pairage

- 1 Placez le périphérique en cours de connexion dans un rayon de 1 mètre de l'appareil.**
- 2 Maintenez la touche POWER enfoncée pendant au moins 7 secondes pour passer en mode d'attente de pairage lorsque l'appareil est hors tension.**

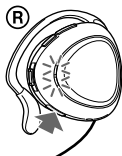

Remarques

- Après environ 3 secondes, l'appareil se met sous tension et le témoin (bleu) et le témoin (rouge) clignotent deux fois en même temps. Maintenez la touche enfoncée jusqu'à ce que les deux témoins se mettent à clignoter en même temps, puis relâchez-la. L'appareil passe en mode de pairage.
- Si le pairage n'est pas établi après environ 5 minutes, le mode de pairage est annulé et l'appareil se met hors tension. Dans ce cas, recommencez à partir de l'étape 1.

3 Exécutez une procédure de pairage sur le périphérique en cours de connexion pour que cet appareil soit détecté.

La liste des périphériques détectés apparaît sur l'écran du périphérique en cours de connexion. Cet appareil est identifié par « DR-BT30Q ». Si « DR-BT30Q » ne s'affiche pas, recommencez à l'étape **1**.

4 Sélectionnez l'indication « DR-BT30Q » sur l'écran du périphérique en cours de connexion.

5 Si un code d'authentification* est requis sur l'écran d'un périphérique en cours de connexion, saisissez « 0000 ».

Le pairage est terminé lorsque le témoin (bleu) clignote lentement. Le message correspondant à « Pairage terminé » apparaît sur l'écran de certains périphériques BLUETOOTH.

* Le code d'authentification peut également être nommé « clé d'authentification », « code PIN », « nombre PIN » ou « mot de passe ».

6 Démarrez la connexion Bluetooth à partir du périphérique Bluetooth.

L'appareil mémorise le périphérique en tant que dernier périphérique connecté. Certains périphériques Bluetooth peuvent se connecter automatiquement à l'appareil lorsque le pairage est terminé.

Lors du pairage avec un périphérique BLUETOOTH ne pouvant pas afficher une liste des périphériques détectés ou ne possédant pas d'écran

Vous pouvez jumeler le périphérique en réglant cet appareil ainsi que le périphérique en cours de connexion en mode de pairage. Pour plus d'informations, reportez-vous au mode d'emploi fourni avec le périphérique en cours de connexion.

Conseils

- Pour procéder au pairage avec d'autres périphériques BLUETOOTH, recommencez les étapes **1** à **5** pour chaque périphérique.
- Pour supprimer toutes les informations de pairage, reportez-vous à la section « Initialisation de l'appareil » (page 25).

Port du casque

1 Tirez le cordon.

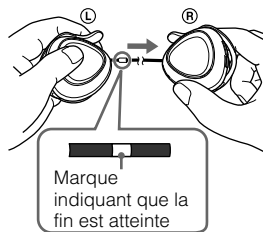

Remarque

Ne forcez pas pour sortir le cordon au-delà de la marque indiquant que la fin est atteinte.

2 Accrochez la partie supérieure sur le haut de l'oreille gauche et assurez-vous qu'elle est bien placée à l'arrière de l'oreille.

Placez l'écouteur portant le repère **R** sur l'oreille droite et l'écouteur portant le repère **L** sur l'oreille gauche.



Rétractation du cordon

Retirez les écouteurs de vos oreilles, tendez le cordon, puis appuyez sur le bouton AUTO WIND pour enrouler le cordon comme indiqué par la flèche sur l'illustration, avec les parties supérieures du casque fermées.

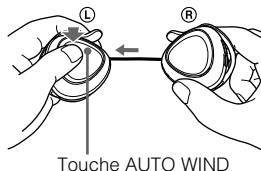

Remarque

Si le cordon s'arrête à mi-course, tirez-le sur environ 50 cm (1,6 pi), puis, appuyez de nouveau sur la touche AUTO WIND.

Indications des fonctions BLUETOOTH

B : Témoin (bleu)

R : Témoin (rouge)

Statut		Motifs de clignotement	
Pairage	Recherche	B	● - ● - ● - ● - ● - ● - ● - ● - ● - ...
		R	● - ● - ● - ● - ● - ● - ● - ● - ● - ...
Connexion	Connexion possible	B	● - - - ● - - - ● - - - ● - - - ...
		R	-
	Connexion en cours	B	● - - - ● - - - ● - - - ● - - - ...
		R	● - - - ● - - - ● - - - ● - - - ...
Connecté	HFP/HSP ou A2DP (attente d'un signal audio entrant)	B	● - - - - - - - - - ● - - - - - ...
		R	-
	HFP/HSP et A2DP (attente d'un signal audio entrant)	B	● - ● - - - - - - - - ● - ● - - - ...
		R	-
Musique	Écoute	B	● ● - - - - - - - - - ● ● - - - - ...
		R	-
	Écoute pendant l'attente d'un appel téléphonique	B	● ● ● - - - - - - - - - ● ● ● - - - ...
		R	-
Téléphone	Appel entrant	B	● ● ● ● ● ● ● ...
		R	-
	Discussion	B	● ● - - - - - - - - - ● ● - - - - ...
		R	-
	Appel en cours tout en écoutant de la musique	B	● ● ● - - - - - - - - - ● ● ● - - - ...
		R	-

Écouter de la musique

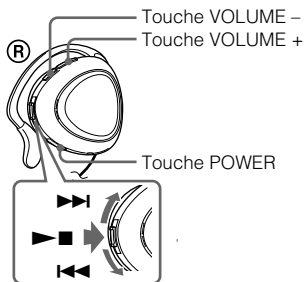

Vérifiez les points suivants avant d'utiliser l'appareil.

- le périphérique BLUETOOTH est sous tension ;
- le pairing de cet appareil et du périphérique BLUETOOTH est terminé ;
- le périphérique BLUETOOTH prend en charge la fonction de transmission de musique (profil : A2DP).

1 Maintenez la touche POWER enfoncée pendant environ 3 secondes lorsque l'appareil est hors tension.

Le témoin (bleu) et le témoin (rouge) clignotent deux fois en même temps et l'appareil est mis sous tension.

Remarque

Ne maintenez pas la touche POWER enfoncée pendant plus de 7 secondes, sinon l'appareil passe en mode de pairing.

2 Établissez la connexion BLUETOOTH (A2DP) à partir d'un périphérique BLUETOOTH vers cet appareil.

Reportez-vous au mode d'emploi fourni avec le périphérique BLUETOOTH concernant son utilisation.

3 Démarrez la lecture sur le périphérique BLUETOOTH.

Conseil

Vous pouvez également établir la connexion BLUETOOTH A2DP (Advanced Audio Distribution Profile) à l'aide du commutateur Jog de cet appareil vers le périphérique BLUETOOTH, sauf lorsque vous passez un appel avec cet appareil.

Remarque

Lorsque vous lisez des fichiers de musique en raccordant l'appareil à un périphérique BLUETOOTH à l'aide du profil HSP (Headset Profile)*, la qualité du son n'est pas excellente. Pour obtenir un son de meilleure qualité, passez la connexion BLUETOOTH au profil A2DP* à l'aide du périphérique BLUETOOTH.

* Pour plus d'informations sur les profils, reportez-vous à la page 23.

Pour régler le volume

Appuyez sur la touche VOLUME + ou – lorsque vous écoutez de la musique.

Conseils

- Lorsque le niveau sonore est faible, montez le volume du périphérique connecté. Le son sera plus clair.
- Vous pouvez régler séparément le niveau de volume pour l'écoute de fichiers de musique et pour les appels.

Pour arrêter l'utilisation

1 Arrêtez la connexion BLUETOOTH à partir du périphérique BLUETOOTH.

2 Maintenez la touche POWER enfoncée pendant 3 secondes environ.

Le témoin (bleu) et le témoin (rouge) s'allument en même temps, et l'appareil se met hors tension.

Conseil

Lorsque vous avez terminé de lire des fichiers de musique, la connexion BLUETOOTH peut s'arrêter automatiquement en fonction du périphérique BLUETOOTH.

Contrôle du périphérique audio – AVRCP

Si le périphérique audio BLUETOOTH connecté à cet appareil prend en charge le profil AVRCP (Audio Video Remote Control Profile), vous pouvez utiliser les touches de l'appareil pour les commandes. Reportez-vous au mode d'emploi fourni avec le périphérique en cours de connexion concernant son utilisation.

Remarque

Le contrôle du périphérique BLUETOOTH connecté à partir de cet appareil varie en fonction de ses caractéristiques techniques.

Statut : En mode d'arrêt ou de pause

	Appuyez	
	une fois	et maintenez
▶■	①	②
◀◀/▶▶	③	④

- ① La lecture démarre*¹
- ② Arrêt
- ③ Passage au fichier suivant/précédent
- ④ Avance/retour rapide*²

Statut : En mode de lecture

	Appuyez	
	une fois	et maintenez
▶■	⑤	⑥
◀◀/▶▶	⑦	⑧

- ⑤ Pause*¹
- ⑥ Arrêt
- ⑦ Passage au fichier suivant/précédent
- ⑧ Avance/retour rapide*²

*1 En fonction du périphérique BLUETOOTH source, il peut s'avérer nécessaire d'appuyer deux fois sur la touche.

*2 Certains périphériques BLUETOOTH peuvent ne pas fonctionner.

Remarque

Vous ne pouvez pas régler le volume du périphérique BLUETOOTH à l'aide des touches de volume de l'appareil.

Appel

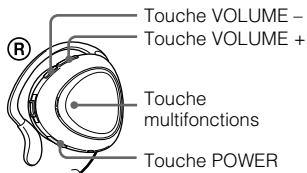

Vérifiez les points suivants avant d'utiliser l'appareil.

- La fonction BLUETOOTH est activée sur le téléphone portable.
- Le pairage de cet appareil et du téléphone portable BLUETOOTH est terminé.

1 Maintenez la touche POWER enfoncée pendant environ 3 secondes lorsque l'appareil est hors tension.

Le témoin (bleu) et le témoin (rouge) clignotent deux fois en même temps, puis l'appareil se met sous tension et se connecte automatiquement au dernier téléphone portable BLUETOOTH utilisé.

Remarque

Ne maintenez pas la touche POWER enfoncée pendant plus de 7 secondes, sinon l'appareil passe en mode de pairage.

Conseil

Cet appareil n'essaie plus de se connecter au téléphone portable BLUETOOTH après 1 minute. Dans ce cas, appuyez sur la touche multifonctions pour essayer de vous connecter de nouveau.

Lorsque vous souhaitez connecter l'appareil à un téléphone portable BLUETOOTH autre que le dernier utilisé, suivez la procédure décrite dans la section « Lorsque l'appareil ne se connecte pas automatiquement à un téléphone portable BLUETOOTH ».

Lorsque l'appareil ne se connecte pas automatiquement à un téléphone portable BLUETOOTH

1 Établissez la connexion BLUETOOTH (HFP ou HSP) depuis le téléphone portable BLUETOOTH vers cet appareil.

Pour de plus amples informations, reportez-vous au mode d'emploi fourni avec le téléphone portable BLUETOOTH.

La liste des périphériques reconnus apparaît sur l'écran du téléphone portable BLUETOOTH. Cet appareil est identifié par « DR-BT30Q ».

Lorsque vous utilisez un téléphone portable BLUETOOTH qui possède un profil HFP (Hands-free Profile) et HSP (Headset Profile)*, réglez-le à HFP.

* Pour plus d'informations sur les profils, reportez-vous à la page 23.

Remarque

Lors de l'écoute de fichiers de musique à l'aide de cet appareil raccordé à un téléphone mobile BLUETOOTH, établissez la connexion BLUETOOTH à l'aide du téléphone portable BLUETOOTH. Cette opération ne peut pas s'effectuer à l'aide de la touche multifonctions.

Pour passer un appel

1 Utilisez les touches de votre téléphone portable pour passer un appel.

Si aucun son n'est audible sur cet appareil, appuyez sur la touche multifonctions.

Conseil

Vous pouvez téléphoner de la manière suivante, en fonction du téléphone portable BLUETOOTH. Pour de plus amples informations, reportez-vous au mode d'emploi fourni avec le téléphone portable BLUETOOTH.

- Lorsque vous n'êtes pas en communication, vous pouvez passer un appel à l'aide de la fonction de composition vocale en appuyant sur la touche multifonctions.
- Vous pouvez appeler un numéro précis en appuyant sur la touche multifonctions pendant environ 2 secondes.

Pour recevoir un appel

Lorsque le téléphone sonne, une sonnerie retentit sur l'appareil.

1 Appuyez sur la touche multifonctions de l'appareil.

Selon votre téléphone portable, la sonnerie varie comme suit :

- sonnerie réglée sur l'appareil
- sonnerie réglée sur le téléphone portable
- sonnerie réglée sur le téléphone portable uniquement pour la connexion BLUETOOTH

Remarque

Si vous appuyez sur la touche d'appel du téléphone portable BLUETOOTH, certains téléphones portables BLUETOOTH peuvent avoir une priorité d'utilisation du récepteur. Dans ce cas, effectuez un réglage pour parler avec l'appareil en maintenant la touche multifonctions enfoncée pendant 2 secondes environ, ou à l'aide du téléphone portable BLUETOOTH. Pour de plus amples informations, reportez-vous au mode d'emploi fourni avec le téléphone portable BLUETOOTH.

Pour régler le volume

Appuyez sur la touche VOLUME + ou -.

Conseils

- Vous ne pouvez pas régler le volume lorsque vous n'êtes pas en communication.
- Vous pouvez régler séparément le niveau de volume pour l'écoute de fichiers de musique et pour les appels.

Pour mettre fin à un appel

Vous pouvez mettre fin à un appel en appuyant sur la touche multifonctions de l'appareil.

Pour arrêter l'utilisation

1 Mettez fin à la connexion BLUETOOTH à l'aide du téléphone portable BLUETOOTH.

2 Maintenez la touche POWER enfoncée pendant 3 secondes environ pour mettre l'appareil hors tension.

Le témoin (bleu) et le témoin (rouge) s'allument en même temps, et l'appareil se met hors tension.

Contrôle du téléphone portable BLUETOOTH – HFP, HSP

Le fonctionnement des touches de l'appareil varie selon le téléphone portable.

Le profil HFP (Hands-free Profile) ou HSP (Headset Profile) est utilisé pour le pairage du téléphone portable BLUETOOTH. Reportez-vous au mode d'emploi fourni avec votre téléphone portable BLUETOOTH concernant son utilisation ou la prise en charge des profils BLUETOOTH.

HFP (Hands-free Profile)

Statut	Touche multifonctions	
	Pression courte	Pression longue
Veille	Démarrer la composition vocale	Recomposer le dernier numéro appelé
Composition vocale activée	Annuler la composition vocale	–
Appel sortant	Terminer l'appel sortant	–
Appel entrant	Répondre	Refuser
En cours d'appel	Terminer l'appel	Changer le périphérique actif

HSP (Headset Profile)

Statut	Touche multifonctions	
	Pression courte	Pression longue
Veille	–	Composer*1
Appel sortant	Terminer l'appel sortant*1	Terminer l'appel sortant ou changer le périphérique actif vers le casque*2
Appel entrant	Répondre	–
En cours d'appel	Terminer l'appel*3	Changer le périphérique actif vers le casque

- *1 Selon le téléphone portable BLUETOOTH, certaines fonctions peuvent ne pas être prises en charge.
- *2 Cela peut varier en fonction du téléphone portable BLUETOOTH.
- *3 Certaines fonctions peuvent ne pas être prises en charge lors d'un appel depuis le téléphone portable BLUETOOTH.

Passer un appel tout en écoutant de la musique

Si la connexion BLUETOOTH est activée avec le téléphone portable, vous pouvez commuter l'appareil afin de passer un appel même si vous écoutez de la musique.

Avant de commencer, reportez-vous à la section « Appel » à la page 16 du mode d'emploi.

Pour passer un appel tout en écoutant de la musique

- 1 Appuyez sur la touche multifonctions tout en écoutant de la musique (page 16) ou utilisez votre téléphone portable BLUETOOTH pour passer un appel.**

Si aucun son n'est audible sur cet appareil, appuyez sur la touche multifonctions et maintenez-la enfoncée pendant environ 2 secondes.

Pour recevoir un appel tout en écoutant de la musique

Le son émis par l'appareil change automatiquement en sonnerie.

- 1 Appuyez sur la touche multifonctions et parlez.**

Lorsque l'appel est terminé, appuyez sur la touche multifonctions. L'appareil revient en lecture de musique.

Si le son ne se change pas automatiquement en sonnerie

- 1 Arrêtez la lecture de musique.**
- 2 Quand la sonnerie retentit, appuyez sur la touche multifonctions et parlez.**

Mise au rebut de l'appareil

Pour la protection de l'environnement, veuillez à retirer la pile rechargeable intégrée de l'appareil avant de le mettre au rebut, et mettez la pile au rebut de façon appropriée.

- 1 Retirez une vis de l'écouteur droit à l'aide d'un tournevis à pointe cruciforme.**

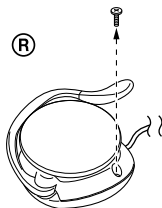

- 2 Placez le doigt à côté de la touche POWER et retirez le couvercle en enlevant les griffes de fixation.**

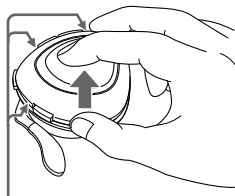

Griffes de fixation (à l'intérieur des écouteurs)

Si l'ouverture est trop étroite, enlevez les griffes de fixation à l'aide d'un tournevis plat.

- 3 Enlevez les griffes de fixation de chaque côté du commutateur Jog afin de retirer le panneau, puis soulevez ce dernier en le tenant par le commutateur Jog.**

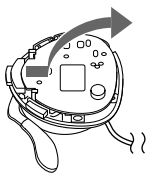

Remarque

Lorsque vous soulevez le panneau, veuillez à ne casser aucun fil situé à l'intérieur.

- 4 Retirez le connecteur de pile, puis enlevez la pile en appuyant sur le taquet.**

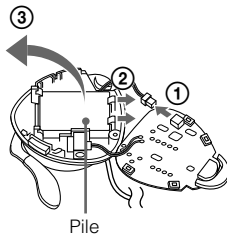

Précautions

Communication BLUETOOTH

- La technologie sans fil BLUETOOTH fonctionne dans un rayon d'environ 10 mètres. (environ 30 pi).
La portée de communication maximale peut varier selon les obstacles (personne, métal, mur, etc.) ou l'environnement électromagnétique.
- L'antenne de cet appareil est intégrée dans l'écouteur droit. La sensibilité de la communication BLUETOOTH s'améliore en plaçant un périphérique BLUETOOTH connecté à votre droite.
- Les conditions suivantes peuvent affecter la sensibilité de la communication BLUETOOTH :
 - un obstacle, par exemple une personne, un objet métallique ou un mur se trouve entre cet appareil et le périphérique BLUETOOTH ;
 - un appareil utilisant une fréquence de 2,4 GHz, par exemple un périphérique LAN sans fil, un téléphone sans fil ou un four micro-ondes est utilisé à proximité de cet appareil.
- Etant donné que les périphériques BLUETOOTH et les périphériques LAN sans fil (IEEE802.11b/g) utilisent la même fréquence, des interférences et hyperfréquences peuvent survenir et entraîner une dégradation de la vitesse de communication, des parasites ou une connexion non valide si cet appareil est utilisé à proximité d'un périphérique LAN sans fil. En pareil cas, prenez les mesures suivantes :
 - utilisez cet appareil à au moins 10 m (environ 30 pi) du périphérique LAN sans fil ;
 - si cet appareil est utilisé dans un rayon de 10 m (environ 30 pi) par rapport au périphérique LAN sans fil, mettez ce dernier hors tension ;
 - installez cet appareil et le périphérique BLUETOOTH aussi près que possible l'un de l'autre.
- Les émissions d'hyperfréquences d'un périphérique BLUETOOTH peuvent perturber le fonctionnement des appareils médicaux électroniques. Mettez cet appareil ainsi que les autres périphériques BLUETOOTH situés dans les endroits suivants hors tension afin d'éviter tout accident :
 - endroits où du gaz inflammable est présent, dans un hôpital, un train, un avion ou une station essence
 - à proximité de portes automatiques ou d'alarmes incendie
- Cet appareil prend en charge les capacités de sécurité conformes à la norme BLUETOOTH pour offrir une connexion sécurisée lors de l'utilisation de la technologie sans fil. Cependant, la sécurité peut être insuffisante selon le réglage. Soyez prudent lorsque vous communiquez au moyen de la technologie sans fil BLUETOOTH.
- Nous ne pouvons être tenus responsables de la fuite d'informations lors d'une communication BLUETOOTH.
- La connexion ne peut pas être garantie avec tous les périphériques BLUETOOTH.
 - Un périphérique doté de la fonction BLUETOOTH doit être conforme à la norme BLUETOOTH spécifiée par BLUETOOTH SIG et être authentifié.
 - Même si le périphérique raccordé est conforme à la norme BLUETOOTH précédemment mentionnée, certains périphériques risquent de ne pas se connecter ou de ne pas fonctionner correctement, selon leurs fonctionnalités ou spécifications.

- Lors de communications téléphoniques en mains libres, des parasites peuvent se produire, en fonction du périphérique ou de l'environnement de communication.
- Selon le périphérique à raccorder, le délai précédant le début de la communication peut être plus ou moins long.

Adaptateur CA fourni

- Utilisez l'adaptateur CA fourni avec cet appareil. N'utilisez aucun autre adaptateur CA car ceci peut entraîner un dysfonctionnement de l'appareil.



Polarité de la fiche

- Si vous prévoyez de ne pas utiliser cet appareil pendant une période prolongée, débranchez l'adaptateur CA de la prise de courant. Pour débrancher l'adaptateur CA de la prise murale, saisissez la fiche de l'adaptateur. Ne tirez pas directement sur le câble.

Autres

- Ne placez pas cet appareil dans un endroit exposé à l'humidité, la poussière, la suie ou la vapeur, aux rayons directs du soleil ou dans une voiture attendant au feu. Cela pourrait entraîner un problème de fonctionnement.
- L'appareil BLUETOOTH peut ne pas fonctionner avec les téléphones portables, en fonction des conditions des ondes radio et de l'endroit où l'appareil est utilisé.
- Si vous éprouvez une gêne après avoir utilisé l'appareil BLUETOOTH, cessez de l'utiliser immédiatement. Si le problème persiste, contactez votre revendeur Sony le plus proche.

- Vous risquez de subir des lésions auditives si vous utilisez cet appareil à un volume élevé. Pour des raisons de sécurité, n'utilisez pas cet appareil en voiture ou à vélo.
- N'écrasez pas et n'exercez pas de pression sur l'appareil, car cela pourrait le déformer en cas de stockage prolongé.
- Si vous avez des questions ou des problèmes concernant cet appareil, qui ne sont pas abordés dans ce mode d'emploi, consultez votre revendeur Sony le plus proche.

Qu'est-ce que la technologie BLUETOOTH ?

La technologie BLUETOOTH est une technologie sans fil à courte portée permettant la communication de données sans fil entre des appareils numériques, tels qu'un ordinateur ou un appareil photo numérique. La technologie sans fil BLUETOOTH fonctionne dans un rayon d'environ 10 mètres. (environ 30 pi).

La connexion de deux appareils est courante et certains appareils permettent également de se connecter simultanément à plusieurs périphériques.

Il est inutile d'utiliser un câble pour le raccordement car BLUETOOTH est une technologie sans fil et il n'est pas non plus nécessaire de diriger les appareils l'un vers l'autre, comme c'est le cas avec la technologie infrarouge. Par exemple, vous pouvez utiliser ce type d'appareil même s'il se trouve dans un sac ou une poche.

La technologie BLUETOOTH est une norme internationale prise en charge et utilisée par des millions de sociétés dans le monde entier.

Système de communication et profils BLUETOOTH compatibles de cet appareil

Le profil est la normalisation du fonctionnement de chaque spécification d'un périphérique BLUETOOTH. Cet appareil prend en charge le profil et la version BLUETOOTH suivants :

Système de communication :

Spécifications BLUETOOTH version 2.0

Profils BLUETOOTH compatibles :

- A2DP (Advanced Audio Distribution Profile) : Transmission ou réception de contenus audio de haute qualité.
- AVRCP (Audio Video Remote Control Profile) : contrôle des équipements audio/vidéo ; fonctions de pause, d'arrêt de lecture, de contrôle du volume, etc.
- HSP (Headset Profile)* : discussion téléphonique/utilisation du téléphone portable.
- HFP (Hands-free Profile)* : discussion téléphonique/utilisation du portable en mode mains libres.

* Lorsque vous utilisez un téléphone portable BLUETOOTH pris en charge par le profil HFP (Hands-free Profile) et HSP (Headset Profile), réglez-le à HFP.

Remarque

Pour utiliser les fonctions BLUETOOTH, le périphérique BLUETOOTH à connecter doit avoir le même profil que l'appareil.

Même si les appareils ont le même profil, il est possible que leurs fonctionnalités varient en fonction de leurs spécifications.

Dépannage

Si vous rencontrez un problème pendant l'utilisation de cet appareil, utilisez la liste de contrôle suivante. Si le problème persiste, contactez votre revendeur Sony.

Commun

L'appareil ne se met pas sous tension.

- ➔ Rechargez la pile de l'appareil.
- ➔ L'appareil ne se met pas sous tension pendant le chargement. Débranchez l'appareil de l'adaptateur CA puis mettez l'appareil sous tension.

Le pairing ne peut être établi.

- ➔ Rapprochez cet appareil et le périphérique BLUETOOTH.

La connexion BLUETOOTH n'est pas établie.

- ➔ Vérifiez que l'appareil est sous tension.
- ➔ Vérifiez que le périphérique en cours de connexion BLUETOOTH est sous tension et que la fonction BLUETOOTH est activée.
- ➔ Il est possible que la connexion avec le périphérique BLUETOOTH ne soit pas mémorisée sur cet appareil. Établissez la connexion BLUETOOTH depuis le périphérique BLUETOOTH vers cet appareil lorsque le pairing est terminé.
- ➔ Cet appareil ou un périphérique BLUETOOTH en cours de connexion est en mode de veille.
- ➔ La connexion BLUETOOTH a été interrompue. Établissez de nouveau la connexion BLUETOOTH.

Le son est déformé

- ➔ Assurez-vous que cet appareil ne reçoit pas d'interférences provenant d'un périphérique LAN sans fil, d'un autre périphérique sans fil 2,4 GHz ou d'un four à micro-ondes.
- ➔ Repositionnez cet appareil.

La distance de communication est trop courte. (Le son saute.)

- ➔ Si un appareil émettant des radiations électromagnétiques, tel qu'un système LAN sans fil, un ou plusieurs autres périphériques BLUETOOTH ou un four à micro-ondes se trouve à proximité, éloignez-vous de ces sources.

Impossible d'utiliser l'appareil. (la connexion est coupée.)

- ➔ Réinitialisez l'appareil. Les informations de pairing ne sont pas supprimées par cette opération. Insérez un petit objet pointu, etc. dans l'orifice, en l'inclinant légèrement, puis enfoncez-le jusqu'au dé clic.

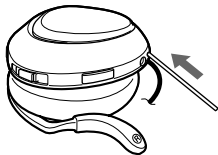

Pendant l'écoute de musique

Pas de son

- ➔ Vérifiez que cet appareil ainsi que le périphérique BLUETOOTH sont sous tension.
- ➔ Vérifiez que cet appareil ainsi que le périphérique BLUETOOTH établissent la connexion BLUETOOTH, A2DP (Advanced Audio Distribution Profile).
- ➔ Vérifiez que le périphérique BLUETOOTH lit les fichiers de musique.

- ➔ Vérifiez que le volume de l'appareil n'est pas trop faible.
- ➔ Vérifiez que le volume du périphérique BLUETOOTH n'est pas trop faible s'il possède une touche de contrôle du volume.
- ➔ Recommencez le pairing de cet appareil et du périphérique BLUETOOTH.

Niveau sonore faible

- ➔ Augmentez le volume de l'appareil.
- ➔ Augmentez le volume du périphérique BLUETOOTH s'il possède une touche de contrôle du volume.

Faible qualité sonore

- ➔ Réglez la connexion BLUETOOTH à A2DP (Advanced Audio Distribution Profile) lorsque HSP (Headset Profile) est sélectionné.

Pendant les appels

Impossible d'entendre la voix de l'interlocuteur.

- ➔ Vérifiez que cet appareil ainsi que le téléphone portable BLUETOOTH source sont sous tension.
- ➔ Vérifiez le raccordement entre cet appareil et le téléphone portable BLUETOOTH.
- ➔ Vérifiez que la sortie du téléphone portable BLUETOOTH est réglée pour cet appareil.
- ➔ Vérifiez que le volume de l'appareil n'est pas trop faible.
- ➔ Vérifiez que le volume du téléphone portable BLUETOOTH n'est pas trop faible s'il possède une touche de contrôle du volume.
- ➔ Si vous écoutez des fichiers de musique à l'aide de cet appareil arrêtez la lecture, appuyez sur la touche multifonctions et parlez.

Son faible des interlocuteurs

- ➔ Augmentez le volume de l'appareil.
- ➔ Augmentez le volume du téléphone portable BLUETOOTH s'il possède une touche de contrôle du volume.

Initialisation de l'appareil

Vous pouvez réinitialiser cet appareil à ses réglages par défaut (par exemple le réglage du volume) et supprimer toutes les informations de pairing.

1 Lorsque l'appareil est sous tension, maintenez la touche POWER enfoncée pendant environ 3 secondes pour le mettre hors tension.

2 Maintenez les touches POWER et multifonctions enfoncées pendant 7 secondes environ.

Le témoin (bleu) et le témoin (rouge) clignotent quatre fois en même temps, puis l'appareil est réinitialisé aux réglages par défaut. Toutes les informations de pairing sont supprimées.

Spécifications

Généralités

Système de communication

Spécifications BLUETOOTH version 2.0

Sortie

Spécifications BLUETOOTH Power Class 2

Portée maximale des communications

Environ 10 m (30 pi) en ligne directe *1

Bande de fréquences

Bande 2,4 GHz (2,4000 GHz – 2,4835 GHz)

Méthode de modulation

FHSS

Profil BLUETOOTH compatibles*2

A2DP (Advanced Audio Distribution Profile)
AVRCP (Audio Video Remote Control Profile)
HSP (Headset Profile)
HFP (Hands-free Profile)

Codex pris en charge*3

SBC*4, MP3

Accessoire fourni

Adaptateur CA (1)

*1 La portée réelle varie en fonction de nombreux facteurs tels que la présence d'obstacles entre les périphériques, les champs magnétiques autour des fours à micro-ondes, l'électricité statique, la sensibilité de la réception, les performances de l'antenne, le système d'exploitation, les applications logicielles, etc.

*2 Les profils standard BLUETOOTH sont destinés à la communication BLUETOOTH entre périphériques.

*3 Codex : Format de conversion et de compression de signal audio

*4 Subband Codec

Casque

Source d'alimentation

3,7 V CC : pile rechargeable intégrée au lithium-ion.

Masse

Environ 60 g (2,12 on)

Récepteur

Type

Ouvert, dynamique

Oreillettes

30 mm, en forme de dome

Plage de fréquences de reproduction

20 – 20 000 Hz

Microphone

Type

Microphone condensateur à électret omnidirectionnel

Plage de fréquences efficace

100 – 4 000 Hz

La conception et les spécifications sont sujettes à modification sans préavis.

<http://www.sony.net/>

Printed in Malaysia



* 2 6 9 6 1 1 4 5 1 * (1)