

# *Mini Hi-Fi Component System*

---

دستور العمل

***Game SYNC***  
**M I X I N G**

COMPACT  
**disc**  
DIGITAL AUDIO  
TEXT

COMPACT  
**disc**  
DIGITAL VIDEO

***MHC-RV555/RV55***  
***MHC-RV222/RV22***

**برای کاهش خطر آتش سوزی یا شوک الکتریکی، این دستگاه را در معرض باران یا رطوبت قرار ندهید.**

برای جلوگیری از خطر آتش سوزی، قسمت تهویه دستگاه را با روزنامه، پارچه رومیزی، پرده و یا مواد متفرقه دیگر نپوشانید و یا شمع های روشن را روی دستگاه قرار ندهید.  
برای جلوگیری از خطر آتش سوزی یا شوک، از قرار دادن اشیاء پر از آب نظیر گلدان روی دستگاه خودداری کنید.

از قراردادن دستگاه در فضاهاى محصورى مثل یک قفسه کتاب یا کابینت خودداری کنید.

این دستگاه تحت محصولات **CLASS 1 LASER** طبقه بندی می شود. این علامت بر پشت قسمت خارجی دستگاه قرار میگیرد.

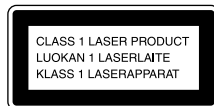

باطری را همراه با زباله های معمولی خانگی دور نریخته، بلکه آنرا به عنوان ضایعات شیمیائی دفع نمایید.



**ENERGY STAR®**

ENERGY STAR® یک علامت ثبت شده آمریکایی است. Sony Corporation به عنوان یک شریک ENERGY STAR® اعلام می دارد که این محصول راهبردهای ENERGY STAR® برای بازدهی انرژی را بر آورده می سازد.



## تنظیم صدا

- تنظیم نمودن صدا ..... ۲۴
- انتخاب جلوه صدا ..... ۲۴
- تنظیم متعادل کننده گرافیکی و ذخیره سازی ..... ۲۵
- انتخاب جلوه محیطی ..... ۲۵
- افزایش صدای بازی ویدیویی ..... ۲۵
- همزمان با بازی
- مخلوط کردن صدای بازی ویدیویی با سایر منابع
- صدا ..... ۲۶
- اختلاط بازی
- آوازخوانی همراه: کارائوکه ..... ۲۶

## تایمر

- به خواب رفتن با موسیقی ..... ۲۸
- تایمر خواب
- بیدار شدن با موسیقی ..... ۲۸
- تایمر بیدار شدن
- ضبط زمانی برنامه های رادیویی ..... ۲۹
- تایمر ضبط

## نمایشگر

- خاموش کردن نمایشگر ..... ۳۰
- وضعیت صرفه جویی در نیرو
- مشاهده اطلاعات مربوط به دیسک در نمایشگر ..... ۳۱
- تغییر دادن توان روشنایی ..... ۳۲
- مشاهده اطلاعات مربوط به دیسک در نمایشگر روی صفحه ..... ۳۲

## وسایل اختیاری

- وصل کردن وسایل اختیاری ..... ۳۴
- گوش دادن به صدا از یک وسیله وصل شده ..... ۳۵
- (فقط MHC-RV555/RV55)
- ضبط کردن روی یک وسیله وصل شده ..... ۳۶
- (فقط MHC-RV555/RV55)

## ادامه دارد

- چگونگی استفاده از این دستور العمل ..... ۵
- دیسک های قابل پخش ..... ۵

## شروع به کار

- وصل کردن سیستم ..... ۷
- جا نمائی بلندگوها ..... ۱۰
- (فقط MHC-RV555/RV55)
- تنظیم ساعت ..... ۱۰

## MP3/CD/VIDEO CD - پخش

- جاگذاری یک دیسک ..... ۱۱
- پخش یک دیسک ..... ۱۱
- پخش عادی/پخش مخلوط
- پخش VIDEO CD ها با کارکردهای PBC
- (نسخه 2.0) ..... ۱۴
- پخش PBC
- پخش به طور متناوب ..... ۱۵
- پخش تکراری
- ساختن برنامه خودتان ..... ۱۵
- پخش برنامه ای
- قرارگیری در قسمت خاصی از یک VIDEO CD ..... ۱۶
- جستجوی زمانی/مرور دیسک

## تیونر

- پیش تثبیت ایستگاههای رادیویی ..... ۱۸
- گوش دادن به رادیو ..... ۱۹
- تنظیم پیش تثبیت
- تنظیم دستی

## نوار - پخش

- جای گذاری یک نوار ..... ۲۱
- پخش یک نوار ..... ۲۱

## نوار - ضبط

- ضبط تراک های دلخواه CD روی یک نوار ..... ۲۲
- ضبط همزمان CD-TAPE
- ضبط روی یک نوار به صورت دستی ..... ۲۳
- ضبط دستی

---

## رفع اشکال

- ۳۷ ..... مشکلات و راه حل ها
- ۴۰ ..... پیام ها

---

## اطلاعات اضافی

- ۴۱ ..... احتیاطات لازم
- ۴۳ ..... مشخصات
- ۴۵ ..... واژه نامه لغات فنی
- ۴۶ ..... فهرست موقعیت دکمه ها و صفحات مرجع

## چگونگی استفاده از این دستور العمل







- این دستور العمل به طور عمده عملکردها را با استفاده از دستگاه کنترل از راه دور تشریح می نماید، منتها همین عملکردها می توانند با استفاده از دکمه های روی دستگاه که دارای همین نام ها یا نام های مشابه می باشند انجام شوند.
- نمادهای زیر در این دستور العمل مورد استفاده قرار می گیرند.

مفهوم	نماد
کارکردهائی که با VIDEO CD ها می توانند مورد استفاده واقع شوند	
کارکرد هائی که با CD های صوتی استفاده می شوند	
کارکردهائی که با MP3 استفاده می شوند	

## دیسک های قابل پخش

شما می توانید دیسک های زیر را با این سیستم پخش نمایید. سایر دیسک ها قابل پخش نیستند.

## فهرست دیسک های قابل پخش

فرمت دیسک ها	علامت دیسک
VIDEO CD ها	
CD های صوتی	
CD-R/CD-RW (اطلاعات صوتی/فایل های MP3)	 
	 

## دیسک هایی که این سیستم نمی تواند پخش نماید

- CD-ROM ها
- CD-R/CD-RW ها به غیر از آن هایی که در فرمت های زیر ضبط می شوند:
- فرمت VIDEO CD
- فرمت CD موسیقی
- فرمت MP3 که با ISO9660<sup>۱</sup> تراز ۱/تراز ۲ یا Joliet<sup>۲</sup> منطبق باشد
- دیسکی که شکل غیر استاندارد (به طور مثال کارت، قلبی شکل) دارد.
- دیسکی که بر روی آن کاغذ یا برچسب باشد.
- دیسکی که هنوز بر آن مواد چسبنده، نوار چسب سلوفان، یا یک برچسب باقی مانده باشد.
- فرمت ISO9660<sup>۱</sup> عمومی ترین استاندارد بین المللی برای فرمت منطقی فایل ها و پرونده های روی یک CD-ROM. چندین تراز مشخصات وجود دارد. در تراز ۱، نام فایل ها بایستی به فرمت 8.3 (بیش از هشت کاراکتر در نام، و بیش از سه کاراکتر پسوند "MP3". نباید وجود داشته باشد) و با حروف بزرگ باشند. نام پرونده ها نباید طولانی تر از هشت کاراکتر باشند. نباید بیش از هشت تراز تو در تو پرونده وجود داشته باشد. تراز ۲ مشخصات امکان می دهد تا نام فایل ها و نام پرونده ها تا حداکثر ۳۱ کاراکتر باشند. هر پرونده می تواند تا حداکثر ۸ شاخه داشته باشد.
- برای Joliet<sup>۲</sup> در فرمت گسترده (نام فایل و پرونده می تواند تا حداکثر ۶۴ کاراکتر باشد) از محتویات نرم افزار نوشتاری و موارد دیگر اطمینان حاصل کنید.
- تا حد اکثر ۳۰ کاراکتر می توانند نمایش داده شوند.

### ادامه دارد

## نوشته های روی CD-R و CD-RW

- برخی از CD-R ها با CD-RW ها بسته به کیفیت ضبط یا شرایط فیزیکی دیسک، یا مشخصات وسیله ضبط کننده نمی توانند روی این سیستم پخش شوند.
- به علاوه، دیسک در صورتی که به طور صحیح نهائی نشده باشد پخش نخواهد شد. برای اطلاعات بیشتر، دستورالعمل های عملکرد وسیله ضبط کننده را ملاحظه نمایید.
- دیسک های CD-R و CD-RW ضبط شده در فرمت نوشتاری بسته ای پشتیبانی نمی شوند.
- دیسک های ضبط شده روی درایوهای CD-R/CD-RW ممکن است به علت وجود خراش، کثیفی، شرایط ضبط و یا مشخصات درایو پخش نشوند.
- دیسک های CD-R و CD-RW ضبط شده در وضعیت چند دوره ای (multi-session) پشتیبانی نمی شوند.
- این سیستم ممکن است قادر به پخش فایل های با فرمت MP3 که پسوند "MP3" را ندارند نباشد.
- تلاش برای پخش فایل های با فرمت غیر MP3 که دارای پسوند "MP3" می باشند ممکن است منجر به ایجاد پارازیت یا سوء عملکرد گردد.
- در فرمت هایی به غیر از ISO9660 تراز ۱ و ۲، نام پرونده ها یا نام فایل ها ممکن است به درستی نمایش داده نشوند.
- دیسک های زیر به زمان طولانی تری برای شروع پخش نیاز دارند.
  - دیسک ضبط شده با ساختار پیچیده درختی.
  - دیسکی که اطلاعات می تواند به آن اضافه شود (دیسک نهایی نشده).

## نکته در مورد عملکردهای پخش VIDEO CD

بعضی از عملکردهای پخش VIDEO CD ها ممکن است به طور عمد توسط سازنده های نرم افزار تثبیت شده باشند. از آنجا که این سیستم VIDEO CD ها را مطابق با محتویات دیسک که توسط سازنده های نرم افزار طراحی شده اند پخش می نماید، برخی از خصوصیات پخش ممکن است قابل دسترس نباشند. همچنین به دستورالعمل های ضمیمه VIDEO CD ها مراجعه نمایید.

## دیسک های موسیقی کدگذاری شده با تکنولوژی های محافظت از حق نشر

این محصول برای پخش دیسک های منطبق بر استاندارد دیسک فشرده (CD) طراحی شده است. اخیراً دیسک های موسیقی متنوعی که با تکنولوژی های محافظت از حق نشر کدگذاری شده اند توسط برخی شرکت های ضبط وارد بازار گردیده اند. لطفاً توجه کنید که در بین این دیسک ها، بعضی از آنها ممکن است با استاندارد CD مطابقت نداشته باشند و ممکن است با این محصول قابل پخش نباشند.

## نکته ای در مورد دیسکهای دوبله DualDisc

یک دیسک دوبله DualDisc یک دیسک با دوبله می باشد که موارد ضبط شده با DVD را بر یک لبه با موارد صوتی دیجیتالی بر لبه دیگر به هم مرتبط می سازد. اما، بخاطر آنکه لبه موارد صوتی با استاندارد دیسک فشرده (CD) سازگار نیست، پخش روی این محصول ضمانت نمی گردد.

جهت وصل کردن سیستم خودتان، مراحل 1 تا 7 زیر را با استفاده از سیم های متعلق به دستگاه و ضمائم انجام دهید. MHC-RV55 به منظور توضیح مورد استفاده قرار می گیرد.

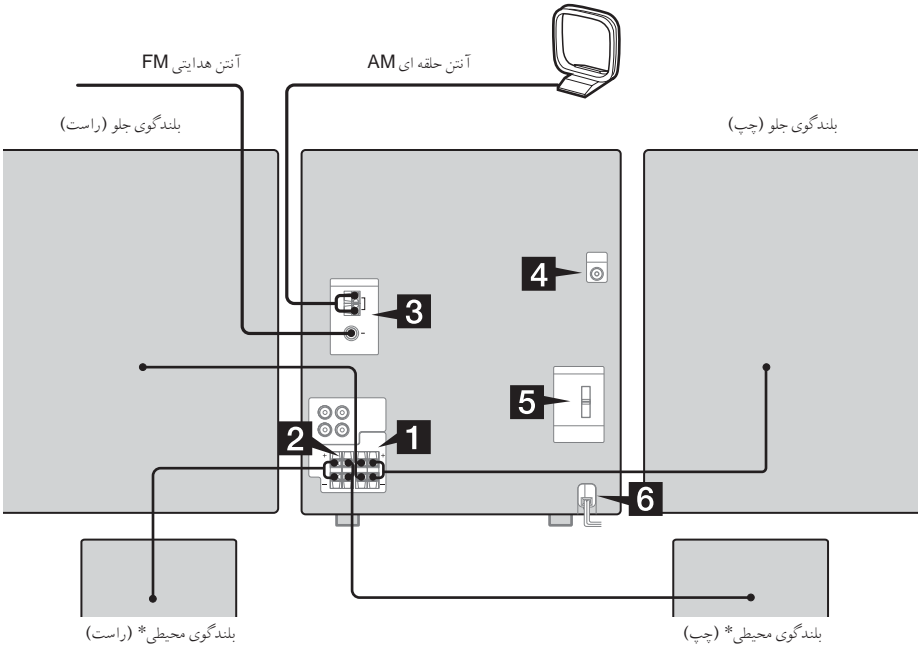

\* فقط MHC-RV55/RV55

**1** بلندگوهای جلو را وصل کنید.

سیم های بلندگوی راست و چپ را به ترمینال های SPEAKER (FRONT SPEAKER) برای MHC-RV55/RV55 مطابق شکل زیر وصل کنید.

تنها قسمت بدون روپوش را داخل کنید

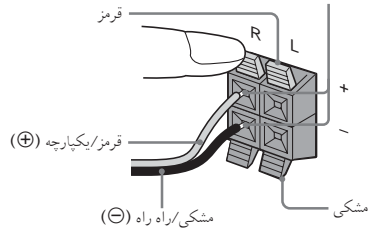

**2** بلندگوهای محیطی را وصل کنید.

(فقط MHC-RV55/RV55)

سیم های بلندگو را به ترمینال های SURROUND SPEAKER مطابق شکل زیر وصل کنید.

تنها قسمت بدون روپوش را داخل کنید

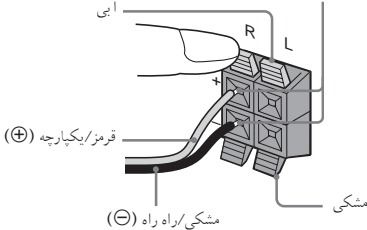

ادامه دارد

### 3 آنتن های FM و AM را وصل کنید.

آنتن حلقه ای AM را نصب نموده و سپس آنرا وصل کنید.

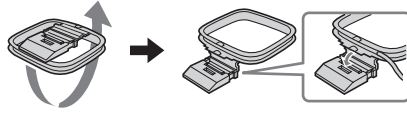

آنتن حلقه ای AM

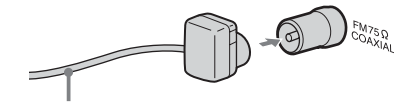

آنتن هدایتی FM را به وضعیت افقی قرار دهید

#### توجه

آنتن ها را از سیم های بلندگو دور نگاه دارید.

### 4 بوسیله سیم ویدیوی ضمیمه، فیش ورودی ویدیوی تلویزیون خود را به فیش VIDEO OUT وصل نمایید.

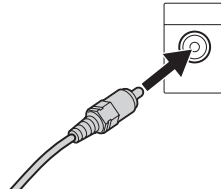

#### هنگامی که از یک تلویزیون استفاده می کنید

تلویزیون را روشن نموده و ورودی ویدیو را انتخاب کنید. بدین ترتیب شما می توانید از طریق این سیستم تصاویر را ببینید.

### 5 برای مدل های دارای یک انتخابگر ولتاژ، VOLTAGE SELECTOR را روی ولتاژ خط نیروی محلی قرار دهید.

به نوشته روی VOLTAGE SELECTOR سیستم خود برای تنظیمات قابل دسترس رجوع نمایید.

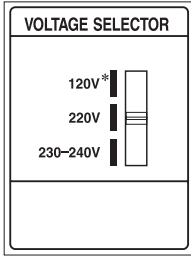

\* مدل عربستان سعودی: ۱۲۷ - ۱۲۰ ولت

### 6 سیم نیرو را به یک خروجی دیواری وصل کنید.

نمایش درصفحه نمایشگر پدیدار می شود. هنگامی که شما I/⏻ را فشار دهید، سیستم روشن شده و نشانگر به طور خودکار قطع می شود.

اگر دو شاخه با پریز دیواری متناسب نیست، آداپتور ضمیمه دوشاخه را جدا نمایید (فقط برای مدل های مجهز به یک آداپتور).

#### توجه

این سیستم را به نحوی نصب نمایید که سیم نیرو بتواند در صورت بروز مشکل فوراً از پریز دیواری جدا گردد.

### 7 در حالت خاموش، مطابق با سیستم رنگ تلویزیون خود، سیستم رنگ را PAL یا NTSC تعیین کنید.

از دکمه های روی واحد برای عملکرد استفاده نمایید.

سیستم رنگ تلویزیون شما	این کار را انجام دهید
AUTO (تنظیم کارخانه)	I/⏻ در حالیکه <b>  </b> را پائین نگاه داشته اید. اگر تلویزیون شما سیستم رنگ را مطابق با سیگنال ورودی به طور خودکار تغییر می دهد، سیستم بر روی AUTO تنظیم می شود.
NTSC	I/⏻ در حالیکه <b>▶▶</b> را پائین نگاه داشته اید فشار دهید. سیستم بر روی NTSC تنظیم می شود.
PAL	I/⏻ در حالیکه <b>◀◀</b> را پائین نگاه داشته اید فشار دهید. سیستم بر روی PAL تنظیم می شود.

#### توجه

- در وضعیت صرفی جوئی در نیرو، شما نمی توانید سیستم رنگ را تعیین کنید (صفحه ۳۰).
- هنگامی که شما یک VIDEO CD ضبط شده در یک سیستم رنگ متفاوت از سیستم رنگی که شما برای واحد تعیین نموده اید را پخش می کنید، امکان خرابی تصویر وجود دارد.



## وصل کردن بالشتک های بلندگو

برای پایدار سازی بلندگوها و جلوگیری از لغزش آنها، بالشتک های ضمیمه بلندگو را به بلندگوها وصل کنید.

بلندگوی جلو (چپ (۴) / راست (۴))

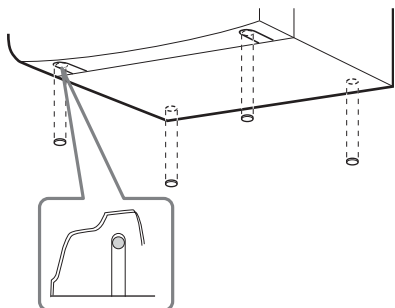

## دو عدد باتری R6 (سایز AA) را در داخل دستگاه کنترل از راه دور قرار دهید

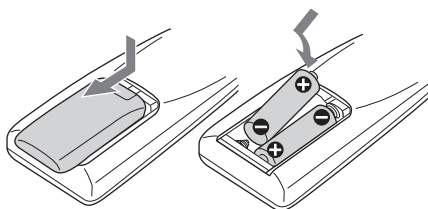

### توجه

اگر از دستگاه کنترل از راه دور برای مدت طولانی استفاده نمی کنید، جهت جلوگیری از آسیب های احتمالی ناشی از نشت باتری ها و خوردگی، آنها را از دستگاه خارج کنید.

### نکته

باتری ها در شرایط عادی استفاده، حدود شش ماه عمر مفید خواهند داشت. هنگامی که دستگاه کنترل از راه دور دیگر قابلیت کنترل سیستم را نداشت، هر دو باتری را با باتری های نو تعویض کنید.

### در موقع حمل سیستم

برای حفاظت از مکانیزم CD، دستور العمل زیر را انجام دهید.  
از دکمه های روی واحد برای عملکرد استفاده نمایید.

- 1 مطمئن شوید که تمام دیسک ها را از سیستم خارج کرده اید.
- 2 CD را پایین نگاه داشته و سپس I/O را تا هنگامی که "STANDBY" پدیدار شود فشار دهید.  
پس از چند ثانیه، "STANDBY" ناپدید شده و "LOCK" پدیدار می گردد.
- 3 سیم نیرو را از پریز خارج کنید.

## جانمایی بلندگوها

(فقط MHC-RV555/RV55)

1 بلندگوهای جلو را در یک زاویه ۴۵ درجه ای نسبت به موقیعت شنوائی خود قرار دهید.

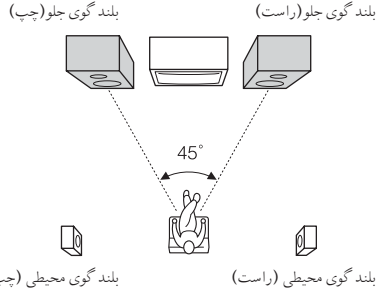

2 بلندگوی محیطی را قرار دهید.

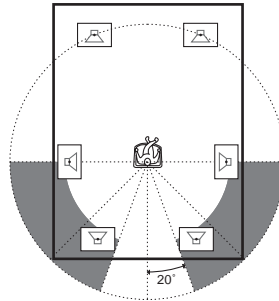

بلندگوی محیطی را در داخل محدوده های خاکستری رنگ  
متناظر جانمایی کنید.  
جانمایی هر دو بلندگوی محیطی به فاصله مساوی از موقیعت  
شنوائی مؤثر میباشد.

## تنظیم ساعت

از دکمه های روی دستگاه کنترل از راه دور برای عملکرد استفاده  
نمائید.

1  $\text{I/O}$  را برای روشن شدن سیستم فشار دهید.

2 CLOCK/TIMER SET را فشار دهید.

3  $\text{I/II}$  یا  $\text{III/IV}$  را برای تثبیت ساعت به طور متناوب فشار  
دهید.

4 ENTER را فشار دهید.

5  $\text{I/II}$  یا  $\text{III/IV}$  را برای تثبیت دقیقه به طور متناوب فشار  
دهید.

6 ENTER را فشار دهید.

ساعت شروع به کار می کند.

### برای تنظیم ساعت

1 CLOCK/TIMER SET را فشار دهید.

2  $\text{I/II}$  یا  $\text{III/IV}$  را برای انتخاب "CLOCK SET" به طور  
متناوب فشار داده، سپس ENTER را فشار دهید.

3 دستور العمل مراحل 3 تا 6 فوق را عیناً انجام دهید.

### توجه

- تنظیمات ساعت در صورتی که شما اتصال سیم نیرو را قطع نموده یا قطع  
برق اتفاق بیفتد لغو می گردند.
- شما نمی توانید ساعت را در وضعیت صرفه جویی در نیرو (صفحه ۳۰)  
تنظیم نمائید.

— پخش عادی/پخش مخلوط



این سیستم به شما امکان می دهد تا VIDEO CD ها\*، CD های صوتی و دیسک ها با تراک های صوتی MP3 را پخش نمایید.

قبل از پخش یک VIDEO CD، تلویزیون خود را روشن نموده و ورودی ویدیو را انتخاب کنید. در صورتیکه به کمک نیاز داشتید به دستور العمل های عملکرد ضمیمه تلویزیون خود مراجعه نمایید.

\* شما می توانید هر دو VIDEO CD ها بدون کارکردهای PBC (نسخه 1.1) و VIDEO CD ها با کارکردهای PBC (نسخه 2.0) را پخش نمایید.

**مثال: هنگامی که یک دیسک جایگذاری می شود**

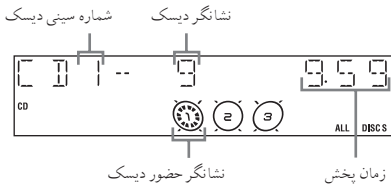

**1** CD را (یا FUNCTION را به طور متناوب) برای تغییر کارکرد به CD فشار دهید.

از دکمه های روی واحد برای عملکرد استفاده کنید.

**1** ▲ را فشار دهید.

**2** یک دیسک را به صورتی که طرف علامت دار آن به سمت بالا باشد روی سینی دیسک قرار دهید.

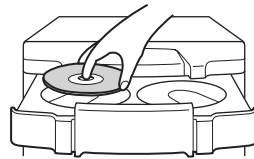

برای جایگذاری تعداد بیشتری دیسک، دکمه DISC SKIP/EX-CHANGE را برای چرخش سینی دیسک فشار دهید.

**3** ▲ را دوباره فشار دهید تا سینی دیسک بسته شود.

**توجه**

- از دیسکی که نوار، برچسب یا خمیر بر روی آن وجود دارد استفاده ننمایید زیرا این کار ممکن است موجب سوء عملکرد شود.
- برای بستن سینی دیسک انگشت خود را با شدت به آن فشار ندهید زیرا این کار ممکن است موجب سوء عملکرد شود.

ادامه دارد

## دهید تا وضعیتت می خواهید در نمایشگر پدیدار گردد. PLAY MODE را در وضعیت توقف به طور متناوب فشار

### سایر عملکردها

برای	این کار را انجام دهید
توقف پخش	■ را فشار دهید.
توقف کوتاه	■ یا ■ را فشار دهید. مجدداً فشار داده تا به حالت پخش برگردد.
انتخاب یک تراک <sup>(۴)</sup>	▶▶ یا ◀◀ را به طور متناوب فشار دهید (یا ▶◀◀◀◀◀◀ را روی واحد را بچرخانید).
انتخاب یک آلبوم MP3	+ ALBUM یا - را به طور متناوب بعد از مرحله 2 فشار دهید.
یافتن نقطه ای در یک تراک <sup>(۴)</sup> (کارکرد جستجوی قفل)	◀◀ یا ▶▶ را در خلال پخش فشار دهید. در نقطه مورد نظر، ▶ را برای توقف جستجو و شروع پخش فشار دهید. فقط در مورد VIDEO CD ها هربار که شما دکمه را فشار می دهید به طور دوره ای به صورت زیر تغییر می کند: 1 (آهسته تر از 2) ◀◀ (عادی) 3 (سریع تر از 2)
انتخاب یک دیسک در وضعیت توقف	DISC SKIP یا DISC 1 - 3 یا DISC SKIP/EX-CHANGE روی واحد را فشار دهید.
تغییر از یک کارکرد دیگر به کارکرد CD	DISC 1 - 3 روی واحد را فشار دهید (انتخاب خود کار منیم).
تعویض سایر دیسک ها در حالت پخش	DISC SKIP/EX-CHANGE روی واحد را فشار دهید.
برداشتن یک دیسک	▲ روی واحد را فشار دهید.

انتخاب	برای پخش به صورت زیر
*ALL DISCS (پخش عادی)	تمام دیسک های داخل سینی دیسک به طور پیوسته.
1DISC (پخش عادی)	تراک های روی دیسکی که شما انتخاب کرده اید به ترتیب اولیه خود.
ALBM (پخش عادی)	تمام تراک های صوتی MP3 در آلبوم روی دیسکی که شما انتخاب کرده اید به ترتیب اولیه خود. هنگام پخش یک دیسک غیر MP3، پخش آلبوم عملکردی مشابه به پخش 1DISC را اجرا می کند.
ALL DISCS SHUF (پخش مخلوط)	تراک های روی تمام دیسک ها به صورت رندوم (اتفاقی).
1DISC SHUF (پخش مخلوط)	تراک های روی دیسکی که شما انتخاب کرده اید به صورت رندوم (اتفاقی).
ALBM SHUF (پخش مخلوط)	تراک های صوتی MP3 در آلبوم روی دیسکی که شما انتخاب کرده اید به صورت رندوم (اتفاقی). هنگام پخش یک دیسک غیر MP3، پخش مخلوط آلبوم عملکردی مشابه به پخش 1DISC SHUF را اجرا می کند.
PGM (پخش برنامه ای)	تراک های روی دیسک به ترتیبی که شما می خواهید پخش شوند («ساختن برنامه خودتان» در صفحه ۱۵ را ملاحظه نمایید).

\* بسته به VIDEO CD ها با کارکردهای PBC (نسخه 2.0)، دیسک تغییر نمی کند.

## 3 ▶ را فشار دهید.

- (۱) برای VIDEO CD ها، ممکن است برخی اختلالات در تصویر ویدیو وجود داشته باشد.
- (۲) تنها هنگام تعیین کارکرد PBC روی خاموش یا هنگام پخش VIDEO CD های بدون کارکردهای PBC (نسخه 1.1).
- (۳) برای دیسک های با تراک های صوتی MP3، شما نمی توانید در بین تراک های چندگانه جستجو کنید.  
همچنین، برای بعضی تراک ها زمان ممکن است به درستی نمایش داده نشود.

## توجه

- شما نمی توانید وضعیت پخش را در خلال پخش تغییر دهید.
- برای شروع پخش دیسک های ضبط شده با ترکیب پیچیده از قبیل تعداد لایه های زیاد ممکن است به مقداری زمان نیاز باشد.
- وقتی که دیسکی جایگذاری می شود، پخش کننده تمام تراک های روی آن دیسک را می خواند. اگر آلبوم ها و تراک های صوتی غیر MP3 زیادی روی دیسک وجود داشته باشد، ممکن است برای شروع پخش و یا شروع پخش تراک صوتی MP3 بعدی زمان زیادی صرف شود.
- آلبوم های غیر ضروری و تراک های زیادی به غیر از MP3 روی دیسکی که برای شنیدن MP3 استفاده می شود ذخیره ننماید. ما توصیه می کنیم که تراک هایی از انواع دیگر یا آلبوم های غیر ضروری را روی دیسکی که حاوی تراک های صوتی MP3 است ذخیره ننمایید.
- از روی آلبومی که حاوی تراک های صوتی MP3 نباشد پخش می شود.
- حداکثر تعداد آلبوم: ۲۵۶ (شامل پرونده ریشه)
- حد اکثر تا ۵۱۲ تراک و آلبوم MP3 روی یک دیسک منفرد قابل تشخیص بر روی این واحد می باشند.
- تراک های صوتی MP3 به ترتیبی که روی دیسک ضبط شده اند پخش می گردند.
- بسته به نرم افزار رمزگذاری/نوشتاری، وسیله ضبط یا واسطه ضبط مورد استفاده در زمان ضبط یک تراک صوتی MP3، شما ممکن است با مسائلی از قبیل عدم قابلیت پخش، قطع صدا، و پارازیت مواجه گردید.

## نکته

هنگامی که دسترسی به دیسک مقداری زمان می برد، توسط کارکرد مدیریت نیروی CD (صفحه ۱۹)، "CD POWER ON" را تعیین کنید.

## برای پخش یک تراک توسط وارد کردن شماره تراک

شما همچنین می توانید تراک دلخواه را با استفاده از دستگاه کنترل از راه دور در خلال پخش عادی انتخاب نمایید.

## دکمه (های) عددی را فشار دهید.

## برای وارد کردن یک شماره تراک بزرگتر از ۱۰

1 >10 را فشار دهید.

2 رقم های مربوط برای همان عدد "-" در حال چشمک زدن در نمایشگر را وارد نمایید.  
برای وارد کردن 0/10 را فشار دهید.

## مثال:

برای پخش تراک شماره ۳۰، >10 سپس 3 و 0/10 را فشار دهید.

## از سرگیری پخش از نقطه ای که دیسک را متوقف کرده اید

## — پخش از نقطه توقف

این سیستم نقطه ای که VIDEO CD را متوقف کرده اید به حافظه می سپارد به طوریکه شما می توانید پخش را از آن نقطه از سر بگیرید.

پخش از نقطه توقف برای یک CD صوتی و دیسک با تراک های صوتی MP3 قابل دسترسی نیست.

## 1 هنگام پخش یک VIDEO CD، را برای توقف پخش فشار دهید.

"RESUME" روی صفحه تلویزیون شما پدیدار می شود. اگر "RESUME" پدیدار نگردد، پخش از نقطه توقف قابل دسترسی نیست.

## 2 ▶ را فشار دهید.

پخش کننده از نقطه ای که VIDEO CD را در مرحله 1 متوقف کرده اید پخش را شروع می کند.

## توجه

- شما نمی توانید پخش از نقطه توقف را در وضعیت های مرور، پخش مخلوط یا پخش برنامه ای اجرا کنید.
- بسته به جایی که شما VIDEO CD را متوقف کرده اید، سیستم ممکن است پخش را از نقطه دیگری از سر بگیرد.
- پخش از نقطه توقف در این حالات لغو می شود:  
- شما دکمه های عددی، PLAY MODE، DISC SKIP، DISC SKIP/EX-CHANGE) روی واحد) یا  
- <<< / >>> را فشار دهید.
- سیم نیرو را جدا کنید.
- سیستم را خاموش کنید.
- سینی دیسک را باز کنید.
- هنگامی که "CD POWER OFF" انتخاب شده است کارکرد را به تیونر تغییر دهید (صفحه ۱۹).

## نکته

برای مشاهده از ابتدای VIDEO CD، در وضعیت توقف ▶ را فشار داده، سپس ▶ را فشار دهید.

# پخش VIDEO CD ها با کارکردهای PBC (نسخه 2.0)

— پخش PBC



شما می توانید از فهرست های انتخاب PBC\* روی صفحه تلویزیون خود برای لذت بردن از نرم افزار تبادلی دیسک استفاده کنید. فرمت و ساختار فهرست انتخاب در مورد هر دیسک متفاوت است.

\*PBC: کنترل پخش

**1 CD را (یا FUNCTION) را به طور متناوب برای تغییر کارکرد به CD فشار دهید.**

**2 ▶ را برای شروع پخش VIDEO CD با کارکردهای PBC (نسخه 2.0) فشار دهید.**

فهرست انتخاب PBC بر روی صفحه تلویزیون پدیدار می گردد.

**3 دکمه (های) عددی را برای وارد کردن شماره موردی که می خواهید فشار دهید.**

**4 برای لذت بردن از پخش تبادلی، پخش را مطابق دستورالعمل های روی فهرست های انتخاب ادامه دهید.**  
به علت آنکه راهبردهای عملکرد ممکن است بسته به VIDEO CD متفاوت باشد، به دستورالعمل های عملکرد ضمیمه دیسک مراجعه نمایید.

## سایر کارکردها

این کار را انجام دهید	برای
■ را فشار دهید.	توقف پخش
NEXT را فشار دهید.	رفتن به صفحه فهرست انتخاب یا صفحه بعدی
PREV را فشار دهید.	برگشتن به صفحه فهرست انتخاب یا صفحه قبلی
RETURN را فشار دهید.	برگشتن به یک فهرست انتخاب قبلی
» برای پخش یک تراک یا وارد کردن شماره تراک « (صفحه ۱۳) را ملاحظه نمایید.	یک فهرست انتخاب را انتخاب کنید

## برای لغو پخش با کارکردهای PBC (نسخه 2.0)

**1** در وضعیت توقف، ◀◀ یا ▶▶ را برای انتخاب یک تراک فشار دهید.

**2** ▶ را فشار دهید.

نشانگر "PBC OFF" روشن شده و پخش از تراک انتخاب شده شروع می گردد. تصاویر ساکن، نظیر صفحات فهرست انتخاب، نشان داده نخواهند شد.

برای بازگشت به پخش PBC، ■ را در وضعیت توقف فشار داده، سپس ▶ را فشار دهید.

### تکات

- هنگامی که علامت "▶" روی صفحه تلویزیون پدیدار می شود، شما یک دکمه غیر صحیح را فشار داده اید.
- هنگامی که شما در خلال پخش فهرست انتخاب یا هنگام پخش تصاویر متحرک NEXT را فشار دهید، صفحه بعدی روی دیسک پدیدار می شود. همچنین به دستورالعمل های همراه دیسک رجوع نمایید.
- شما می توانید در وضعیت توقف با فشار دادن هر دکمه عددی پخش با کارکردهای PBC (نسخه 2.0) را لغو نمایید. دیسک به طور خودکار در وضعیت پخش عادی پخش می شود.

## پخش تکراری



شما می توانید تمام تراک ها یا یک تراک منفرد روی یک دیسک را به طور متناوب پخش نمایید.  
**REPEAT را فشار دهید تا "REP" یا "REP1" پدیدار شود.**  
 REP: برای تمام تراک های روی دیسک (ها) حداکثر تا پنج بار.  
 REP1: تنها برای یک تراک منفرد.

## برای لغو پخش تکراری

REPEAT را تا محو شدن هر دوی "REP" و "REP1" به طور متناوب فشار دهید.

## توجه

- شما نمی توانید "REP" و "ALL DISCS SHUF" را همزمان انتخاب کنید.
- هنگامی که "REP1" را انتخاب می کنید، آن تراک تا زمانی که "REP1" لغو نشود، به طور بی پایان تکرار می شود.
- شما نمی توانید در خلال پخش VIDEO CD ها یا کارکردهای PBC (نسخه 2.0) "REP1" را انتخاب کنید.

## پخش برنامه ای



شما می توانید برای حداکثر ۲۵ مرحله از تمام دیسک ها به ترتیبی که می خواهید پخش شوند برنامه ریزی کنید. شما می توانید به طور همزمان تراک های برنامه ریزی شده را روی یک نوار کاست ضبط نمایید (صفحه ۲۲).

**1 CD را (یا) FUNCTION را به طور متناوب برای تغییر کارکرد به CD فشار دهید.**

**2 PLAY MODE را در وضعیت توقف تا پدیدار شدن "PGM" به طور متناوب فشار دهید.**

**3 DISC SKIP (یا 3 - 1 DISC یا DISC SKIP/EX-CHANGE روی واحد) را برای انتخاب یک دیسک فشار دهید.**

**4 <<< یا >>> را به طور متناوب فشار داده (یا <<<>>> روی واحد را چرخانده) تا شماره تراک دلخواه پدیدار شود.**

هنگام برنامه ریزی تراک های صوتی MP3، ALBUM+ یا - را برای انتخاب آلبوم فشار داده، سپس <<< یا >>> را به طور متناوب فشار داده (یا <<<>>> روی واحد را چرخانده) تا شماره تراک دلخواه پدیدار شود.

شماره تراک انتخاب شده      شماره سینی دیسک

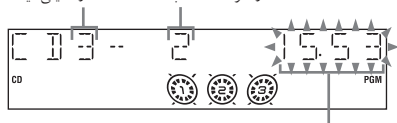

کل زمان پخش (شامل تراک انتخاب شده)

**5 ENTER را فشار دهید.**

تراک برنامه ریزی می شود. شماره مرحله برنامه و به دنبال آن زمان کل پخش پدیدار می شوند.

**ادامه دارد**

## 6 تراک های اضافه تری را برنامه ریزی کنید.

برای برنامه ریزی	این مراحل را تکرار کنید
سایر تراک ها روی همین دیسک	4 و 5
سایر تراک ها روی سایر دیسک ها	3 تا 5

## 7 ▶ را فشار دهید.

پخش برنامه ای شروع می شود.

## سایر عملکردها

برای	این کار را انجام دهید
لغو پخش برنامه ای	PLAY MODE را در وضعیت توقف تا محو شدن "PGM" به طور متناوب فشار دهید.
پاک کردن یک تراک از آنها	CLEAR را در وضعیت توقف فشار دهید.

## نکات

- برنامه ای که شما ساخته اید پس از پایان پخش برنامه ای باقی نمی ماند. برای پخش مجدد همان برنامه، CD را (یا FUNCTION را به طور متناوب) فشار داده تا کارکرد به CD تغییر کند، سپس ▶ را فشار دهید. اما برنامه هنگامی که شما سینی دیسک را باز مینمائید پاک میگردد.
- هنگامی که زمان کل برنامه VIDEO CD/CD از ۱۰۰ دقیقه تجاوز نماید، یا هنگامی که شما تراکی از یک VIDEO CD/CD با شماره ۲۱ و یا بیشتر را انتخاب می نمائید و یا هنگامی که شما یک تراک صوتی MP3 را انتخاب می کنید، "—" پدیدار می گردد.

## قرارگیری در قسمت خاصی از یک VIDEO CD

### — جستجوی زمانی/ مرور دیسک



برای استفاده از این کارکردها، تلویزیون بایستی روشن باشد.

## قرارگیری براساس زمان سپری شده از شروع دیسک — جستجوی زمانی

### 1 SPECIAL MENU را در وضعیت توقف فشار دهید.

### 2 را برای انتخاب "TIME SEARCH (1)" فشار دهید.

### 3 دکمه های عددی روی دستگاه کنترل از راه دور را جهت وارد کردن زمان (به دقیقه) برای قسمتی که می خواهید، فشار دهید.

برای وارد کردن ۱۰ دقیقه: 1 و 0/10 را فشار دهید.

زمان سپری شده انتخابی روی صفحه تلویزیون پدیدار می شود.

برای وارد کردن مجدد زمان: CLEAR را فشار داده و سپس مجدداً دکمه های عددی را فشار دهید.

### 4 ▶ را فشار دهید.

پخش از زمان انتخاب شده شروع می شود.

## توجه

کارکرد جستجوی زمانی فقط برای داده های تصویر متحرک MPEG قابل دسترسی می باشد.



## قرارگیری روی تراک مورد نظر

### — مرور دیسک

شما می توانید تراک دلخواه خود را با مشاهده اولین فریم از هر تراک انتخاب کنید. در هر زمان ۹ تراک مختلف روی صفحه تلویزیون قابل نمایش هستند.

**1 SPECIAL MENU را در وضعیت توقف فشار دهید.**

**2 را برای انتخاب "DISC DIGEST (2)" فشار دهید.**

اولین فریم از تراک های ۱ تا ۹ از دیسک حاضر نمایش داده می شوند.

**3 دکمه های عددی (1 - 9) را برای انتخاب تراکی که می خواهید، فشار دهید.**

### برای نمایش ۹ تراک بعدی

▶▶▶ را فشار دهید. اولین فریم از تراک های ۱۰ تا ۱۸ نمایش داده می شوند.

هنگامی که تراک های بیشتری روی دیسک وجود داشته باشند، علامت "▶▶▶" در گوشه سمت راست بالای صفحه تلویزیون پدیدار می شود.

برای نمایش تراک های قبلی، ◀◀◀ را فشار دهید.

### توجه

اگر شما در وضعیت پخش برنامه ای با مخلوط SPECIAL MENU را برای فعال کردن جستجوی زمانی یا مرور دیسک فشار دهید، وضعیت پخش به وضعیت پخش عادی تغییر می یابد.

## پیش‌تثبیت ایستگاه‌های رادیویی

شما می‌توانید تا ۲۰ ایستگاه رادیویی برای FM و ۱۰ ایستگاه رادیویی برای AM را پیش‌تثبیت نمایید. شما سپس می‌توانید به سادگی با انتخاب شماره پیش‌تثبیت شده روی هر یک از آن ایستگاه‌ها تنظیم نمایید.

### پیش‌تثبیت تنظیم خودکار

شما می‌توانید به طور خودکار روی تمام ایستگاه‌هایی که در منطقه شما قابل دریافت هستند تنظیم نموده و سپس فرکانس‌های رادیویی ایستگاه‌های دلخواه را ذخیره نمایید.

**1 TUNER BAND** را (یا **FUNCTION**) را به طور متناوب) برای تغییر کارکرد به تیونر فشار دهید.

**2 TUNER/BAND** را به طور متناوب تا انتخاب "FM" یا "AM" فشار دهید.

**3 TUNING MODE** را تا پدیدار شدن "AUTO" در نمایشگر به طور متناوب فشار دهید.

**4 + یا - (یا + TUNING - روی واحد)** را فشار دهید.

همچنان‌که سیستم برای یک ایستگاه جستجو می‌کند فرکانس تغییر می‌نماید. جستجو هنگامی که در یک ایستگاه تنظیم می‌شود، به طور خودکار متوقف می‌گردد. "TUNED" و "STEREO" (برای یک برنامه استریوی FM) پدیدار می‌شوند.

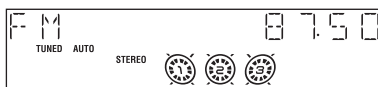

### چنانچه "TUNED" پدیدار نشد و جستجو متوقف نگردد

فرکانس ایستگاه رادیویی مورد نظر را به صورتی که در مراحل 3 تا 8 از «پیش‌تثبیت تنظیم دستی» (صفحه ۱۸) توضیح داده شد تثبیت نمایید.

### 5 TUNER MEMORY را فشار دهید.

یک شماره پیش‌تثبیت در نمایشگر پدیدار می‌شود.

شماره پیش‌تثبیت

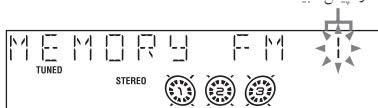

**6 + یا - (یا + TUNING - روی واحد)** را برای انتخاب شماره پیش‌تثبیت دلخواه به طور متناوب فشار دهید.

**7 ENTER** را فشار دهید.

**8 مراحل 2 تا 7** را برای ذخیره سایر ایستگاه‌ها تکرار کنید.

### پیش‌تثبیت تنظیم دستی

شما می‌توانید به صورت دستی روی فرکانس ایستگاه‌های رادیویی دلخواه تنظیم و آنها را ذخیره نمایید.

**1 TUNER BAND** را (یا **FUNCTION**) را به طور متناوب) برای تغییر کارکرد به تیونر فشار دهید.

**2 TUNER/BAND** را به طور متناوب تا انتخاب "FM" یا "AM" فشار دهید.

**3 TUNING MODE** را تا محو شدن "AUTO" و "PRESET" از نمایشگر به طور متناوب فشار دهید.

**4 + یا - (یا + TUNING - روی واحد)** را برای تنظیم در ایستگاه دلخواه به طور متناوب فشار دهید.

**5 TUNER MEMORY** را فشار دهید. یک شماره پیش‌تثبیت پدیدار می‌شود.

**6 + یا - (یا + TUNING - روی واحد)** را برای انتخاب شماره پیش‌تثبیت دلخواه به طور متناوب فشار دهید.

**7 ENTER** را فشار دهید.

**8 مراحل 2 تا 7** را برای ذخیره سایر ایستگاه‌ها تکرار کنید.

### سایر کارکردها

این کار را انجام دهید	برای
دستور العمل شرح داده شده در «پیش‌تثبیت تنظیم دستی» (صفحه ۱۸) را دنبال نمایید.	تنظیم روی یک ایستگاه یا سیگنال ضعیف
مجدداً از مرحله 2 شروع کنید. بعد از مرحله 5، + یا - (یا + TUNING - روی واحد) را برای انتخاب شماره پیش‌تثبیتی که می‌خواهید ایستگاه دیگر را در آن ذخیره کنید به طور متناوب فشار دهید.	قرار دادن ایستگاه دیگری بر روی شماره پیش‌تثبیت موجود

## گوش دادن به رادیو

شما می توانید از طریق انتخاب یک ایستگاه پیش تثبیت شده، یا از طریق تنظیم دستی روی ایستگاه، به یک ایستگاه رادیویی گوش فرا دهید.

### برای بهبود دریافت تیونر

هنگامی که دریافت تیونر ضعیف است، پخش کننده CD را توسط کارکرد مدیریت نیروی CD خاموش نمائید.

از دکمه های روی واحد برای عملکرد استفاده نمائید.

**1** CD را فشار دهید.

**2** I/⏻ را برای خاموش کردن سیستم فشار دهید.

**3** I/⏻ را در حالیکه ■ را نگاه داشته اید فشار دهید.

"CD POWER OFF" پدیدار می گردد.

### برای روشن نمودن CD

دستور العمل فوق را تکرار کرده و "CD POWER ON" پدیدار می گردد.

#### توجه

- هنگامی که "CD POWER OFF" انتخاب می شود، زمان دسترسی به دیسک افزایش می یابد.
- شما نمی توانید تنظیم را در وضعیت صرفه جویی در نیرو تغییر دهید (صفحه ۳۰).

### برای تغییر دادن فاصله پیش تنظیم AM (به جز برای مدل

#### عربستان سعودی)

فاصله تنظیم AM در کارخانه به میزان ۹ کیلو هرتز (برای برخی مناطق ۱۰ کیلو هرتز) تثبیت شده است. برای تغییر فاصله تنظیم AM، ابتدا روی یک ایستگاه AM تنظیم کنید، سپس سیستم را خاموش کنید. در حالیکه TUNING MODE روی واحد را پائین نگه داشته اید I/⏻ روی واحد را فشار دهید. هنگامی که شما فاصله تنظیم را تغییر می دهید، تمام ایستگاه های AM پیش تثبیت شده پاک می شوند. برای تعیین مجدد فاصله تنظیم، همین دستورالعمل را تکرار کنید.

#### توجه

در وضعیت صرفه جویی در نیرو، شما نمی توانید فاصله تنظیم AM را تغییر دهید (صفحه ۳۰).

#### نکات

- ایستگاههای پیش تثبیت شده تقریباً به مدت یک روز، حتی در صورتیکه اتصال سیم نیرو را قطع کرده باشید با قطع برق اتفاق بیفتد، باقی خواهند ماند.
- برای بهبود دریافت امواج، آنتن های ضمیمه را تنظیم نموده، یا یک آنتن خارجی قابل دسترس به صورت تجاری را وصل کنید.

## گوش دادن به یک ایستگاه پیش تثبیت شده

### — تنظیم پیش تثبیت

ابتدا ایستگاههای رادیویی را در حافظه تیونر پیش تثبیت کنید («پیش تثبیت ایستگاههای رادیویی» در صفحه ۱۸ را ملاحظه نمائید).

### 1 TUNER BAND را (یا FUNCTION را) به طور

متناوب برای تغییر کارکرد به تیونر فشار دهید.

### 2 TUNER/BAND را برای انتخاب "FM" یا "AM" به

طور متناوب فشار دهید.

### 3 TUNING MODE را تا پدیدار شدن "PRESET" در

نمایشگر به طور متناوب فشار دهید.

### 4 + یا - (یا TUNING + یا - روی واحد) را برای انتخاب

ایستگاه پیش تثبیت دلخواه به طور متناوب فشار دهید.

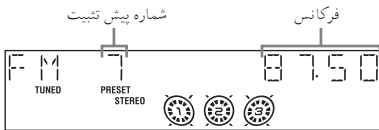

### ادامه دارد

## گوش دادن به یک ایستگاه پیش تثبیت نشده

### — تنظیم دستی

- 1 **TUNER BAND** را (یا **FUNCTION** را به طور متناوب) برای تغییر کارکرد به تیونر فشار دهید.
- 2 **TUNER BAND** را برای انتخاب "FM" یا "AM" به طور متناوب فشار دهید.
- 3 **TUNING MODE** را تا محو شدن "AUTO" و "PRESET" در نمایشگر به طور متناوب فشار دهید.
- 4 + یا - (**TUNING +** یا - روی واحد) را برای تنظیم در ایستگاه دلخواه به طور متناوب فشار دهید.

#### توجه

هنگام تغییر از تیونر به کارکرد CD، زمان زیادتری ممکن است برای دسترسی به دیسک مورد نیاز باشد. در این حالت، "CD POWER ON" را توسط کارکرد مدیریت نیروی CD تعیین کنید (صفحه ۱۹).

#### نکات

- برای بهبود دریافت امواج پخش، آنتن های ضمیمه را تنظیم نموده یا یک آنتن خارجی قابل دسترس تجاری را وصل نمایید.
- هنگامی که برنامه استریو FM پارازیت ایستا دارد، **FM MODE** را متناوباً فشار دهید تا "MONO" پدیدار شود. حالت استریو دیگر وجود نخواهد داشت ولی کیفیت صدا بهبود می یابد.
- **TUNING MODE** را به طور متناوب تا پدیدار شدن "AUTO" در مرحله 3 فوق فشار داده، سپس + یا - (**TUNING +** یا - روی واحد) را فشار دهید. نشانگر فرکانس تغییر یافته و هنگامی که سیستم روی یک ایستگاه تنظیم نمود جستجو متوقف می شود (تنظیم خودکار).
- برای ضبط برنامه های رادیویی از ضبط به روش دستی استفاده نمایید (صفحه ۲۳).

## جای گذاری یک نوار

برای عملکرد از دکمه های روی دستگاه استفاده نمائید.

1 TAPE A/B را تا انتخاب دک A یا B به طور متناوب فشار دهید.

2 PUSH ▲ را فشار دهید.

3 یک نوار ضبط شده / قابل ضبط را داخل دک A یا B به صورتی که طرفی که می خواهید پخش / ضبط شود به سمت حرکت رو به جلو بوده قرار دهید.

طرفی که می خواهید پخش / ضبط شود به سمت حرکت به جلو.

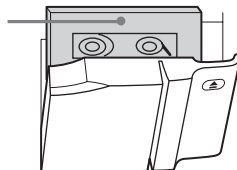

## پخش یک نوار

شما می توانید از نوار TYPE I (معمولی) استفاده کنید.

برای MHC-RV555/RV55

1 یک نوار را جای گذاری کنید.

2 PLAY MODE را برای انتخاب "←" برای پخش یک طرف به طور متناوب فشار دهید. "←" را برای پخش هر دو طرف انتخاب کنید.

برای پخش هر دو دک به دنبال هم، PLAY MODE را تا پدیدار شدن "RELAY" (پخش امدادی)<sup>(۱)</sup> در نمایشگر به طور متناوب فشار دهید.

3 (یا < >) روی واحد را فشار دهید.

نوار شروع به پخش میکند. برای پخش جهت معکوس دکمه را مجدداً فشار دهید.

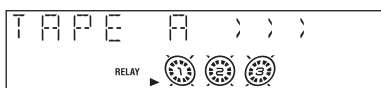

<sup>(۱)</sup> دک نوار پس از پنج بار تکرار توالی به طور خودکار متوقف میشود. پخش امدادی بیوسسته این توالی دوره ای را برای حداکثر پنج بار دنبال نموده، سپس متوقف میگردد:

دک A (طرف جلو) ← دک A (طرف معکوس) ←  
دک B (طرف جلو) ← دک B (طرف معکوس)

برای MHC-RV222/RV22

1 یک نوار را جای گذاری کنید.

برای پخش هر دو دک به دنبال هم، PLAY MODE را تا هنگامی که "RELAY" (پخش امدادی)<sup>\*</sup> در نمایشگر پدیدار شود به طور متناوب فشار دهید.

2 ▶ را فشار دهید.

نوار شروع به پخش می کند.

<sup>\*</sup> بعد از پخش طرف جلوی دک A، طرف جلوی دک B پخش گردیده، سپس متوقف می شود.

ادامه دارد

برای	این کار را انجام دهید
توقف پخش	■ را فشار دهید.
توقف کوتاه	را فشار دهید. این دکمه را مجدداً فشار دهید تا به حالت پخش برگردید.
جلو رفتن سریع یا بازگشت	◀ یا ▶▶ را فشار دهید.
خارج کردن نوار	▲ PUSH روی واحد را فشار دهید.

نوار - ضبط

ضبط تراک های دلخواه CD  
روی یک نوار

— ضبط همزمان CD-TAPE

شما می توانید یک CD کامل را روی یک نوار ضبط نمایید. از نوار I TYPE (معمولی) می توانید استفاده کنید. درجه ضبط به طور خودکار تنظیم می شود. از دکمه های روی واحد برای عملکرد استفاده نمائید.

1 یک نوار قابل ضبط را در دک B جای گذاری نموده، سپس TAPE A/B را برای انتخاب دک B به طور متناوب فشار دهید.

2 فقط (MHC-RV555/RV55) PLAY MODE را برای انتخاب "C" جهت ضبط روی یک طرف به طور متناوب فشار دهید. "C" (یا "RELAY") را جهت ضبط روی هر دو طرف انتخاب کنید. هنگامی که شما میخواهید از طرف معکوس ضبط نمائید، را دو بار یا تا هنگامی که نشانگر طرف معکوس TAPE B روشن شود فشار دهید. سپس ■ را فشار دهید.

3 CD را فشار دهید و دیسکی که میخواهید از آن ضبط کنید را جایگذاری نمائید.

اگر شما قبلاً دیسک را جایگذاری نموده اید، برای انتخاب دیسک DISC SKIP/EX-CHANGE را فشار دهید. هنگامیکه شما میخواهید یک آلبوم از یک دیسک MP3 را ضبط نمائید، مطمئن شوید که قبل از ادامه ضبط PLAY MODE را برای انتخاب ALBM به طور متناوب فشار داده اید، سپس + ALBUM یا - را برای انتخاب آلبوم مورد نظر فشار دهید.

4 CD SYNC را فشار دهید.

دک B آماده ضبط کردن می شود. "REC" چشمک می زند.

5 REC PAUSE/START را فشار دهید.

ضبط شروع می شود.

جهت توقف ضبط کردن

■ را فشار دهید.

جستجو برای نقطه ابتدای تراک حاضر یا بعدی (AMS)<sup>(۱)</sup>

برای جلو رفتن

در خلال پخش به طرف جلو ▶▶▶ را فشار دهید (یا ◀◀◀) روی واحد را در جهت عقربه های ساعت بچرخانید.

"1+>>>" (یا TAPE A (TAPE B)) پدیدار می شود.

در خلال پخش به طرف معکوس ◀◀◀ را فشار دهید (یا ◀◀◀) روی واحد را در جهت عقربه های ساعت بچرخانید.<sup>(۲)</sup>

"1+<<<" (یا TAPE A (TAPE B)) پدیدار می شود.

برای به عقب رفتن

در خلال پخش به طرف جلو ◀◀◀ را فشار دهید (یا ◀◀◀) روی واحد را در خلاف عقربه های ساعت بچرخانید.

"1-<<<" (یا TAPE A (TAPE B)) پدیدار می شود.

در خلال پخش به طرف معکوس ▶▶▶ را فشار دهید (یا ▶▶▶) روی واحد را در جهت عقربه های ساعت بچرخانید.<sup>(۲)</sup>

"1->>>" (یا TAPE A (TAPE B)) پدیدار می شود.

<sup>(۱)</sup> AMS ( سنسور خودکار موسیقی)

<sup>(۲)</sup> فقط MHC-RV555/RV55

توجه

کارکرد AMS تحت شرایط زیر ممکن است به درستی عمل نکند:  
- وقتی که فاصله ضبط نشده بین دو آهنگ کمتر از ۴ ثانیه باشد.  
- وقتی که سیستم نزدیک یک تلویزیون قرار گرفته باشد.

نکته

هنگامی که یک نوار جای گذاری میشود، نشانگرهای متناظر جلو (▶) / معکوس (◀) روشن می شوند. نشانگر معکوس فقط برای MHC-RV555/RV55 روشن میشود.

## جهت ضبط یک دیسک توسط اختصاص ترتیب تراک

شما می توانید با استفاده از پخش برنامه ای تنها تراک های دلخواه CD را ضبط نمایید. بین مراحل 3 و 4، مراحل 2 تا 6 «ساختن برنامه خودتان» (صفحه ۱۵) را انجام دهید.

### نکات

- هنگامی که تنظیم کارکرد PBC بر روی روشن است، تنظیم را به خاموش تغییر داده و سپس ضبط را شروع نمایید.
- برای MHC-RV555/RV55، اگر شما ضبط هر دو طرف را انتخاب نموده و نوار در وسط یک تراک به انتهای طرف جلو برسد، تراک به طور کامل مجدداً از شروع طرف معکوس ضبط میشود.

## ضبط روی یک نوار به صورت دستی

### — ضبط دستی



شما می توانید منحصراً قسمت های مورد علاقه خود از یک CD، نوار یا برنامه رادیویی روی یک نوار ضبط نمایید.

شما همچنین می توانید از وسایل وصل شده ضبط نمایید («وصل کردن وسایل اختیاری» در صفحه ۳۴ را ملاحظه نمایید).

از دکمه های روی واحد برای عملکرد استفاده نمائید.

**1 یک نوار قابل ضبط را در دک B قرار داده، سپس TAPE A/B را برای انتخاب دک B به طور متناوب فشار دهید.**

**2 (فقط MHC-RV555/RV55) PLAY MODE را برای انتخاب "—" جهت ضبط روی یک طرف به طور متناوب فشار دهید. "C" (یا RELAY) را جهت ضبط روی هر دو طرف انتخاب کنید.**

هنگامی که شما میخواهید از طرف معکوس ضبط نمائید،  را دو بار یا تا هنگامی که نشانگر طرف معکوس TAPE B روشن شود فشار دهید. سپس  را فشار دهید.

**3 یکی از دکمه های زیر را برای انتخاب منبع مورد نظر برای ضبط فشار دهید.**

- CD: برای ضبط از بخش کننده CD این سیستم.
- TAPE A/B: برای ضبط از دک نوار A این سیستم.
- TUNER/BAND: برای ضبط از تیونر این سیستم.
- GAME: برای ضبط از وسیله بازی ویدیویی وصل شده به فیش های GAME INPUT AUDIO L/R.
- VIDEO/SAT\*: برای ضبط از وسیله اختیاری وصل شده به فیش های VIDEO/SAT IN L/R.

\* فقط MHC-RV555/RV55

**4 REC PAUSE/START را فشار دهید.**

دک B آماده ضبط کردن می شود. "REC" چشمک می زند.

**5 REC PAUSE/START را فشار داده، سپس پخش منبع دلخواه برای ضبط را شروع نمائید.**

ضبط شروع می شود.

ادامه دارن

## تنظیم صدا

## تنظیم نمودن صدا

شما می توانید به صدا را تقویت کرده و صدای قویتری ایجاد کنید.

## GROOVE روی دستگاه را فشار دهید.

هر بار که شما دکمه را فشار می دهید، نمایشگر به طور دوره ای به صورت زیر تغییر می کند:

← \*GROOVE ON ← \*V-GROOVE ON  
GROOVE OFF

\* درجه صدا به وضعیت قدرت تغییر می یابد، منحنی متعادل کننده تغییر یافته و "GROOVE" یا "V GROOVE" روشن می شود.

## توجه

- در هنگام ضبط نمی توانید به منابع دیگر دستگاه گوش دهید.
- اگر در مرحله 3، TAPE B انتخاب شده باشد نوار خالی ضبط می شود.

## نکات

- برای MHC-RV555/RV55، هنگامی که شما روی هر دو طرف ضبط مینمائید، اطمینان حاصل کنید که از طرف جلو شروع کرده اید. اگر شما از طرف معکوس شروع نمائید، ضبط در انتهای طرف معکوس متوقف میشود.
- برای ضبط از تیونر: اگر هنگام ضبط از تیونر پارازیت به گوش می رسد، آنتن مربوطه را برای کاهش پارازیت حرکت دهید.

## انتخاب جلوه صدا

## انتخاب جلوه از فهرست موسیقی

## EQ (یا PRESET EQ روی واحد) را تا انتخاب پیش تثبیت دلخواه شما به طور متناوب فشار دهید.

نام پیش تثبیت شده در نمایشگر پدیدار می شود. نمودار «گزینه های جلوه صدا» را ملاحظه نمائید.

## برای لغو کردن جلوه صدا

EFFECT ON/OFF روی واحد را فشار دهید.

## گزینه های جلوه صدا

اگر شما یک جلوه را با جلوه های محیطی انتخاب کنید "SURR" پدیدار می شود.

جلوه	EQ
منابع استاندارد موسیقی	ROCK POP JAZZ DANCE SOUL ORIENTAL
تراک های صدا و موقعیت های ویژه شنوایی	MOVIE EQ
PlayStation 1, 2 و دیگر منابع موسیقی بازی ویدیویی	GAME EQ



## تنظیم متعادل کننده گرافیکی و ذخیره سازی

شما میتوانید با بالا بردن یا پائین آوردن ترازهای محدوده های فرکانسی ویژه صدا را تنظیم نموده، سپس تا حداکثر سه فایل شخصی (P FILE) را در حافظه ذخیره کنید.

قبل از عمل، ابتدا قوت صدائی که برای صدای پایه خود میخواهید را انتخاب کنید.

از دکمه های روی واحد برای عملکرد استفاده نمائید.

### 1 EQ BAND را برای انتخاب یک بانده فرکانس به طور متناوب فشار داده، سپس EQ + - را برای تنظیم تراز بچرخانید.

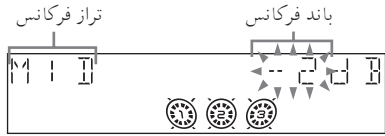

### 2 P FILE را فشار داده و نگه دارید.

یک شماره فایل شخصی پدیدار میشود.

### 3 P FILE را برای انتخاب 1 - 3 که میخواهید تنظیم متعادل کننده را در آن ذخیره کنید به طور متناوب فشار دهید.

تنظیم متعادل کننده را در آن ذخیره کنید به طور متناوب فشار دهید.

### 4 ENTER را فشار دهید.

"COMPLETE" پدیدار میگردد.

این تنظیم به طور خودکار به عنوان فایل شخصی که شما در مرحله 3 انتخاب نمودید ذخیره میشود.

#### سایر عملکردها

برای	این دکمه را فشار دهید
فراخواندن یک فایل شخصی	P FILE را تا انتخاب شماره فایل شخصی دلخواه به طور متناوب فشار دهید.
لغو کردن یک فایل شخصی	EFFECT ON/OFF را تا پدیدار شدن "EFFECT OFF" به طور متناوب فشار دهید.

## انتخاب جلوه محیطی

### SURROUND روی واحد را فشار دهید.

هر بار که شما دکمه را فشار دهید، نمایشگر به صورت زیر تغییر میکند:

(SURR) SURROUND ON



(XAMOSH) SURROUND OFF

## افزایش صدای بازی ویدیویی

### — همزمان با بازی

شما باید وسیله بازی ویدیویی را وصل کنید («وصل کردن وسایل اختیاری» در صفحه ۳۴ را ملاحظه نمائید).

### GAME روی واحد را فشار دهید.

#### نکات

- در وضعیت آماده باش، سیستم به طور خودکار روشن می شود.
- GAME EQ به طور خودکار انتخاب می شود (صفحه ۲۴).
- این عملکردها نمی توانند در وضعیت صرفه جویی در نیرو اجرا شوند (صفحه ۳۰).

## آواز خوانی همراه: کارائوکه



شما می توانید با وصل کردن یک میکروفون اختیاری به طور همراه آواز بخوانید.

### لذت بردن از کارائوکه

**1** MIC LEVEL روی واحد را برای پائین آوردن درجه کنترل میکروفون بر روی MIN بچرخانید.

**2** یک میکروفون اختیاری را به فیش MIC متصل نمایید.

**3** KARAOKE/MPX را تا بدست آوردن جلوه کارائوکه دلخواه به طور متناوب فشار دهید.

هر بار که شما این دکمه را فشار دهید، نمایشگر به طور دوره ای به صورت زیر تغییر می کند:

KARAOKE PON ← MPX L ← MPX R ← KARAOKE OFF\* (وضعیت جلوه)

برای آواز خوانی کارائوکه CD به صورت چندتایی "MPX L" یا "MPX R" را انتخاب کنید.

\* وضعیت کارائوکه لغو می شود.

**4** پخش موسیقی را شروع کنید.

**5** با چرخاندن MIC LEVEL روی واحد درجه صدای میکروفون را تنظیم نمایید.

بعد از آنکه شما کار را به پایان رساندید

MIC LEVEL روی واحد را به روی MIN چرخانده و میکروفون را از فیش MIC جدا نمایید.

## مخلوط کردن صدای بازی ویدیویی با سایر منابع صدا

### — اختلاط بازی

از دکمه های روی واحد برای عملکرد استفاده نمائید.

**1** منبع دلخواه صدا را انتخاب کنید.

**2** GAME MIXING را فشار دهید.

هر بار که شما دکمه را فشار می دهید، تراز صدای بازی به طور دوره ای به صورت زیر تغییر می کند:

MIXING LOW ← MIXING MID ← MIXING HIGH  
MIXING OFF ←

### توجه

- اگر در هنگام فعال بودن اختلاط بازی اقدام به ضبط نمائید، اختلاط بازی لغو می گردد. برای ضبط صدای مخلوط، بعد از مرحله 4 از «ضبط روی یک نوار به صورت دستی» در صفحه ۲۳، GAME MIXING را فشار داده، و سپس REC PAUSE/START را برای شروع به ضبط کردن فشار دهید.
- این سیستم سیگنال ویدیو را از فیش GAME INPUT VIDEO در حالیکه اختلاط بازی فعال است خارج می سازد.
- صدای بازی در حالیکه دک نوار در حال اجرای عمل AMS است خارج نمی شود (صفحه ۲۲).

### نکته

هنگامی که اختلاط بازی فعال می گردد، در زمان روشن بودن حتی اگر منبع صدا تغییر کند فعال باقی می ماند.



## مخلوط کردن و ضبط صداها

شما می توانید صداها را توسط پخش یکی از وسیله ها و آوازخوانی یا صحبت کردن به داخل یک میکروفون (به ضمیمه نیست) «مخلوط» کنید.

صداي مخلوط شده می تواند روی یک نوار ضبط شود. از دکمه های روی واحد برای عملکرد استفاده نمائید.

**1 منبعی که می خواهید مخلوط کنید را آماده نمائید. سپس، یک نوار قابل ضبط را در دک B قرار داده و TAPE A/B را برای انتخاب دک B به طور متناوب فشار دهید.**

**2 (فقط MHC-RV555/RV555) PLAY MODE را برای انتخاب " " برای ضبط روی یک طرف به طور متناوب فشار دهید. " " (یا RELAY) را برای ضبط روی هر دو طرف انتخاب کنید.**

هنگامی که شما می خواهید از طرف معکوس ضبط کنید،  را دو بار یا تا هنگامی که نشانگر طرف معکوس TAPE B روشن شود فشار دهید. سپس  را فشار دهید.

**3 دکمه کارکرد منبعی که می خواهید از آن ضبط کنید (مثلاً: CD) را فشار دهید.**

هنگامی که می خواهید از TAPE A ضبط کنید، دکمه TAPE A/B را تا انتخاب TAPE A به طور متناوب فشار دهید.

**4 REC PAUSE/START را فشار دهید.**

دک B آماده ضبط کردن می شود. "REC" چشمک می زند.

**5 REC PAUSE/START را فشار داده، و سپس شروع به آوازخوانی، صحبت کردن یا پخش منبع دلخواه نمائید.**

ضبط کردن شروع می گردد.

## برای توقف ضبط

 را فشار دهید.

## توجه

میکروفون در حالیکه دک نوار در حال اجرای عمل AMS است عمل کند (صفحه ۲۲).

## نکات

- اگر بازتاب پس تور (زوزه) اتفاق می افتد، میکروفون را از بلندگوها دور کنید یا جهت میکروفون را تغییر دهید.
- اگر شما می خواهید تنها صدای خود از طریق میکروفون را ضبط نمائید، می توانید این کار را به وسیله انتخاب کارکرد CD و بدون پخش دیسک انجام دهید.
- هنگامی که سیگنال های صوتی با درجه بالا به سیستم وارد می شوند، سیستم برای جلوگیری از خرابی سیگنال صوت ضبط شده، به طور خودکار درجه ضبط را تنظیم می نماید (کارکرد کنترل تراز خودکار).

## برای

## این کار را انجام دهید

استفاده از VIDEO CD ها

نوع وضعیت کارائوکه

تولزیون خود را روشن نموده و آنرا بر روی ورودی ویدیو مناسب قرار دهید.

MIC LEVEL روی واحد را به روی MIN چرخانده و میکروفون را از فیش MIC جدا نمائید، سپس KARAOKE/MPX را تا محو شدن " " به طور متناوب فشار دهید.

تنظیم بازتاب میکروفون

ECHO LEVEL روی دستگاه را برای تنظیم جلوه بازتاب بچرخانید. برای لغو حالت بازتاب، ECHO LEVEL روی دستگاه را بر روی MIN بچرخانید.

تنظیم محدود مناسب برای صدای خود فشار دهید. شما می توانید کلید را در ۱۳ مرحله نیم پرده ای (b6 - #6) بالاتر یا پایین تر تنظیم نمائید.

\* این کارکرد روی تراک های صوتی MP3 قابل دسترسی نیست.

## توجه

- برای برخی از آوازاها، هنگامی که شما "KARAOKE PON" را انتخاب می کنید صداها ممکن است حذف نگردند.
- اگر شما EQ یا PRESET EQ یا EFFECT ON/OFF روی واحد) را فشار دهید یا یک جلوه صوتی را فرا بخوانید، یا متعادل کننده و تنظیم محیطی را تغییر دهید، وضعیت کارائوکه لغو می گردد.
- هنگامی که صدا به صورت تک صوتی ضبط می شود، صدای ساز موسیقی نیز به همراه صدای خواننده ممکن است پائین آورده شود.
- صدای خواننده در حالات زیر ممکن است کاسته نشود:
  - فقط تعداد کمی ساز نواخته می شوند.
  - یک قطعه دو صدائی نواخته می شود.
  - منبع صدا بازتاب های قوی یا همسرایی دارد.
  - صدای خواننده از مرکز انحراف دارد.
- صدای روی منبع با صوت بسیار زیر زنانه (soprano) یا مردانه (tenor) آواز می خوانند.
- در خلال گوش فرا دادن به صدا از هر کارکردی هنگامی که "MPX L" یا "MPX R" انتخاب می شود، صدا از بلندگوهای محیطی قطع می گردد (فقط MHC-RV555/RV555).

## بیدار شدن با موسیقی

## — تایمر پخش

شما می توانید با موسیقی در یک زمان از پیش تعیین شده از خواب برخیزید («تنظیم ساعت» در صفحه ۱۰ را ملاحظه نمایید).

از دکمه های روی دستگاه کنترل از راه دور برای عملکرد استفاده نمایید.

## 1 منبع صوتی را که می خواهید پخش شود آماده کنید.

- CD: یک دیسک را جایگذاری نمایید. برای شروع از یک تراک مشخص برنامه تهیه کنید («ساختن برنامه خودتان» در صفحه ۱۵ را ملاحظه نمایید).
- نوار: یک نوار را به طریقی که طرفی که میخواهید پخش شود به سمت جلو باشد جای گذاری کنید.
- تیونر: روی ایستگاه رادیویی پیش تثبیت شده تنظیم نمایید («گوش دادن به رادیو» در صفحه ۱۹ را ملاحظه نمایید).

## 2 +/- VOLUME برای تنظیم درجه صدا فشار دهید.

## 3 CLOCK/TIMER SET را فشار دهید.

## 4 &lt;&lt;&lt; یا &gt;&gt;&gt; را برای انتخاب "PLAY SET" به طور

متناوب فشار داده، سپس ENTER را فشار دهید.

"ON" پدیدار شده و نشانگر ساعت شروع به چشمک زدن می کند.

## 5 زمان شروع پخش را تعیین کنید.

<<< یا >>> را برای تنظیم ساعت به طور متناوب فشار داده، سپس ENTER را فشار دهید.

نشانگر دقیقه شروع به چشمک زدن می کند.

<<< یا >>> را برای تنظیم دقیقه به طور متناوب فشار داده، سپس ENTER را فشار دهید.

## 6 با دنبال نمودن همان دستورالعمل مرحله 5 زمان توقف پخش را تعیین نمایید.

## 7 &lt;&lt;&lt; یا &gt;&gt;&gt; را به طور متناوب فشار داده تا منبع صوتی دلخواه پدیدار شود.

هربار که شما دکمه را فشار می دهید، نمایشگر به طور دوره ای به صورت زیر تغییر می کند:



## — تایمر خواب

شما می توانید سیستم را طوری تنظیم کنید که پس از مدت زمان معینی خاموش شود. بدین ترتیب می توانید با موسیقی به خواب روید.

## SLEEP را فشار دهید.

هر بار که دکمه را فشار می دهید، نشانگر دقیقه (زمان خاموش شدن) به طور دوره ای به صورت زیر تغییر می کند:

\*AUTO ← 90MIN ← 80MIN ← 70MIN  
 OFF ← 10MIN ← ... ←

\* این سیستم به طور خودکار پس از ۱۰۰ دقیقه یا پس از به پایان رسیدن پخش دیسک یا نوار حاضر خاموش می گردد.

## سایر عملکردها

برای	این دکمه را فشار دهید
بازبین زمان باقی مانده*	SLEEP را یکبار.
تغییر زمان خاموش شدن	SLEEP به طور متناوب برای انتخاب زمان مورد دلخواه شما.
لغو کارکرد تایمر خواب	SLEEP به طور متناوب تا "SLEEP OFF" پدیدار شود.

\* چنانچه شما "AUTO" را انتخاب کرده اید، نمی توانید زمان باقی مانده را بازبین نمایید.

## توجه

در خلال ضبط همزمان روی یک نوار بر روی "AUTO" تنظیم نکنید.

## تکته

شما نمیتوانید از تایمر خواب حتی در صورتیکه ساعت را تنظیم نکرده اید نیز استفاده کنید.

## 8 ENTER را فشار دهید.

نوع تایمر ("PLAY TIMER")، زمان شروع، زمان توقف، و منبع صوتی به ترتیب، قبل از بازگشتن نمایشگر اولیه پدیدار می گردند.

## 9 I/O را برای خاموش شدن سیستم فشار دهید.

### سایر کارکردها

برای	این کار را انجام دهید
بازبین کردن تنظیم	1 CLOCK/TIMER SELECT را فشار دهید. 2 I/O یا I/O را تا "PLAY SELECT" پدیدار شود به طور متناوب فشار داده، سپس ENTER را فشار دهید.
تغییر تنظیم	از مرحله 1 شروع کنید.
لغو تایمر	1 CLOCK/TIMER SELECT را فشار دهید. 2 I/O یا I/O را تا "TIMER OFF" پدیدار شود به طور متناوب فشار داده، سپس ENTER را فشار دهید.

### توجه

- شما نمیتوانید به طور همزمان تایمر پخش و تایمر ضبط را فعال کنید.
- اگر شما به طور همزمان از تایمر پخش و تایمر خواب استفاده کنید، تایمر خواب دارای اولویت میباشد.
- اگر سیستم در زمان پیش تثبیت شده روشن باشد، تایمر پخش فعال نخواهد شد.
- برای MHC-RV555/RV55، شما نمی توانید از وسیله انتخابی وصل شده به فیش های VIDEO/SAT IN L/R به عنوان منبع صدای برای تایمر پخش استفاده کنید.

### نکته

سیستم ۱۵ ثانیه قبل از زمان پیش تعیین شده روشن می شود.

## ضبط زمانی برنامه های رادیویی

### — تایمر ضبط

شما می توانید از یک ایستگاه پیش تثبیت شده رادیویی در یک زمان تعیین شده ضبط کنید. برای ضبط زمانی، شما باید ابتدا ایستگاه رادیویی را پیش تثبیت کنید («پیش تثبیت ایستگاههای رادیویی» در صفحه ۱۸ را ملاحظه نمائید) و ساعت را تثبیت کنید («تنظیم ساعت» در صفحه ۱۰ را ملاحظه نمائید).

از دکمه های روی دستگاه کنترل از راه دور برای عملکرد استفاده نمائید.

1 بر روی ایستگاه رادیویی پیش تثبیت شده تنظیم کنید («گوش دادن به یک ایستگاه پیش تثبیت شده» در صفحه ۱۹ را ملاحظه نمائید).

2 CLOCK/TIMER SET را فشار دهید.

3 I/O یا I/O را برای انتخاب "REC SET" به طور متناوب فشار داده، سپس ENTER را فشار دهید.

"ON" پدیدار شده و نشانگر ساعت شروع به چشمک زدن می کند.

4 زمان برای شروع ضبط را تعیین کنید.

I/O یا I/O را تا تثبیت ساعت به طور متناوب فشار داده، سپس ENTER را فشار دهید.

نشانگر دقیقه شروع به چشمک زدن می کند.

I/O یا I/O را تا تثبیت دقیقه به طور متناوب فشار داده، سپس ENTER را فشار دهید.

5 با انجام همان دستور العمل مرحله 4 زمان توقف پخش را تعیین نمائید.

نوع تایمر ("REC TIMER")، زمان شروع، زمان توقف، و ایستگاه پیش تثبیت شده ای که باید ضبط شود (به طور مثال، "TUNER FM 5") قبل از بازگشت نمایشگر اولیه، به دنبال هم پدیدار میشوند.

6 یک نوار قابل ضبط را در داخل دک B قرار دهید.

7 I/O را برای خاموش کردن سیستم فشار دهید.

### ادامه دارد

**1** CLOCK/TIMER SELECT را فشار دهید.

**2** **▶▶▶** یا **◀◀◀** را تا "REC SELECT" پدیدار شود به طور متناوب فشار داده، سپس ENTER را فشار دهید.

از مرحله 1 شروع کنید.

**1** CLOCK/TIMER SELECT را فشار دهید.

**2** **▶▶▶** یا **◀◀◀** را تا "TIMER OFF" پدیدار شود به طور متناوب فشار داده، سپس ENTER را فشار دهید.

## توجه

- شما نمیتوانید به طور همزمان تایمر پخش و تایمر ضبط را فعال کنید.
- اگر شما از تایمر ضبط، تایمر پخش و تایمر خواب به طور همزمان استفاده کنید، تایمر خواب دارای اولویت خواهد بود.
- اگر سیستم در زمان پیش تثبیت شده روشن باشد، تایمر ضبط فعال نخواهد شد.
- درجه صدا در خلال ضبط به حد اقل تقلیل می یابد.

## تکه

سیستم ۱۵ ثانیه قبل از زمان پیش تعیین شده روشن می شود.

## نمایشگر

## خاموش کردن نمایشگر

## — وضعیت صرفه جوئی در نیرو

نمایش در نمایشگر (پنجره نمایشگر و دکمه ها حتی هنگامی که سیستم خاموش است روشن بوده و چشمک می زند) و نمایش ساعت را می توان برای به حداقل رساندن میزان نیروی مصرفی در وضعیت آماده باش خاموش نمود (وضعیت صرفه جوئی در نیرو).

**DISPLAY** را هنگامی که سیستم خاموش است تا زمانیکه نمایش نمایشگر یا نمایش ساعت محو گردد به طور متناوب فشار دهید.

## برای لغو وضعیت صرفه جوئی در نیرو

**DISPLAY** را هنگامی که سیستم خاموش است فشار دهید. هر بار که شما دکمه را فشار می دهید نمایشگر به طور دوره ای به صورت زیر تغییر می کند:

نمایش در نمایشگر ← نمایش ساعت\* ← بدون نمایشگر (وضعیت صرفه جوئی در نیرو)

\* ساعت فقط در صورتی که شما ساعت را تنظیم کرده باشید نمایش داده می شود.

## توجه

شما نمی توانید عملیات زیر را در وضعیت صرفه جوئی در نیرو انجام دهید.

— تنظیم ساعت

— تغییر دادن فاصله تنظیم AM (به جز برای مدل عربستان سعودی)

— روشن نمودن سیستم با فشار دادن دکمه های کارکرد (به طور مثال، CD)

— تغییر کارکرد مدیریت نیروی CD (صفحه ۱۹)

— تغییر سیستم رنگ (صفحه ۸)

## تکات

- تایمر در وضعیت صرفه جوئی در نیرو به کار ادامه می دهد.
- نشانگر I/O حتی در وضعیت صرفه جوئی در نیرو روشن میشود.

## مشاهده اطلاعات مربوط به دیسک در نمایشگر

شما می توانید زمان پخش و زمان باقی مانده از تراک حاضر یا دیسک را بازمین نمایش دهید.

## بازبین زمان کل پخش و عنوان ها (MP3/CD/VIDEO CD)

### DISPLAY را در وضعیت توقف به طور متناوب فشار دهید.

هر بار که شما دکمه را فشار می دهید نمایشگر به طور دوره ای به صورت زیر تغییر می کند:

### ■ هنگامی که یک MP3/CD/VIDEO در وضعیت پخش عادی است

نمایش TOC<sup>(۱)</sup> یا تعداد کل آلبوم دیسک<sup>(۲)</sup> یا تعداد کل تراک آلبوم حاضر<sup>(۳)</sup> ← نام آلبوم<sup>(۴)</sup> یا برجسب جلد<sup>(۵)</sup> یا عنوان دیسک<sup>(۶)</sup> ← نمایش ساعت (برای هشت ثانیه) ← وضعیت جلوه

<sup>(۱)</sup> TOC: جدول محتویات: شماره دیسک حاضر، تعداد کل تراک های روی دیسک، و زمان کل پخش دیسک را نمایش می دهد.

<sup>(۲)</sup> برای دیسک های با تراک های صوتی MP3، نام آلبوم ها یا برجسب جلد بسته به وضعیت پخش ممکن است نمایش داده نشوند.

<sup>(۳)</sup> برای دیسک های CD-TEXT (کاراکترهای معینی قابل نمایش

نیستند) و دیسک های با تراک های صوتی MP3.

برای یک دیسک صوتی MP3، هم عنوان دیسک و هم نام آلبوم دیسک حاضر نمایش داده می شوند.

### ■ در هنگام پخش یک MP3/CD/VIDEO در وضعیت پخش برنامه ای

شماره آخرین تراک برنامه و زمان کل پخش ← تعداد کل تراک

های برنامه (برای پنج ثانیه) ← عنوان تراک آخرین تراک

برنامه ریزی شده\* ← نمایش ساعت (برای هشت ثانیه) ←

وضعیت جلوه

\* برای دیسک های با تراک های صوتی MP3

### ادامه دارد

### بازبین نمودن زمان باقی مانده و عنوان ها (MP3/CD/VIDEO CD)

### DISPLAY را در خلال پخش عادی به طور متناوب فشار دهید.

هر بار که شما دکمه را فشار می دهید، نمایشگر به طور دوره ای به صورت زیر تغییر می کند:

### ■ هنگام پخش یک VIDEO CD/MP3/CD بدون کارکرد PBC (نسخه 1.1)

شماره تراک حاضر و زمان سپری شده از پخش ← شماره تراک

حاضر و زمان باقی مانده<sup>(۱)</sup> ← زمان باقی مانده دیسک<sup>(۲)</sup> ←

عنوان تراک (فقط دیسک CD-TEXT<sup>(۳)</sup>) یا دیسک با تراک

های صوتی MP3<sup>(۴)</sup> ← نام آلبوم (فقط دیسک با تراک های

صوتی MP3) ← نمایش ساعت (برای هشت ثانیه) ←

وضعیت جلوه

<sup>(۱)</sup> هنگام پخش تراک های صوتی MP3 "----" پدیدار می شود.

<sup>(۲)</sup> در وضعیت SHUFFLE, ALL DISCS یا پخش برنامه ای یا

هنگام پخش تراک های صوتی MP3، "----" پدیدار می گردد.

<sup>(۳)</sup> هنگامی که دیسک بیش از ۲۰ تراک داشته باشد، CD-TEXT از

تراک ۲۱ به بعد نمایش داده نمی شود.

<sup>(۴)</sup> هنگامی که شما یک تراک با یک برجسب ID3 نسخه ۱ را پخش می

کنید، برجسب ID3 پدیدار می شود. برجسب ID3 فقط اطلاعات

عنوان تراک را نمایش می دهد.

### ■ هنگام پخش یک VIDEO CD با کارکرد PBC (نسخه 2.0)

زمان سپری شده از پخش تراک حاضر\* ← نمایش ساعت

(برای هشت ثانیه) ← وضعیت جلوه

\* در برخی حالات از جمله در خلال پخش تصویر ساکن، زمان سپری شده

از پخش ممکن است نمایش داده نشود.

## بازبین نمودن نام ایستگاه (TUNER)

در حالیکه به رادیو گوش میدهید DISPLAY را فشار دهید.

هر بار که شما دکمه را فشار دهید، نمایشگر به طور دوره ای به صورت زیر تغییر میکند:

شماره پیش‌تثبیت\* و فرکانس ← نمایش ساعت (برای هشت ثانیه) ← وضعیت جلوه

\* شماره پیش‌تثبیت تنها در صورتیکه ایستگاههای رادیویی را پیش‌تثبیت کرده باشید (صفحه ۱۸) نمایش داده میشود.

### توجه

- زمان کل پخش برای یک دیسک با تراک های صوتی MP3 نمایش داده نمی شود.
- برجسب ID3 برای نسخه ۱ به کار می رود.
- اگر تراک صوتی MP3 که پخش مینمائید یک برجسب ID3 داشته باشد، اطلاعات برجسب ID3 به صورت یک عنوان تراک نمایش داده میشود.
- در حالات زیر، زمان سپری شده از پخش و زمان باقیمانده تراک ممکن است به درستی نمایش داده نشوند.
  - هنگامی که یک تراک صوتی MP3 از نوع VBR (سرعت بایت متغییر) پخش می شود.
  - هنگامی که جلورفتن سریع یا برگشت سریع اجرا می شود.

## تغییر دادن توان روشنایی

ILLUMINATION روی واحد را فشار دهید.

هر بار که شما دکمه را فشار دهید، توان روشنایی به طور دوره ای به صورت زیر تغییر می کند:

← PATTERN 2 ← PATTERN 1  
PATTERN OFF ← PATTERN 3

## مشاهده اطلاعات مربوط به دیسک در نمایشگر روی صفحه

شما می توانید وضعیت عملکرد حاضر و اطلاعات دیسک را در خلال پخش یا در وضعیت توقف بازبین نمائید. بسته به شرایط، برخی از موضوعات نمایش داده شده و بعضی دیگر نمایش داده نمی شوند.

### ON SCREEN را فشار دهید.

هر بار که شما این دکمه را فشار می دهید، نمایشگر روی صفحه به طور دوره ای به صورت زیر تغییر می کند:

← ON SCREEN 2 ← ON SCREEN 1  
\*ON SCREEN OFF

\* نمایشگر (به جز برای جستجوی زمانی/ مرور دیسک) وجود ندارد

### ON SCREEN در وضعیت توقف 1 و 2 را نشان می دهد.

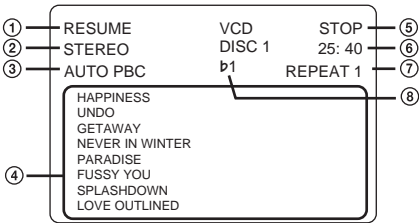

①

در حالیکه دک به صورت زیر است: نمایش داده شده

در وضعیت توقف "RESUME" یا بدون نمایشگر

در خلال پخش شماره دیسک و تراک حاضر

② "MPX L", "KARAOKE PON", "STEREO" یا "MPX R"

③ وضعیت پخش یا "AUTO PBC"\*

Ⓜ: تمام دیسک ها / Ⓟ: یک دیسک / Ⓜ: آلبوم

\* نشانگر "AUTO PBC" برای یک VIDEO CD با کارکردهای PBC پدیدار می شود.



④

<b>در حالیکه دک به صورت زیر است: نمایش داده شده</b>	
نام آلبوم	در وضعیت توقف تراک صوتی MP3*
دیسک برنامه ریزی شده و شماره تراک	در وضعیت پخش برنامه ای
نام آلبوم حاضر و نام تراک	در خلال پخش تراک صوتی MP3*
بدون نمایش	در سایر شرایط

\* هنگامی که اطلاعات تراک صوتی MP3 شامل یک برجسب ID3 باشد، اطلاعات نمایشگر روی صفحه به منظور نشان دادن نام تراک ممکن است با اطلاعات ID3 نشان داده شده روی نمایشگر سیستم متفاوت باشد.

⑤

<b>در حالیکه دک به صورت زیر است: نمایش داده شده</b>	
زمان سپری شده از تراک حاضر	در خلال پخش
"STOP"	در وضعیت توقف

⑥

<b>در حالیکه دک به صورت زیر است: نمایش داده شده</b>	
زمان کل پخش دیسک حاضر*	در وضعیت توقف
زمان کل پخش برنامه	در وضعیت پخش برنامه ای

\* برای یک دیسک با تراک های صوتی MP3 "----" = "پدیدار می گردد".

⑦ "REPEAT"، "REPEAT 1" یا بدون نمایش

⑧ درجه کنترل کلید یا بدون نمایش

#### توجه

- هنگامی که یک سیگنال ویدیو در حال پخش با این سیستم را بر روی یک نوار ویدیو یا غیره ضبط می کنید، مطمئن شوید که ON SCREEN OFF انتخاب شده است. در غیر اینصورت اطلاعات نمایشگر نیز روی نوار ویدیو ضبط خواهند شد.
- در هنگام سوئیچ کردن به نمایش روی صفحه ممکن است اغتشاش صدایی شنیده شود.

## وصل کردن وسایل اختیاری

به منظور افزایش قابلیت سیستم خود، شما می توانید وسایل اختیاری را به آن متصل کنید. به دستورالعمل های عملکرد همراه هر وسیله مراجعه نمایید. MHC-RV22 به منظور توضیح مورد استفاده قرار می گیرد.

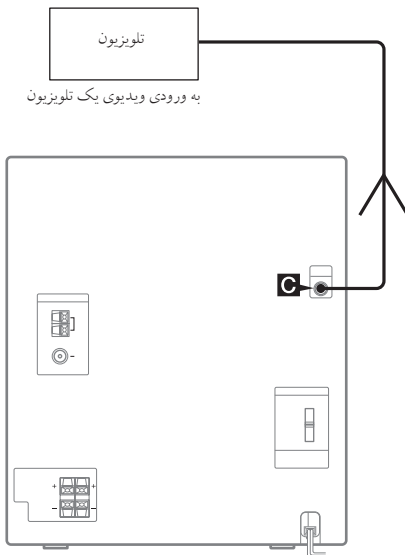
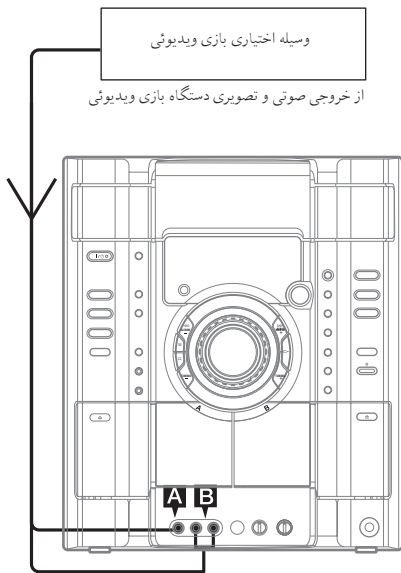

### D فیش های VIDEO/SAT IN L/R

### E فیش های VIDEO/SAT OUT L/R (فقط MHC-RV555/RV55)

از سیم های صوتی (به ضمیمه نیست) برای وصل نمودن خروجی / ورودی صوتی وسیله اختیاری (از قبیل VCR، دک MD یا تیونر ماهواره) به این فیش ها استفاده کنید. شما سپس می توانید از طریق این سیستم خروجی صوتی داشته باشید.

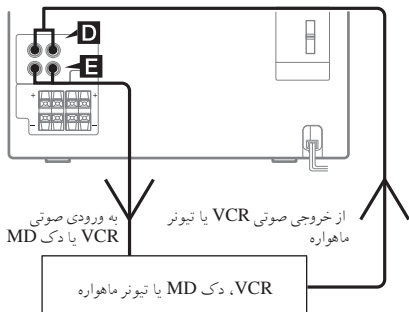

### A فیش GAME INPUT VIDEO

از یک کابل ویدیو (به ضمیمه نیست) برای وصل نمودن خروجی ویدیوئی دستگاه اختیاری بازی ویدیوئی به این فیش استفاده نمایید.

### B فیش های GAME INPUT AUDIO L/R

از سیم های صوتی (به ضمیمه نیست) برای وصل نمودن خروجی صوتی دستگاه اختیاری بازی ویدیوئی به این فیش ها استفاده نمایید. شما سپس می توانید از طریق این سیستم خروجی صوتی داشته باشید.

### C فیش VIDEO OUT

از یک کابل ویدیو (به ضمیمه نیست) برای وصل نمودن ورودی ویدیوئی تلویزیون به این فیش استفاده کنید.

## توجه

- تصویر دستگاه بازی ویدیویی حتی در صورت خاموش شدن سیستم ممکن است روی صفحه تلویزیون پدیدار شود.
- «انتخاب جلوه صدا» در صفحه ۲۵ را در مورد جلوه های صدای بازی ویدیویی ملاحظه نمایید.
- اگر شما GAME روی واحد را در حالیکه سیستم خاموش است فشار دهید، سیستم روشن شده، کارکرد به GAME تغییر کرده، و همچنین متعادل کننده به GAME EQ تغییر می کند.
- اگر شما در حالیکه سیستم روشن است GAME روی واحد را فشار دهید، کارکرد به GAME تغییر یافته و متعادل کننده به طور اتوماتیک به GAME EQ تغییر می کند.

## گوش دادن به صدا از یک وسیله وصل شده

(فقط MHC-RV555/RV55)

از دکمه های روی واحد برای عملکرد استفاده نمایید.

## گوش دادن به یک دک VCR وصل شده

### 1 سیم های صوتی را وصل نمایید.

«وصل کردن وسایل اختیاری» در صفحه ۳۴ را ملاحظه نمایید.

### 2 VIDEO/SAT را فشار دهید.

پخش از وسیله وصل شده را شروع نمایید.

## گوش دادن به یک تیونر ماهواره، دک ، MD موارد دیگر وصل شده

### 1 سیم های صوتی را وصل نمایید.

«وصل کردن وسایل اختیاری» در صفحه ۳۴ را ملاحظه نمایید.

### 2 VIDEO/SAT را فشار دهید.

VIDEO/SAT را پائین نگاه داشته و I/O را فشار دهید. این کار کارکرد VIDEO را به SAT تغییر می دهد. از هنگامی که شما کارکرد SAT را فعال نمودید، فقط کافیست VIDEO/SAT را فشار دهید.

## توجه

- اگر شما نمی توانید هنگامی که VIDEO/SAT را فشار می دهید "SAT" را انتخاب کنید، هنگامی که سیستم روشن است I/O را در حالیکه VIDEO/SAT را پائین نگاه داشته اید فشار دهید. "VIDEO" به "SAT" تغییر خواهد کرد. برای بازگشت به "VIDEO" همین دستورالعمل را انجام دهید.
- هنگامی که یک دک VIDEO CD را وصل می کنید، بر روی "SAT" تنظیم نمایید.

## ضبط کردن روی یک وسیله وصل شده

(فقط MHC-RV555/RV55)

از دکمه های روی دستگاه برای عملکرد استفاده نمائید.

---

### انجام یک ضبط آنالوگ از یک VIDEO CD روی یک نوار ویدیو

- 1 سیم های صوتی اختیاری از فیش های VIDEO/SAT OUT L/R و کابل ویدیوی ضمیمه از فیش VIDEO OUT را به VCR خود وصل نمائید.
- 2 ضبط کردن را شروع نمائید.  
به دستور العمل های عملکرد همراه وسیله وصل شده مراجعه نمائید.

---

### انجام یک ضبط آنالوگ روی یک وسیله وصل شده

- 1 سیم های صوتی اختیاری را وصل نمائید.  
«وصل کردن وسایل اختیاری» در صفحه ۳۴ را ملاحظه نمائید.
- 2 ضبط کردن را شروع نمائید.  
به دستور العمل های عملکرد همراه وسیله وصل شده مراجعه نمائید.

## مشکلات و راه حل ها

اگر با سیستم خود به مسئله ای برخورد نمودید، به صورت زیر عمل نمایید:

- 1 مطمئن شوید که سیم نیرو و سیم های بلندگو به طرز صحیح و به طور محکم وصل شده باشند.
  - 2 مسئله خود را در لیست بازرین اشکالات زیر یافته و عمل اصلاحی مشخص شده را انجام دهید.
- اگر پس از انجام تمام مراحل فوق مسئله همچنان وجود داشت با نزدیکترین مرکز Sony خود مشورت نمایید.

### هنگامی که نشانگر $\text{I/O}$ / چشمک می زند

فوراً سیم نیرو را از پریز خارج ساخته و موارد زیر را بازرین نمایید.

- اگر سیستم شما دارای یک انتخابگر ولتاژ میباشد، آیا انتخابگر ولتاژ بر روی ولتاژ صحیح قرار داده شده است؟
  - ولتاژ منطقه خود را کنترل نموده، سپس اطمینان حاصل کنید که انتخابگر ولتاژ به درستی تعیین شده است.
  - آیا سیم های + و - بلندگو اتصال کوتاه شده اند؟
  - آیا تنها از بلندگوهای توصیف شده قبلی استفاده نموده اید؟
  - آیا چیزی سوراخ های تهویه در پشت سیستم را مسدود نموده است؟
- تمام موارد فوق را بازرین نموده و هر گونه مسئله یافت شده را بر طرف کنید. پس از آنکه نشانگر  $\text{I/O}$  از چشمک زدن باز ایستاد، سیم نیرو را مجدداً وصل نموده و سیستم را روشن کنید. اگر نشانگر همچنان چشمک میزند، یا اگر مسئله حتی پس از بازرین تمام موارد فوق یافته نمی شود با نزدیکترین نماینده فروش Sony خود مشورت کنید.

هنگامی که سیم نیرو را به منبع نیرو وصل می کنید با اینکه شما دستگاه را روشن نکرده اید، نمایشگر شروع به چشمک زدن می کند (مرحله 6 از «وصل کردن سیستم» (صفحه ۷) را ببینید).

- در حالتیکه سیستم خاموش است DISPLAY را دو بار فشار دهید. نمایش محو می گردد.

“--” در نمایشگر پدیدار می گردد.

- اختلال نیروی اتفاقی افتاده است. تنظیم ساعت (صفحه ۱۰) و تایمر (صفحات ۲۸ و ۲۹) را مجدداً انجام دهید.

تنظیم ساعت / پیش تثبیت رادیو / تایمر لغو می شود.

- کارهای زیر را مجدداً انجام دهید:
  - «تنظیم ساعت» (صفحه ۱۰)
  - «پیش تثبیت ایستگاههای رادیویی» (صفحه ۱۸)
  - «به خواب رفتن با موسیقی» و «بیدار شدن با موسیقی» (صفحه ۲۸)
  - «ضبط زمانی برنامه های رادیویی» (صفحه ۲۹)

صدائی به گوش نمی رسد.

- $\text{VOLUME} +/-$  را فشار داده یا کنترل VOLUME روی واحد را در جهت عقربه های ساعت بچرخانید.
- مطمئن شوید که گوشی که گوشی ها متصل نمی باشند.
- اتصالات بلندگو را بازرین نمایید (صفحه ۷).
- در خلال تایمر ضبط خروجی صدائی وجود ندارد.

صدائی از میکروفون به گوش نمی رسد.

- $\text{VOLUME} +/-$  را فشار داده (یا VOLUME روی دستگاه را بچرخانید) یا MIC LEVEL روی دستگاه را برای تنظیم درجه صدای میکروفون بچرخانید.
- مطمئن شوید که میکروفون به طور صحیح به فیش MIC روی دستگاه وصل شده باشد.

صداها تنها از یک کانال می آید یا درجه صدای چپ و راست هماهنگ نیستند.

- بلندگوها را تا حد امکان به صورت متقارن جانمایی کنید.
- بلندگوهای ضمیمه را وصل نمایید.

صدا حالت بزم خود را از دست می دهد.

- کنترل کنید که فیش های + و - بلندگو به طور صحیح وصل شده باشند.

صدا به شدت در هم و یا پارازیت است.

- سیستم را از منبع پارازیت دور نمایید.
- سیستم را به خروجی دیواری دیگری وصل نمایید.
- روی سیم نیرو یک فیلتر پارازیت (قابل دسترسی به صورت تجاری) نصب نمایید.

تایمر تنظیم نمی شود.

- ساعت را مجدداً تنظیم نمایید (صفحه ۱۰).

ادامه دارد

## تایمر عمل نمی کند.

- معنی تایمر را بازبین نموده و زمان صحیح را تنظیم کنید (صفحات ۲۹ و ۳۰).
- کارکرد تایمر خواب را لغو نمایید (صفحه ۲۸).

## دستگاه کنترل از راه دور عمل نمی کند.

- مانع را بردارید.
- دستگاه کنترل از راه دور را به سیستم نزدیکتر نمایید.
- دستگاه کنترل از راه دور را به طرف سنسور سیستم نشانه بگیرید.
- باتری ها (AA/اندازه AA) را تعویض نمایید.
- سیستم را از نور فلوروسان دور نگاه دارید.

## حالت برگشت صدا وجود دارد.

- درجه صدا را پائین بیاورید.
- میکروفون را از بلندگوها دور کنید یا جهت میکروفون را تغییر دهید.

## تداوم ناهماهنگی در رنگ صفحه تلویزیون.

- تلویزیون را بیکار خاموش نموده و پس از ۱۵ تا ۳۰ دقیقه آنرا روشن کنید. اگر ناهماهنگی در رنگ تلویزیون همچنان وجود داشت، فاصله بلندگوها را از تلویزیون زیادتر کنید.

## صدا از منبع وصل شده دارای اختلال است (فقط MHC-RV555/RV55).

- اگر هنگامی که شما VIDEO/SAT روی واحد را فشار میدهید، "VIDEO" در نمایشگر بیدار میشود، نمایشگر را به "SAT" تغییر دهید (گوش دادن به صدا از یک وسیله وصل شده فقط MHC-RV555/RV55) « در صفحه ۳۵ را ملاحظه نمایید).

## پخش کننده MP3 / CD / VIDEO CD

### سینی دیسک باز نمی شود و "LOCKED" پدیدار می گردد.

- با نماینده فروش Sony یا تعمیرکار مجاز محلی Sony تماس حاصل فرمائید.

### سینی دیسک بسته نمی شود.

- دیسک را به طرز صحیح جایگذاری نمایید.
- همواره سینی دیسک را با فشار دادن  روی دستگاه ببندید.
- تلاش برای بستن سینی دیسک با انگشتان ممکن است موجب بروز مسائلی برای پخش کننده گردد.

### دیسک خارج نمی شود.

- شما نمی توانید در خلال ضبط همزمان CD را خارج نمایید.  را برای لغو ضبط همزمان CD فشار داده، سپس  روی واحد را برای خارج شدن دیسک فشار دهید.
- با نزدیکترین نماینده فروش Sony خود مشورت نمایید.

## تصویری وجود ندارد.

- کنترل کنید که پخش کننده به طور مطمئن وصل شده است.
- مطمئن شوید که شما تلویزیون را به طور صحیح بکار می برید.
- مطمئن شوید که سیستم رنگ را مطابق با سیستم (رنگ) تلویزیون خود، به طور صحیح تعیین کرده اید.
- CD را فشار دهید.
- مطمئن شوید که اختلال بازی لغو شده است.

## پخش شروع نمی شود.

- سینی دیسک را باز نموده و بازبین نمایید که آیا دیسکی جایگذاری شده است.
- دیسک را تمیز نمایید (صفحه ۴۲).
- دیسک را تعویض نمایید.
- دیسکی را جایگذاری کنید که این سیستم قادر به پخش آن باشد (صفحه ۵).
- دیسک را به طرز صحیح جایگذاری نمایید.
- دیسک را طوری در سینی قرار دهید که طرف علامتدار آن به سمت بالا باشد.
- دیسک را برداشته و رطوبت روی سطح دیسک را پاک کنید، سپس سیستم را برای چند ساعت به حالت روشن رها نمایید تا رطوبت تبخیر شود.
-  را برای شروع پخش فشار دهید.

## دسترسی به دیسک زمان زیادی می برد.

- توسط کارکرد مدیریت نیروی CD (صفحه ۱۹) بر روی "CD POWER ON" تنظیم نمایید.

## صدا پرش دارد.

- دیسک را تمیز نمایید (صفحه ۴۲).
- دیسک را تعویض نمایید.
- تلاش نمایید تا سیستم را به محلی بدون لرزش (به طور مثال، بر روی یک میز پایدار) انتقال دهید.
- تلاش نمایید تا بلندگوها را از سیستم دور کنید، یا آن ها را بر روی پایه های جداگانه قرار دهید. هنگامی که شما یک تراک یا اصوات هم را با صدای بلند گوش نمی نمایید، لرزش بلندگو ممکن است باعث پرش صدا گردد.

## پخش از اولین تراک شروع نمی شود.

- "PLAY MODE" را تا محو شدن هردوی "PGM" و "SHUF" به طور متناوب فشار دهید برای به حال پخش عادی باز گردید.

## تراک های صوتی MP3 نمی توانند پخش شوند.

- ضبط بر طبق فرمت ISO9660 تراز ۱ یا تراز ۲ یا Joliet در فرمت گسترده انجام نشده است.
- تراک صوتی MP3 پسوند "MP3" را ندارد.
- اطلاعات به فرمت MP3 ذخیره نشده است.
- دیسک های حاوی فایل های دیگری غیر از فایل های MPEG 1 Audio Layer-3 نمی توانند پخش شوند.
- فایل هایی که بیش از اندازه کوچک هستند (۶۴ کیلو بایت یا کمتر) نمی توانند پخش شوند.

## دک نوار

نوار نه ضبط و نه پخش می شود و یا درجه صدا کاسته شده است.

- هدها کثیف هستند آن ها را تمیز نمایید (صفحه ۴۲).
- هدهای ضبط/پخش بار مغناطیسی پیدا کرده اند آن ها را مغناطیس زدایی نمایید (صفحه ۴۲).

نوار به طور کامل پاک نمی شود.

- هدهای ضبط/پخش بار مغناطیسی پیدا کرده اند آن ها را مغناطیس زدایی نمایید (صفحه ۴۲).

همه‌همه یا لریزش صدا به طور فزاینده زیاد می شود، یا صدا یک مرتبه پایین می آید.

- چرخانک های گیرش و پیچش نوار کثیف هستند آن ها را تمیز نمایید (صفحه ۴۲).

پارازیت افزایش یافته یا فرکانس های بالا پاک می شوند.

- هدهای ضبط/پخش بار مغناطیسی پیدا کرده اند آن ها را مغناطیس زدایی نمایید (صفحه ۴۲).

نوار ضبط نمی کند.

- هیچ کاستی جایگذاری نشده است. یک کاست را جایگذاری نمایید.
- لبه از کاست جدا گردیده است. لبه شکسته شده را با نوار چسب بپوشانید (صفحه ۴۲).
- نوار به انتها رسیده است.

اگر سیستم پس از انجام اقدامات فوق هنوز به طور مناسب عمل نمی کند، سیستم را به صورت زیر باز تنظیم نمایید:

از دکمه های روی واحد برای عملکرد استفاده نمایید.

1 سیم نیرو را از پریز خارج کنید.

2 سیم نیرو را مجدداً وصل کنید.

3 ■ **PLAY MODE/TUNING MODE** و

1 **DISC** را همزمان فشار دهید.

4 **I/O** را برای روشن شدن سیستم فشار دهید.

سیستم به حالتی که در کارخانه تنظیم شده است باز می گردد. شما بایستی تنظیمات انجام شده توسط خود از قبیل ایستگاه های پیش تثبیت، ساعت، و تایمر را انجام دهید.

تراک های صوتی MP3 برای پخش به زمان زیادتری نسبت به سایر فایل ها نیاز دارند.

- بعد از آنکه دستگاه تمام تراک های روی دیسک را می خواند، به علل زیر پخش ممکن است به زمان زیادتر از حد معمولی نیاز داشته باشد:

- تعداد آلبوم ها یا تراک های روی دیسک بسیار زیاد است.
- ساختار آلبوم و تراک بسیار پیچیده است.

نام آلبوم، عنوان تراک و برجسب ID3 و کاراکترهای CD-TEXT به طور صحیح پدیدار نمی شوند.

- از دیسکی که با ISO9660 تراز ۱، تراز ۲ یا Joliet در فرمت گسترده منطبق باشد استفاده نمایید.

- برجسب ID3 دیسک از نسخه ۱ نیست.
- کاراکترهایی که با این واحد قابل نمایش هستند به شرح زیر می باشند:

- حروف بزرگ (A تا Z)

- اعداد (0 تا 9)

- علائم (<> \* + , - / \ | \_)

سایر کاراکترها ممکن است به طرز صحیح نمایش داده نشوند.

## تیونر

صدای به شدت در هم یا پارازیت/ ایستگاه ها قابل دریافت نیستند. "TUNED" یا "STEREO" در نمایشگر چشمک می زند.

- باند و فرکانس مناسب را تعیین نمایید (صفحه ۱۸).
- آنتن را به طرز صحیح وصل نمایید (صفحه ۸).
- محل و جهتی را که دریافت خوب را میسر می نماید یافته، سپس آنتن را مجدداً نصب نمایید. اگر شما قادر به بدست آوردن دریافت خوب نمی باشید، ما توصیه می کنیم یک آنتن خارجی قابل دسترس به صورت تجاری را وصل نمایید.
- آنتن هدایتی FM ضمیمه، سیگنال ها را در تمام طول خود دریافت می کند. بنابراین مطمئن شوید که آنرا به طور کامل باز نموده اید.
- آنتن ها را تا حد امکان از سیم های بلندگو دور نمایید.
- تلاش نمایید وسیله الکتریکی در اطراف را خاموش کنید.
- توسط کارکرد مدیریت نیروی CD (صفحه ۱۹) بر روی "CD POWER OFF" تنظیم نمایید.

برنامه استریو FM قادر به دریافت به حالت استریو نیست.

- FM MODE را تا پدیدار شدن "STEREO" به طور متناوب فشار دهید.

## پیام‌ها

یکی از پیام‌های زیر ممکن است هنگام عملکرد روی نمایشگر پدیدار شده و یا چشمک بزنند.

---

### MP3 / CD / VIDEO CD

#### NO DISC

دیسکی در پخش کننده وجود ندارد یا شما دیسکی که نمی‌تواند روی این سیستم پخش شود (از قبیل DVD) را جای‌گذاری کرده‌اید.

---

#### NOT IN USE

شما یک دکمه غیر صحیح را فشار داده‌اید.

---

#### OVER

شما در خلال پخش یا توقف کوتاه در حال فشار دادن ►► به انتهای دیسک یا انتهای تراک صوتی MP3 رسیده‌اید.

---

#### PUSH STOP

شما در خلال پخش PLAY MODE یا SPECIAL MENU را فشار داده‌اید.

---

#### READING

سیستم در حال خواندن اطلاعات TOC دیسک است. برخی از دکمه‌ها قابل دسترس نمی‌باشند.

---

#### STEP FULL

شما تلاش کرده‌اید تا ۲۶ تراک (مرحله) یا بیشتر را برنامه‌ریزی کنید.

---

### نوار

---

#### NO TAB

بدلیل آنکه لبه نوار از کاست جدا شده است شما نمیتوانید روی نوار ضبط کنید.

---

#### NO TAPE

نواری در دک نوار وجود ندارد.

---



## در صورتی که بی نظمی رنگ روی صفحه یک تلویزیون مجاور

## مشاهده شد

با وجود سیستم بلندگوی نوع محافظت شده مغناطیسی، بلندگوها می توانند نزدیک به یک مجموعه تلویزیون نصب شوند. اما، بسته به نوع مجموعه تلویزیون شما بی نظمی رنگ هنوز ممکن است روی صفحه تلویزیون مشاهده شود.

## اگر بی نظمی رنگ مشاهده گردید ...

مجموعه تلویزیون را خاموش کرده، سپس بعد از ۱۵ تا ۳۰ دقیقه آنرا روشن کنید.

## اگر بی نظمی رنگ مجدداً مشاهده گردید...

بلندگوها را دورتر از مجموعه تلویزیون قرار دهید.

## نکته مهم

احتیاط: این سیستم قادر به نگاه داشتن یک تصویر ساکن ویدیویی یا تصویر نمایش روی صفحه به مدت نامحدود روی صفحه تلویزیون شما می باشد. اگر شما تصویر ساکن ویدیویی یا تصویر نمایش روی صفحه را به حالت نمایش داده شده روی تلویزیون شما برای یک دوره طولانی زمان رها کنید با خطر احتمالی آسیب دائمی به صفحه تلویزیون خود مواجه خواهید بود.

تلویزیون های لامپ تصویری به ویژه در معرض این خطر می باشند.

## در مورد عملکرد

- اگر سیستم مستقیماً از یک محل سرد به یک محل گرم آورده شود و یا در اتاقی خیلی مرطوب قرار داشته باشد، ممکن است رطوبت روی لنز داخل قسمت پخش کننده CD مبعان شود. در صورت بروز چنین اتفاقی سیستم با کیفیت مناسب عمل نخواهد کرد. در این حالت دیسک را خارج کرده و سیستم را برای حدود یک ساعت به صورت روشن رها کرده تا رطوبت داخل آن تبخیر گردد.
- هنگام جا به جا کردن سیستم، تمام دیسک ها را از آن خارج کنید.

اگر هرگونه سوال ویا مسئله ای در ارتباط با سیستم خود دارید، لطفاً در مورد آن با نزدیکترین نماینده فروش Sony مشورت کنید.

## ادامه دارد

## در مورد تجمع حرارت

- دستگاه در هنگام کار حرارت تولید می کند. اما این به معنی سوء عملکرد نیست.
- برای پرهیز از تجمع حرارت در سیستم، آنرا در جایی با تهویه مناسب قرار دهید.
- اگر همواره از صدای بلند سیستم استفاده می کنید، دمای بدنه در قسمت بالا، پهلو و ته آن به میزان قابل ملاحظه ای بالا می رود. برای پرهیز از سوختگی، بدنه را لمس نکنید.
- برای جلوگیری از سوء عملکرد، منفذ تهویه فن خنک کننده را نبوشانید.

## نکاتی راجع به دیسک ها

- دیسک را قبل از استفاده با یک پارچه تمیز تمیز کنید. دیسک را از مرکز آن به سمت بیرون تمیز کنید.
- از حلال هائی از قبیل بنزین، تینر، تمیز کننده های قابل دسترس تجاری یا اسپری ضد الکتریسیته ساکن که برای وینیل های LP بکار می رود استفاده نکنید.
- دیسک را در معرض نور مستقیم خورشید یا منابع حرارتی نظیر کانال های هوای داغ قرار ندهید و آنرا در داخل ماشین پارک شده در نور مستقیم خورشید رها نکنید.
- هنگامی که از دیسک هایی استفاده می کنید که روی طرف برچسب دار دیسک چسب یا ماده چسبنده مشابه دیگری دارند یا آنهایی که مرکب مخصوصی در چاپ برچسب آنها به کار رفته است، این احتمال وجود دارد که دیسک یا بر چسب به قسمت های داخلی این دستگاه بچسبند. هنگامی که چنین موردی اتفاق افتاد برداشتن دیسک ممکن است مقدور نباشد، و نیز ممکن است باعث سوء عملکرد دستگاه شود. قبل از استفاده از چسبنده نبودن طرف برچسب دار دیسک مطمئن گردید. انواع دیسک زیر ناپیستی مورد استفاده قرار بگیرند:
  - دیسک های کرایه ای و مستعمل با برچسب های زده شده ای که چسب آنها از خود بر چسب فراتر رفته است. پیرامون برچسب روی دیسک چسبنده است.
  - دیسک های دارای برچسب های چاپ شده با استفاده از مرکب مخصوصی که در هنگام لمس آن احساس چسبنده بودن می شود.
- دیسک های با شکل غیر استاندارد (به طور مثال، قلبی شکل، مربعی یا ستاره ای) روی این سیستم قابل پخش نیستند. تلاش برای انجام این کار ممکن است منجر به خرابی واحد گردد. از چنین دیسک هایی استفاده نکنید.

## تمیز کردن کابینت دستگاه

کابینت، پانل و کنترل ها را با یک پارچه که کمی با محلول مواد شوینده ملایم مرطوب شده است تمیز نمایید. از هیچ نوع خشک کن ساینده، پودر صیقل دهنده یا حلال نظیر تینر، بنزن یا الکل استفاده نکنید.

## جهت حفظ دائمی یک نوار

برای اجتناب از ضیض ناخواسته روی یک نوار، لبه نوار کاست از طرف A یا B را به طریقی که در شکل زیر نشان داده شده است بشکنید.

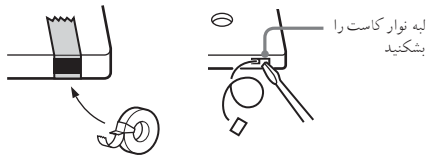

اگر بعداً بخواهید از نوار جهت ضیض مجدد استفاده کنید، روی لبه شکسته شده را با نوار چسب بپوشانید.

## قبل از قرار دادن نوار کاست در دک نوار

هرگونه شیخ آویخته به نوار را از آن جدا کنید. در غیر اینصورت، ممکن است در قسمت هائی از دک نوار گیر کرده و باعث خرابی آن گردد.

## هنگامی که از نوار بیش از ۹۰ دقیقه استفاده می کنید

قابلیت کش آمدن نوار بسیار زیاد است. بنابراین کارکرد نوار از قبیل پخش، توقف و یا چرخش سریع را به طور متناوب تغییر ندهید. این کار ممکن است باعث گیر کردن نوار در دک گردد.

## تمیز کردن هدهای نوار

پس از هر ۱۰ ساعت استفاده، هدهای نوار را تمیز کنید. اطمینان حاصل کنید که قبل از شروع یک ضبط مهم و یا بعد از پخش یک نوار قدیمی هدهای نوار را تمیز کرده اید. برای این کار از نوارهای نوع خشک یا نوع مرطوب که به طور جداگانه برای تمیز کردن هد فروخته می شوند استفاده کنید. در مورد جزئیات به دستورالعمل کاست تمیز کننده مراجعه کنید.

## مغناطیس زدائی از هدهای نوار

پس از هر ۲۰ تا ۳۰ ساعت استفاده، وسیله یک کاست مغناطیس زدا که به طور جداگانه فروخته می شود، از هدهای نوار و قسمت های فلزی که در تماس با نوار بوده اند مغناطیس زدائی کنید. در مورد جزئیات، به دستورالعمل های کاست مغناطیس زدا مراجعه نمایید.

## مشخصات

### واحد اصلی

### قسمت آمپلی فایر

### MHC-RV555/RV55

بلندگوی جلو

مقادیر زیر در جریان متناوب ۱۲۰، ۱۲۷، ۲۲۰، ۲۴۰ ولت متناوب ۵۰/۶۰ هرتز اندازه گیری شده اند  
خروجی نیروی DIN (ارزیابی شده):

۱۲۰ + ۱۲۰ وات

(۶ اهم در ۱ کیلوهرتز، DIN)

خروجی نیروی پیوسته RMS (مرجع):

۱۵۰ + ۱۵۰ وات

(۶ اهم در ۱ کیلوهرتز، ۱۰٪  
(THD)

### MHC-RV222/RV22

مقادیر زیر در جریان متناوب ۱۲۰، ۱۲۷، ۲۲۰، ۲۴۰ ولت متناوب ۵۰/۶۰ هرتز اندازه گیری شده اند  
خروجی نیروی DIN (ارزیابی شده):

۱۰۰ + ۱۰۰ وات

(۶ اهم در ۱ کیلوهرتز، DIN)

خروجی نیروی پیوسته RMS (مرجع):

۱۲۰ + ۱۲۰ وات

(۶ اهم در ۱ کیلوهرتز، ۱۰٪  
(THD)

ورودی ها

VIDEO/SAT IN (فیش های فونو)

(فقط MHC-RV555/RV55): ولتاژ ۴۵۰/۲۵۰ میلی ولت،

امپدانس ۴۷ کیلو اهم  
GAME INPUT AUDIO L/R (فیش های فونو):

ولتاژ ۲۵۰ میلی ولت،  
امپدانس ۴۷ کیلو اهم  
GAME INPUT VIDEO (فیش فونو):

۷۵، Vp-p ۱  
حساسیت ۱ میلی ولت  
امپدانس ۱۰ کیلو اهم

MIC (فیش صدا):

خروجی ها

PHONES (فیش کوچک استریو):

گوشی های ۸ اهم یا بیشتر را قبول  
میکند

VIDEO OUT (فیش فونو):  
حد اکثر درجه خروجی ۱ Vp-p،  
نامتقارن، همزمانی منفی، امپدانس

بار ۷۵ اهم

VIDEO/SAT OUT (فیش های فونو)

(فقط MHC-RV555/RV55): امپدانس ۱ کیلو اهم

SPEAKER: امپدانس ۶ تا ۱۶ اهم را قبول  
می کند

SURROUND SPEAKER (فقط MHC-RV555/RV55):  
امپدانس ۲۴ اهم را قبول می کند

## قسمت پخش CD

سیستم

دیسک فشرده و سیستم دیجیتال

صوتی

لیزر نیمه هادی  
( $\lambda = 770 - 810 \text{ nm}$ )

مدت انتشار: پیوسته  
۲ هرتز - ۲۰ کیلو هرتز

( $\pm 0.5 \text{ dB}$ )

بیش از ۹۰ dB

بیش از ۹۰ dB

PAL، NTSC

لیزر

فرکانس پاسخ

نسبت سیگنال به پارازیت

محدوده دینامیک

فرمت سیستم رنگ ویدئو

## قسمت دک نوار

سیستم پخش

فرکانس پاسخ

۴ تراک ۲ کاناله، استریو  
۱۳۰،۰۰۰ - ۵۰ هرتز ( $\pm 3 \text{ dB}$ )،

با استفاده از کاست های

Sony TYPE I

$\pm 0.15 \%$  W.Peak (IEC)

$\pm 0.1 \%$  W.RMS (NAB)

$\pm 0.2 \%$  W.Peak (DIN)

همه هم و لرزش

## قسمت تیونر

استریوی FM، تیونر سوپر هترودینامیک FM/AM

قسمت تیونر FM

محدوده تنظیم

۱۰۸.۷ - ۸۷.۵ مگاهرتز  
(گام ۵۰ کیلوهرتزی)

آنتن هدایتی FM

عدم تقارن ۱۷۵ اهم

۱۰.۷ مگاهرتز

آنتن

ترمینال های آنتن

فرکانس حد وسط

قسمت تیونر AM

محدوده تنظیم

مدل عربستان سعودی:

۱.۶۰۲ - ۵۳۱ کیلوهرتز

(با فاصله تنظیم تعیین شده روی  
۹ کیلوهرتز)

۱.۷۱۰ - ۵۳۰ کیلوهرتز

(با فاصله تنظیم تعیین شده روی  
۱۰ کیلوهرتز)

۱.۶۰۲ - ۵۳۱ کیلوهرتز

(با فاصله تنظیم تعیین شده روی  
۹ کیلوهرتز)

آنتن حلقه ای AM

ترمینال آنتن خارجی

۴۵۰ کیلوهرتز

آنتن

ترمینال های آنتن

فرکانس حد وسط

## بلندگو

### بلندگوی جلو SS-RV55 برای MHC-RV55

### بلندگوی جلو SS-RV555 برای MHC-RV555

سیستم بلندگو  
واحدهای بلندگو  
Woofer:  
Sub woofer:  
Tweeter:

امپدانس نامی

ابعاد (عمق/ بلندی/ پهنا)

وزن

۳ راه، ۳ واحد، نوع بازتاب بم،  
نوع محافظت شده مغناطیسی  
۱۵ سانتی متر، نوع مخروطی  
۱۵ سانتی متر، نوع مخروطی  
۵ سانتی متر، نوع مخروطی  
۶ اهم  
تقریباً ۲۴۲ × ۳۶۵ × ۲۹۵ میلی  
متر  
تقریباً ۶/۵ کیلوگرم خالص به ازای  
هر بلندگو

### بلندگوی محیطی SS-RS420 برای

### MHC-RV555/RV55

سیستم بلندگو  
واحدهای بلندگو  
محدوده کامل:

امپدانس نامی

ابعاد (عمق/ بلندی/ پهنا)

وزن

۱ راه، ۱ واحد، نوع بازتاب بم  
۸ سانتی متر، نوع مخروطی  
۲۴ اهم  
تقریباً ۱۸۰ × ۱۰۵ × ۱۹۵ میلی  
متر  
تقریباً ۰/۸۵ کیلوگرم خالص به ازای  
هر بلندگو

### بلندگوی جلو SS-RV999 برای MHC-RV22

### بلندگوی جلو SS-RV222 برای MHC-RV222

سیستم بلندگو  
واحدهای بلندگو  
Woofer:  
Sub woofer:  
Tweeter:

امپدانس نامی

ابعاد (عمق/ بلندی/ پهنا)

وزن

۳ راه، ۳ واحد، نوع بازتاب بم، نوع  
محافظت شده مغناطیسی  
۱۳ سانتی متر، نوع مخروطی  
۱۳ سانتی متر، نوع مخروطی  
۵ سانتی متر، نوع مخروطی  
۶ اهم  
تقریباً ۲۴۲ × ۳۲۷ × ۲۳۵ میلی  
متر  
تقریباً ۴/۱ کیلوگرم خالص به ازای  
هر بلندگو

## کلیات

قدرت مورد نیاز  
مدل عربستان سعودی:

۱۲۰ - ۱۲۷/۲۲۰ - ۱۲۰ یا  
۲۴۰ - ۲۳۰ ولت متناوب،

۵۰/۶۰ هرتز

قابل تنظیم با انتخابگر ولتاژ

۲۲۰ ولت متناوب، ۵۰/۶۰ هرتز

۱۲۰ ولت، ۲۲۰ ولت یا

۲۴۰ - ۲۳۰ ولت متناوب،

۵۰/۶۰ هرتز

قابل تنظیم با انتخابگر ولتاژ

مدل تایلند:

سایر مدل ها:

توان مصرفی

MHC-RV555/RV55

MHC-RV222/RV22

۱۵۵ وات

۱۸۰ وات

ابعاد (عمق/ بلندی/ پهنا) شامل قطعات برآمده و کنترل ها  
قسمت آمپلی فایر/ تیونر/ نوار/ CD:

تقریباً ۲۸۰ × ۳۲۷ × ۴۲۵ میلی  
متر

وزن

HCD-RV555/RV55

HCD-RV222/RV22

تقریباً ۱۰/۶ کیلوگرم

تقریباً ۱۰/۱ کیلوگرم

ضمائم همراه

دستگاه کنترل از راه دور (۱)

باتری های R6 (سایز AA) (۲)

آنتن حلقه ای AM (۱)

آنتن هدایتی FM (۱)

بالشتک های بلندگو (۸)

کابل ویدیو (۱)

طراحی و مشخصات ممکن است بدون اطلاع قبلی تغییر یابند.

## VIDEO CD

یک دیسک فشرده که حاوی تصاویر متحرک می باشد.

اطلاعات تصویر از فرمت MPEG 1، یکی از استانداردهای جهانی برای تکنولوژی فشرده‌گی دیجیتال، استفاده می کند. اطلاعات تصویر به ۱/۴۰ اندازه اولیه خود فشرده می شوند. در نتیجه یک VIDEO CD ها ۱۲ سانتی متری می تواند تا ۷۴ دقیقه تصاویر متحرک را در خود ذخیره نماید.

VIDEO CD ها همچنین حاوی اطلاعات فشرده صوتی هستند. اصوات خارج از حد شنوایی انسان فشرده می شوند در حالیکه اصواتی که قادر به شنیدن آنها هستیم فشرده نشده باقی می ماند. دیسک های ویدیو قادرند شش برابر CD های صوتی معمولی اطلاعات صدا را در خود ذخیره کنند.

۲ نسخه از VIDEO CD ها وجود دارند:

- نسخه 1.1: شما می توانید فقط تصاویر متحرک و اصوات را پخش نمایید.
- نسخه 2.0: شما می توانید تصاویر ثابت با شفافیت بالا را پخش نموده و از کارکردهای PBC لذت ببرید. این پخش کننده با هر دو نسخه مطابقت دارد.

## آلبوم

قسمت یک قطعه موسیقی یا یک تصویر روی یک CD داده ها حاوی تراک های صوتی MP3.

## پخش فهرست انتخاب

پخش با استفاده از صفحات فهرست انتخاب ضبط شده روی VIDEO CD ها با کارکرد های PBC. شما می توانید از نرم افزارهای ساده تبدالی با استفاده از کارکرد پخش فهرست انتخاب لذت ببرید.

## تراک

بخش های یک تصویر یا یک قطعه موسیقی روی یک CD، VIDEO CD یا MP3. یک آلبوم (فقط MP3) از تراک های متعدد تشکیل می شود.

## توقف کوتاه خودکار

یک توقف کوتاه خودکار مطابق با سیگنال رمزگذاری شده روی دیسک، در زمان پخش VIDEO CD. اگر پخش کننده CD برای یک مدت طولانی پخش را از سر نگیرد، را برای از سرگیری پخش به طور دستی فشار دهید.

## صحنه

صفحات فهرست انتخاب، تصاویر متحرک، و تصاویر ثابت روی یک VIDEO CD با کارکرد PBC (کنترل پخش) به بخش هائی تقسیم می گردند که «صحنه ها» نامیده می شوند.

## کنترل پخش (PBC)

سیگنال های رمزگذاری شده روی VIDEO CD ها (نسخه 2.0) برای کنترل پخش. با استفاده از صفحات فهرست انتخاب ضبط شده روی VIDEO CD ها با کارکردهای PBC، شما می توانید از پخش برنامه های ساده تبدالی، برنامه هائی با کارکردهای جستجو، و موارد نظیر آن لذت ببرید.

این سیستم با استانداردهای VIDEO CD نسخه 1.1 و نسخه 2.0 مطابقت دارد. شما می توانید از نوع پخش بسته به نوع دیسک لذت ببرید.

## VIDEO CD ها بدون کارکردهای PBC

### (دیسک های نسخه 1.1)

از پخش ویدیو (تصاویر متحرک) و موسیقی لذت ببرید.

## VIDEO CD ها با کارکردهای PBC

### (دیسک های نسخه 2.0)

علاوه بر کارکردهای پخش ویدیوی دیسک های نسخه 1.1، نرم افزار تبدالی را با استفاده از صفحات فهرست انتخاب نمایش داده شده روی صفحه تلویزیون (پخش PBC) پخش نماید. به علاوه شما می توانید تصاویر ثابت با شفافیت بالا را در صورتیکه بر روی دیسک وجود داشته باشند پخش نمایید.

# فهرست موقعیت دکمه ها و صفحات مرجع

## چگونه از این صفحه استفاده کنیم

از این صفحه برای پیدا کردن موقعیت دکمه ها و سایر قطعات سیستم که در داخل متن اشاره شده است استفاده نمائید.

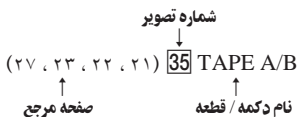

## واحد اصلی

### توصیف دکمه ها

- I/⏻ (روشن/آماده باش) 1 (۱۹، ۸)
  - ▲ (خارج سازی) 14 (۱۱)
  - ▲ PUSH (دک B) (خارج سازی) 15 (۲۱)
  - ▶▶ (جلو رفتن سریع) 18 (۲۲، ۱۲، ۸)
  - ◀◀ و ▶▶\* (پخش) 18 (۲۱، ۱۲)
  - || (توقف کوتاه) 27 (۲۲، ۱۲، ۸)
  - (توقف) 27 (۳۹، ۲۷، ۲۲، ۱۲)
  - ◀◀ (برگشت) 27 (۲۲، ۱۲، ۸)
  - ▲ PUSH (دک A) (خارج سازی) 32 (۲۱)
- \* فقط MHC-RV555/RV55

### T - S

- 35 TAPE A/B (۲۷، ۲۳، ۲۲، ۲۱)
  - 36 TUNER/BAND (۲۳، ۱۹، ۱۸)
  - 31 TUNING MODE (۱۹، ۱۸)
  - 18 TUNING + (۱۹، ۱۸)
  - 27 TUNING - (۱۹، ۱۸)
  - 33 \*VIDEO/SAT (۳۵، ۲۳)
  - 20 روشنگر توان (۳۲)
  - 5 پنجره نمایشگر
  - 30 A دک (۲۱)
  - 17 B دک (۲۹، ۲۷، ۲۳، ۲۲، ۲۱)
  - 4 سنسور کنترل از راه دور
  - 9 سینی قرارگیری دیسک (۱۱)
- فیش های
- 25 GAME INPUT AUDIO L/R (۳۴، ۲۳)
  - GAME INPUT VIDEO فیش
  - 26 (۳۴)
  - 24 MIC فیش (۲۶)
  - 19 PHONES فیش
  - 21 VOLUME کنترل
  - 6 پیچ عملکرد (EQ +/||◀◀▶▶) (۲۵، ۲۲، ۱۵، ۱۲)

### ترتیب الفبائی

### S - A

- 18 ALBUM + (۲۲، ۱۵، ۱۲)
- 27 ALBUM - (۲۲، ۱۵، ۱۲)
- 37 CD (۲۲، ۱۹، ۱۵، ۱۴، ۱۱، ۹)
- 29 CD SYNC (۲۲)
- 10 DISC 1 - 3 (۳۹، ۱۵، ۱۲)
- 12 DISC SKIP/EX-CHANGE (۲۲، ۱۵، ۱۲، ۱۱)
- 2 DISPLAY (۳۱، ۳۰)
- 22 ECHO LEVEL (۲۷)
- 8 EFFECT ON/OFF (۲۵، ۲۴)
- 11 ENTER (۲۵، ۱۸، ۱۵)
- 7 EQ BAND (۲۵)
- 34 GAME (۳۵، ۲۵، ۲۳)
- 28 GAME MIXING (۲۶)
- 8 GROOVE (۲۴)
- 3 ILLUMINATION (۳۲)
- 16 KARAOKE/MPX (۲۶)
- 23 MIC LEVEL (۲۶)
- 13 P FILE (۲۵)
- 31 PLAY MODE (۲۱، ۱۵، ۱۲)
- 13 PRESET EQ (۳۹، ۲۷، ۲۳، ۲۲)
- 29 REC PAUSE/START (۲۲)
- 8 SURROUND (۲۷، ۲۶، ۲۳)

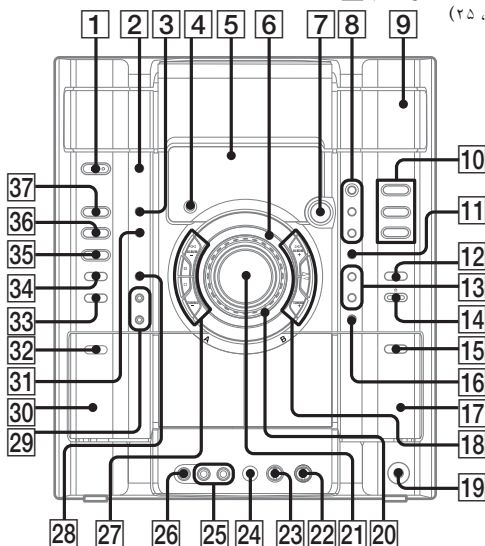

## ترتیب الفبائی

### M - A

- [11] ALBUM +/- (۱۵، ۱۲)
- [21] CD (۱۵، ۱۱)
- [17] CLEAR (۱۶)
- [26] CLOCK/TIMER SELECT (۳۰، ۲۹)
- [26] CLOCK/TIMER SET (۱۰)
- [10] DISC SKIP (۲۹، ۲۸)
- [3] DISPLAY (۱۵، ۱۲)
- [12] ENTER (۳۱، ۳۰)
- [16] EQ (۲۴)
- [2] FM MODE (۲۰)
- [4] FUNCTION (۱۵، ۱۴، ۱۱)
- [15] KARAOKE/MPX (۱۹، ۱۸)

### ی - N

- [19] NEXT (۱۴)
- [6] ON SCREEN (۳۲)
- [24] PLAY MODE (۲۱، ۱۵، ۱۲)
- [19] PREV (۱۴)
- [2] REPEAT (۱۵)
- [9] SELECT (۹)
- [25] SLEEP (۲۸)
- [7] SPECIAL MENU (۱۶)
- [22] TAPE (۲۲)
- [5] TUNER BAND (۱۹، ۱۸)
- [23] TUNER MEMORY (۱۸)
- [24] TUNING MODE (۱۹، ۱۸)
- [14] VOLUME +/- (۲۸)
- [20] دکمه های عددی (۱۶، ۱۴، ۱۳)

## توصیف دکمه ها

- [1] I/⏻ (روشن/آماده باش) (۲۹، ۸)
- [8] ⏪/⏩ (جلو رفتن سریع/بازگشت) (۲۲، ۱۲)
- [9] ▶ (پخش) (۲۱، ۱۲)
- [9] ⏸ (توقف کوتاه) (۲۲، ۱۲)
- [9] ■ (توقف) (۲۲، ۱۲)
- [13] KEY CONTROL #/b (۲۷)
- [18] RETURN ↶ (۱۴)
- [19] +/- (تنظیم) (۱۸)
- [19] ⏪/⏩ (جلو رفتن/برگشت به عقب) (۲۲، ۱۲، ۱۰)

