

Display Side Hi-Fi Component System

دستور العمل



*DHC-NXM4D
DHC-NXM2D*

این سیستم **Dolby Digital** ^(۱)، رمزگشای محیطی ماتریس تطبیقی **Dolby Pro Logic (II)**، و سیستم محیطی دیجیتال **DTS** ^(۲) را در بر می گیرد.

^(۱) ساخته شده تحت مجوز لایبراتور دالبی.

"دالبی"، "Pro Logic" و نشان **double-D** نامهای تجاری تابع لایبراتور دالبی می باشند.

^(۲) تولید شده تحت لیسانس از **Digital Theater Systems, Inc.**

"DTS"، "DTS Digital Surround" علائم تجاری ثبت شده **Digital Theater Systems, Inc.** می باشند.

برای جلوگیری از خطر آتش سوزی یا شوک، دستگاه را در معرض باران و یا رطوبت قرار ندهید.

برای جلوگیری از خطر آتش سوزی، قسمت تهویه دستگاه را با روزنامه، پارچه رومیزی، پرده و یا مواد متفرقه دیگر نپوشانید و یا شمع های روشن را روی دستگاه قرار ندهید.

برای جلوگیری از خطر آتش سوزی یا شوک، از قرار دادن اشیاء پر از آب نظیر گلدان روی دستگاه خودداری کنید.

از قرار دادن دستگاه در فضاهای محصوری مثل یک قفسه کتاب یا کابینت خودداری کنید.

این دستگاه بعنوان یک محصول **CLASS 1 LASER** طبقه بندی می شود. این برچسب بر پشت قسمت خارجی دستگاه قرار می گیرد.

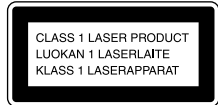

باطری را همراه با زباله های معمولی خانگی دور نریخته، بلکه آنرا به عنوان ضایعات شیمیائی دفع نمایید.



ENERGY STAR®

ENERGY STAR® یک علامت ثبت شده آمریکایی است. **Sony Corporation** به عنوان یک شریک **ENERGY STAR**® اعلام می دارد که این محصول راهبردهای **ENERGY STAR**® برای بازدهی انرژی را بر آورده می سازد.



نوار - پخش

- جایگذاری یک نوار ۴۱
پخش یک نوار ۴۱

نوار - ضبط کردن

- ضبط تراک های CD مورد علاقه شما بر روی نوار ۴۲
— ضبط همزمان CD-TAPE
ضبط روی یک نوار به صورت دستی ۴۳
— ضبط به صورت دستی

تنظیم صدا

- تنظیم نمودن صدا ۴۴
انتخاب جلوه محیطی ۴۵
آوازخوانی همراه: کارائوکه ۴۶

تایمر

- به خواب رفتن با موسیقی ۴۸
— تایمر خواب
بیدار شدن با موسیقی ۴۸
— تایمر پخش
ضبط زمانی برنامه های رادیویی ۴۹
— تایمر ضبط

نمایشگر

- خاموش کردن نمایشگر ۵۰
— وضعیت صرفه جوئی در نیرو
تنظیم روشنائی نور پشت نمایشگر ۵۱
مشاهده اطلاعات مربوط به دیسک در نمایشگر ۵۱
مشاهده اطلاعات مربوط به دیسک در نمایشگر روی صفحه ۵۳
بازبین نمودن اطلاعات تاریخ ۵۴

ادامه دارد

- چگونگی استفاده از این دفترچه راهنما ۵
دیسک های قابل پخش ۵

شروع به کار

- وصل کردن سیستم ۷
جانمائی بلندگوها ۱۱
تنظیم ساعت ۱۲
اجرای QUICK SETUP ۱۳

JPEG / MP3 / CD / VIDEO CD / DVD

— پخش

- جایگذاری یک دیسک ۱۵
پخش یک دیسک ۱۵
— پخش عادی/ پخش مخلوط
پخش DVDها با استفاده از فهرست انتخاب ۱۸
پخش VIDEO CDها با کارکردهای PBC (نسخه 2.0) ۱۸
— پخش PBC
پخش به طور متناوب ۱۹
— پخش تکراری
ساختن برنامه خودتان ۲۰
— پخش برنامه ای
استفاده از نمایشگر روی صفحه برای جستجو ۲۲

DVD - کارکردهای مختلف

- تغییر دادن صدا/ زیر عنوان/ زبان ۲۵
تنظیم زاویه/ تصویر ۲۸
محدود کردن پخش دیسک ۳۱
— کنترل مرسوم والدین/ کنترل والدین
تنظیمات بلندگو ۳۵
— تنظیم بلندگو

تیونر

- پیش تثبیت ایستگاه های رادیویی ۳۸
گوش دادن به رادیو ۳۹
— تنظیم پیش تثبیت
— تنظیم دستی

وسایل اختیاری

- ۵۵ وصل کردن وسایل اختیاری
- ۵۶ گوش دادن به صدا از یک وسیله وصل شده
- لذت بردن از صدای 5.1 کانال با آمپلی فایر
- اختیاری ۵۷
- (فقط DHC-NXM2D)
- ۵۷ ضبط صدا از یک وسیله وصل شده
- ۵۷ ضبط کردن روی یک وسیله وصل شده

رفع اشکال



- ۵۸ مشکلات و راه حل ها
- ۶۳ پیام ها

اطلاعات اضافی

- ۶۵ احتیاطات لازم
- ۶۷ مشخصات
- ۷۰ فهرست کد زبان
- فهرست مواردی که می تواند بوسیله نوع دیسک
- ۷۱ نشان داده و انتخاب گردد
- ۷۲ فهرست موردی تنظیم سیستم
- ۷۳ واژه نامه لغات فنی
- ۷۷ فهرست موقعیت دکمه ها و صفحات مرجع

چگونگی استفاده از این دفترچه راهنما

- این دفترچه راهنما به طور عمده عملکردها را با استفاده از دستگاه کنترل از راه دور شرح می دهد، اما همین عملکردها با استفاده از دکمه های روی واحد با همین نام های مشابه نیز قابل اجرا می باشند.
- OSD (نمایش روی صفحه) ممکن است بسته به مدل هر کشور متفاوت باشد.
- فقط صفحه OSD (نمایش روی صفحه) انگلیسی به منظور توضیح استفاده می شود.
- نمادهای ذیل در این دستورالعمل مورد استفاده قرار می گیرند.

نماد	مفهوم
	کارکردهائی که با DVD ها می توانند استفاده شوند
	کارکردهائی که با VIDEO CD ها می توانند استفاده شوند
	کارکردهائی که با CD های صوتی می توانند استفاده شوند
	کارکردهائی که با تراک های صوتی MP3 می توانند استفاده شوند
	کارکردهای قابل دسترس برای فایل های JPEG

فرمت دیسک ها



CD-RW/CD-R
(داده های صوتی)
فایل های MP3
فایل های (JPEG)

علامت "DVD VIDEO" یک علامت تجاری است.

کد منطقه ای DVD هائی که شما می توانید با این سیستم پخش کنید

سیستم شما دارای یک کد منطقه ای می باشد که در پشت واحد چاپ شده است و تنها DVD هائی با همان کد منطقه ای را پخش خواهد نمود.

DVD های با برچسب  نیز با این سیستم قابل پخش خواهند بود.

اگر شما تلاش نمایید تا هر DVD دیگری را پخش کنید، پیام "Playback prohibited by area limitations." (پخش بوسیله محدودیت های ناحیه ای ممنوع شده است.) روی صفحه تلویزیون پدیدار می گردد. بسته به DVD، اگر چه به علت محدودیت های ناحیه ای از پخش DVD ممانعت می شود، ممکن است هیچ نشانه کد منطقه ای زنده شده باشد.

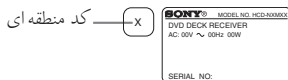

دیسک هائی که این سیستم نمی تواند پخش نماید

- CD-ROM ها (به غیر از پسوندها "MP3"، "JPG"، یا ".JPEG")
- CD-R و/یا CD-RW ها به غیر از آنهایی که در فرمت های ذیل ضبط شده اند:
 - فرمت CD موسیقی
 - فرمت CD ویدیو
 - فرمت MPEG1 Audio Layer-3 (MP3) / JPEG که با ISO9660 * تراز 1/ تراز 2 یا Joliet چند دوره ای مطابقت دارد
- بخش داده های CD-Extra
- CD های Super Audio
- DVD-RW ها در وضعیت VR (ضبط ویدیو)
- DVD-ROM ها
- DVD-RAM ها
- دیسک های صوتی DVD
- یک DVD با کد منطقه ای متفاوت.

دیسک های قابل پخش

شما می توانید دیسک های زیر را با این سیستم پخش نمایید. سایر دیسک ها قابل پخش نمی باشند.

فهرست دیسک های قابل پخش

فرمت دیسک ها	علامت دیسک
DVD VIDEO ها	
VIDEO CD ها	
CD های صوتی	

ادامه دارد

دیسک های موسیقی کدگذاری شده با تکنولوژی های محافظت از حق نشر

این محصول برای پخش دیسک های منطبق بر استاندارد دیسک فشرده (CD) طراحی شده است. اخیراً دیسک های موسیقی متنوعی که با تکنولوژی های محافظت از حق نشر کدگذاری شده اند توسط برخی شرکت های ضبط وارد بازار گردیده اند. لطفاً توجه کنید که در بین این دیسک ها، بعضی از آنها ممکن است با استاندارد CD مطابقت نداشته باشند و ممکن است با این محصول قابل پخش نباشند.

احتیاطات لازم در هنگام پخش دیسکی که در چند دوره ای ضبط شده است

- این سیستم می تواند CD های چند دوره ای را هنگامی که یک تراک صوتی MP3 در اولین دوره وجود داشته باشد پخش نماید. هریک از تراک های صوتی MP3 بعدی ضبط شده در دوره های بعد نیز می توانند پخش شوند.
- این سیستم می تواند CD های چند دوره ای را هنگامی که یک فایل تصویری JPEG در اولین دوره وجود داشته باشد پخش نماید. هریک از فایل های تصویری JPEG بعدی ضبط شده در دوره های بعد نیز می توانند پخش شوند.
- اگر تراک های صوتی و تصویریها در فرمت CD موسیقی یا فرمت CD ویدیو در اولین دوره ضبط شده باشند، فقط اولین دوره پخش خواهد شد.
- دیسک های CD-R و CD-RW ضبط شده در چند دوره که با «بستن دوره» تمام نشده باشند پشتیبانی نمی شوند.

حقوق نشر

این محصول تکنولوژی حفاظت حق نشر که توسط امتیاز انحصاری ایالات متحده و دیگر حقوق دارائی ذهنی حمایت می شود را در بر می گیرد. استفاده از این تکنولوژی حفاظت حق نشر بایستی با اجازه Macrovision بوده و فقط به منظور مصارف خانگی و سایر مصارف محدود مشاهده ای می باشد مگر در موارد دیگری که توسط Macrovision مجاز گردیده باشد. مهندسی معکوس یا تفکیک اجزاء ممنوع می باشد.

• فایل فرمت JPEG پیشرفته

• دیسک های با شکل های غیراستاندارد (به طور مثال قلبی شکل، مربعی، ستاره ای) نمی توانند روی این واحد پخش شوند. تلاش برای انجام این کار ممکن است به واحد آسیب برساند. از چنین دیسک هایی استفاده نکنید.

• دیسکی که بر روی آن کاغذ یا برجسب باشد.

• دیسکی که هنوز بر روی آن مواد چسبنده، نوار چسب سلوفان، یا یک برجسب باقی مانده باشد.

* یک فرمت منطقی فایل ها و پرونده ها روی CD-ROM، تعریف شده توسط ISO (مؤسسه بین المللی برای استاندارد سازی).

نکاتی راجع به DVD-R / DVD-RW / DVD+R / DVD+RW

- در برخی حالات، DVD-R، CD-RW، DVD-R، DVD-RW (وضعیت ویدیو) DVD-RW های ایجاد شده در وضعیت ویدیو فرمت مشابهی با یک DVD VIDEO دارند)، DVD+R یا DVD+RW بسته به کیفیت ضبط یا شرایط فیزیکی دیسک، یا مشخصه های وسیله ضبط کننده نمی توانند روی این سیستم پخش شوند. به علاوه، دیسک چنانچه به درستی نهائی نشده باشد پخش نخواهد شد. برای اطلاعات بیشتر، دستورالعمل های عملکرد برای وسیله ضبط را ملاحظه نمایید.
- یک دیسک ضبط شده در فرمت نوشتاری بسته ای نمی تواند پخش شود.

نکته قابل توجه در مورد عملکردهای پخش DVD ها و VIDEO ها

بعضی از عملکردهای پخش DVD ها و VIDEO CD ها ممکن است به طور عمد توسط سازنده های نرم افزار تثبیت شده باشند. از آنجا که این سیستم DVD ها و VIDEO CD را مطابق با محتویات دیسک که توسط سازنده های نرم افزار طراحی شده اند پخش می نماید، برخی از خصوصیات پخش ممکن است قابل دسترس نباشند. همچنین به دستورالعمل های ضمیمه DVD ها یا VIDEO CD ها مراجعه نمایید.

دستورالعمل های **1** تا **6** ذیل را برای وصل کردن سیستم خود با استفاده از سیم های ضمیمه و ضوابط اجرا نمائید. DHC-NXM4D به منظور توضیح استفاده می شود.

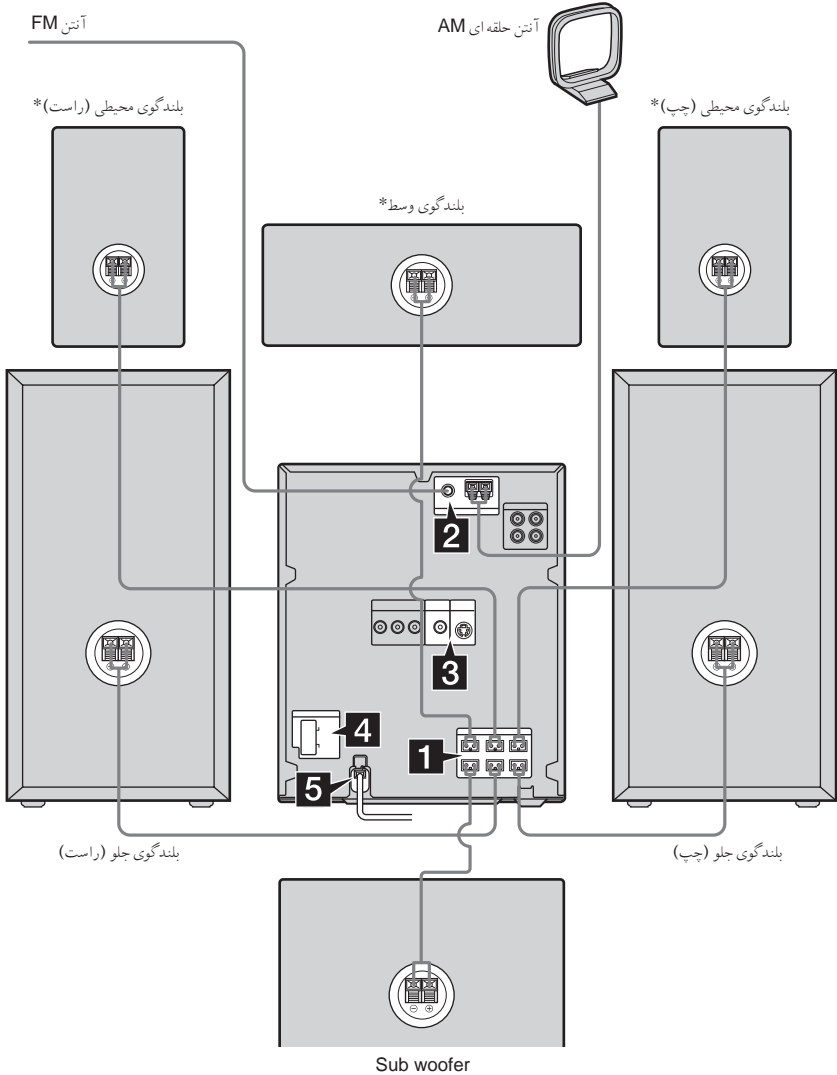

* فقط DHC-NXM4D

3 فیش ورودی ویدیوی تلویزیون خود را با کابل ویدیوی ضمیمه به فیش VIDEO OUT وصل کنید.

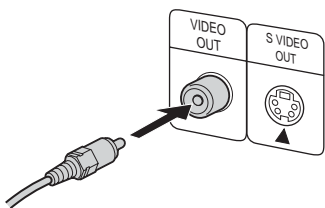

هنگام استفاده از یک تلویزیون

تلویزیون را روشن کرده و ورودی ویدیو را انتخاب کنید بدین ترتیب شما می توانید از این سیستم تصاویر را مشاهده نمایید.

هنگام وصل کردن یک دک ویدیو

تلویزیون و دک ویدیو را با استفاده از سیم های ویدیو و صوت (به ضمیمه نیست) به صورتی که در زیر نشان داده شده به هم وصل کنید.

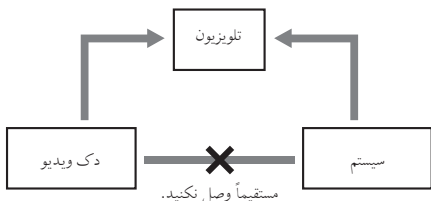

چنانچه شما یک دک ویدیو را بین این سیستم و تلویزیون وصل نمایید، ممکن است هنگام نمایش سیگنال ویدیو از این سیستم شاهد نشت تصویر باشید. بین این سیستم و تلویزیون دک ویدیو وصل ننمایید.

توجه

تلویزیون را بر روی این سیستم قرار ندهید.

نکته

برای تصاویر ویدیو با کیفیت حتی بالاتر:

از یک سیم ویدیوی وسیله اختیاری برای وصل کردن فیش های ورودی COMPONENT VIDEO تلویزیون خود به فیش های COMPONENT VIDEO OUT این سیستم استفاده کنید. اگر تلویزیون شما با سیگنال های فایل فرمت پیشرفته مطابقت دارد، از این اتصال استفاده نموده در «تنظیم صفحه تلویزیون» (صفحه ۲۹) "COMPONENT OUT" را به "PROGRESSIVE" تعیین نمایید.

شما می توانید از یک سیم اختیاری S video برای وصل کردن فیش ورودی S VIDEO تلویزیون خود به فیش S VIDEO OUT استفاده کنید.

1 بلندگوها و sub woofer را وصل کنید.

از انطباق سیم های بلندگوی مناسب از ترمینال های بلندگو به ترمینال های SPEAKER متناظر روی واحد مطمئن گردید.

واحد اصلی

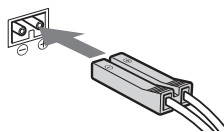

بلندگوها

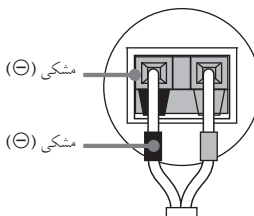

2 آنتن های FM و AM را وصل کنید.

آنتن حلقه ای AM را قرار داده، سپس آن را وصل کنید.

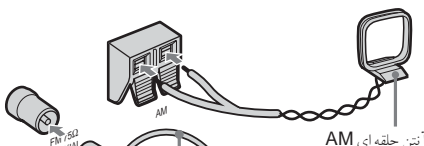
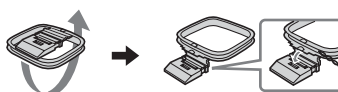

آنتن هدایت FM را به طور افقی قرار دهید

توجه

آنتن ها را از سیم های بلندگو دور نگاه دارید.

توجه

- نوع بلندگوهای ضمیمه بر حسب مدلی که شما خریداری نموده اید متفاوت است («مشخصات» در صفحه ۶۷ را ملاحظه نمایید).
- بلندگوهای محیطی را بر بالای تلویزیون قرار ندهید.* این کار ممکن است موجب خرابی رنگ ها در صفحه تلویزیون گردد.
- مطمئن شوید که بلندگوهای محیطی چپ و راست را متصل نموده اید.* در غیر اینصورت صدا شنیده نخواهد شد.
- شما نمی توانید در وضعیت صرفه جوئی در نیرو سیستم رنگ را تعیین کنید (صفحه ۵۰).
- هنگامی که شما یک VIDEO CD ضبط شده در سیستم رنگی متفاوت از آن که شما تعیین نموده اید پخش می کنید، تصویر ممکن است معیوب باشد.

* فقط DHC-NXM4D

تثبیت بلندگوها

بعد از وصل کردن سیستم، ما توصیه می کنیم سیستم را به صورت ذیل قرار دهید:

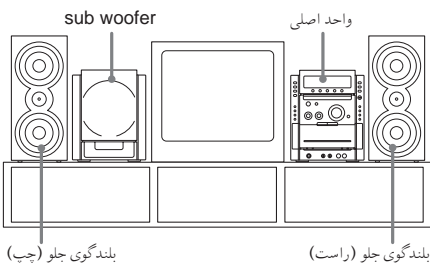

ادامه دارد

4 برای مدل هائی با انتخابگر ولتاژ، VOLTAGE SELECTOR را بر روی ولتاژ خط نیروی محلی قرار دهید.

بر حسب مدل، VOLTAGE SELECTOR ممکن است متفاوت باشد.

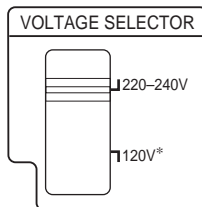

* مدل عربستان سعودی: ۱۲۷-۱۲۰ ولت

5 سیستم نیرو را به خروجی دیواری وصل کنید.

نمایش در نمایشگر پدیدار می گردد. هنگامی که شما I/⏻ را فشار دهید، سیستم روشن شده و نمایش به طور خودکار قطع می شود.

اگر آداپتور ضمیمه روی دوشاخه با خروجی دیواری شما مطابق نیست، آنرا از دوشاخه جدا کنید (فقط برای مدل هائی که مجهز به یک آداپتور هستند).

6 (به جز برای مدل های آمریکای لاتین) مطابق با سیستم رنگ تلویزیون خود، سیستم رنگ را PAL یا NTSC تعیین کنید.

سیستم رنگ در کارخانه برای مدل های با کد منطقه ای ۳ بر روی NTSC، و برای سایر مدل های کد منطقه ای بر روی PAL تنظیم گردیده است. هر بار که شما دستورالعمل زیر را اجرا کنید، سیستم رنگ به صورت ذیل تغییر می نماید:

PAL ↔ NTSC

- 1 I/⏻ را برای خاموش شدن سیستم فشار دهید.
 - 2 I/⏻ روی واحد را در حالی که II روی واحد را پائین نگاه داشته اید فشار دهید.
- سیستم روشن شده و سیستم رنگ تغییر می یابد.

قرار دادن دو عدد باتری R6 (سایز AA) در داخل دستگاه کنترل از راه دور

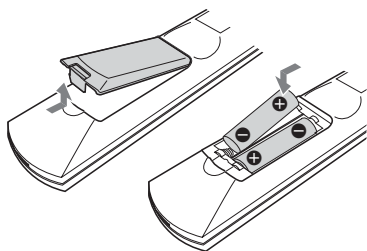

به کارگیری یک تلویزیون Sony

شما می توانید از دکمه های ذیل روی دستگاه کنترل از راه دور برای به کارگیری یک تلویزیون Sony استفاده کنید.

فشار دهید	برای
TV I/⏻	روشن یا خاموش کردن تلویزیون
TV/VIDEO	سوئیچ کردن به منبع ورودی تلویزیون از بین تلویزیون و سایر منابع ورودی
TV CH +/-	تغییر دادن کانال های تلویزیون
TV VOL +/-	تنظیم درجه صدای بلندگو(ها)ی تلویزیون

توجه

اگر از دستگاه کنترل از راه دور برای مدت طولانی استفاده نمی کنید، جهت جلوگیری از آسیب های احتمالی و خوردگی ناشی از نشست باتری ها، آنها را از دستگاه خارج کنید.

نکته

باتری ها در شرایط عادی استفاده از دستگاه حدود شش ماه عمر مفید خواهد داشت. هنگامی که دستگاه کنترل از راه دور دیگر قابلیت کنترل سیستم را نداشت، هردو باتری را با باتری های نو تعویض کنید.

هنگام قرار دادن بلندگوهای جلو بر روی sub woofer و واحد اصلی، از قرار دادن پایه بلندگوهای جلو برای جای گرفتن درسوراخ های روی sub woofer و واحد اصلی مطمئن شوید.

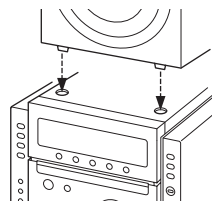

برای جلوگیری از افتادن بلندگوها

هنگامی که شما بلندگوهای جلو را بر روی sub woofer و واحد اصلی قرار می دهید، تکیه گاه بلندگو را در طرف عقب sub woofer و واحد اصلی با بلندگوهای جلو قرار دهید. پیچ های (1) را به نرمی برای ثابت کردن موقتی تکیه گاه بلندگو بسته، پیچ های دیگر را برای ثابت کردن (2) محکم کرده، سپس پیچ های اولی (1) را به طور محکم ببندید.

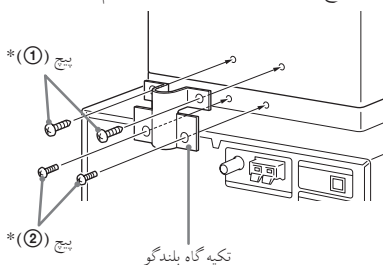

* نوع پیچ
 3 × 8 ⊕ برای واحد اصلی و sub woofer (1)
 3.5 × 14 ⊕ برای بلندگوهای جلو (2)

توجه

قبل از حمل یا جابجا کردن سیستم، تکیه گاههای بلندگو را بردارید.

برای وصل کردن وسایل اختیاری

صفحه ۵۵ را ملاحظه نمایید.

جانمایی بلندگوها

1 بلندگوهای جلو را در زاویه ۴۵ درجه نسبت به موقعیت شنوایی خود قرار دهید.

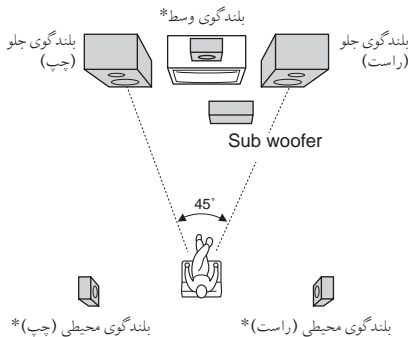

* فقط DHC-NXM4D

2 بلندگوی وسط را در ارتفاعی حدود ارتفاع بلندگوهای جلو قرار دهید.

بلندگوی وسط را با بلندگوهای جلو در یک ردیف قرار داده یا آنرا کمی پشت بلندگوهای جلو قرار دهید.

3 بلندگوهای محیطی را جانمایی کنید.

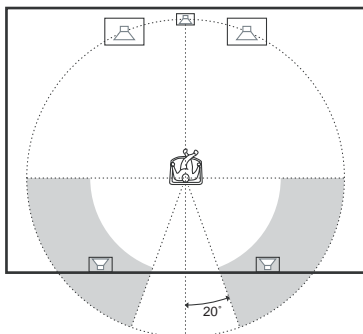

بلندگوهای محیطی را در داخل محدوده های خاکستری رنگ متناظر جای دهید.

جا نمایی هر دو بلندگوی محیطی در فاصله مساوی از موقعیت شنوایی مؤثر می باشد.

ادامه دارد

وصل کردن بالشتک های بلندگو (فقط DHC-NXM4D)

برای پایداری بلندگوها و جلوگیری از لغزش آنها، بالشتک های ضمیمه بلندگو را به ته بلندگوها وصل کنید.

بلندگوی وسط (۴)
بلندگوی محیطی (چپ) (۴) / راست (۴)

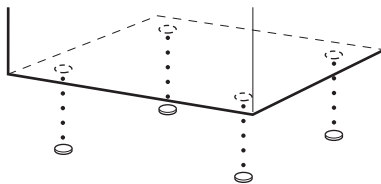

در موقع حمل سیستم

برای محافظت از مکانیزم DVD دستورالعمل ذیل را اجرا کنید.

از دکمه های روی واحد برای عملکرد استفاده نمائید.

1 I/ON را برای روشن شدن سیستم فشار داده، سپس DVD را فشار دهید.

2 مطمئن شوید که تمام دیسک ها از سیستم برداشته شده اند.

3 ■ را پائین نگاه داشته، سپس DVD را تا پدیدار شدن "Please Wait" فشار دهید. بازبین نمائید که "STANDBY" سپس "LOCK" پدیدار شود.

4 سیم نیرو را از پریز خارج کنید.

4 sub woofer را جانمایی کنید.

برای بدست آوردن یک بازتولید صدای بم بهتر، ما به شما توصیه می کنیم که sub woofer را روی یک کف صلب جابجاییه وقوع تشدید نامحتمل است قرار دهید.

توجه

- بلندگوهای محیطی را بر بالای تلویزیون قرار ندهید.*
- این کار ممکن است باعث تخریب رنگ ها در صفحه تلویزیون گردد.
- همیشه sub woofer را به طور عمودی، چند سانتیمتری با فاصله از دیوار قرار دهید.
- اگر sub woofer در مرکز یک اتاق قرار داده شود، صدای بم ممکن است به شدت ضعیف شود. این به علت تأثیر موج ایستای اتاق می باشد. اگر این حالت اتفاق افتاد، sub woofer را از مرکز اتاق جابجا کرده یا علت ایجاد موج ایستا را توسط قرار دادن یک قفسه کتاب در مقابل دیوار و روش های دیگر حذف کنید.

* فقط DHC-NXM4D

تنظیمات بلندگو

برای لذت بردن از DVDها و سایر دیسک های با صدای چندکاناله و جلوه های محیطی Dolby، بلندگوها نیاز به تنظیم شدن دارند. فاصله از موقعیت شنوایی تا بلندگوها، و بالانس و تراز را تعیین نمایید. سپس از صدای آزمایشی برای تنظیم درجه صدای هر بلندگو در یک تراز مشابه استفاده کنید. برای جزئیات، «تنظیمات بلندگو» در صفحه ۳۵ را ملاحظه نمایید.

تنظیم ساعت

از دکمه های روی دستگاه کنترل از راه دور برای عملکرد استفاده نمایید.

1 |/| را برای روشن شدن سیستم فشار دهید.

2 CLOCK/TIMER SET را فشار دهید.

3 ↑ یا ↓ را برای تثبیت ساعت به طور متناوب فشار دهید.

4 → را فشار دهید.

5 ↑ یا ↓ را برای تثبیت دقیقه به طور متناوب فشار دهید.

6 ENTER را فشار دهید.

ساعت شروع به کار می کند.

برای تنظیم ساعت

1 CLOCK/TIMER SET را فشار دهید.

2 ↑ یا ↓ را تا انتخاب "CLOCK SET" فشار داده، سپس ENTER را فشار دهید.

3 دستورالعمل مراحل 3 تا 6 فوق را عیناً انجام دهید.

توجه

- تنظیمات ساعت هنگامی که شما سیم نیرو را جدا کرده یا اگر قطع نیرو اتفاق بیفتد لغو می گردند.
- شما نمی توانید ساعت را در وضعیت صرفه جویی در نیرو تنظیم کنید (صفحه ۵۰).

5 ↑ یا ↓ را برای انتخاب یک زبان به طور متناوب فشار داده، سپس ENTER را فشار دهید.

تنظیم انتخاب می شود.
"ROOM SIZE" پدیدار می شود.

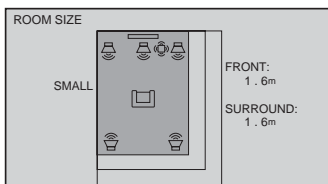

6 ↑ یا ↓ را برای انتخاب اندازه یک مناسب اتاق از بین "SMALL"، "MEDIUM"، یا "LARGE" به طور

متناوب فشار داده، سپس ENTER را فشار دهید.

تنظیم انتخاب می شود و
"LISTENING POSITION" پدیدار می گردد.

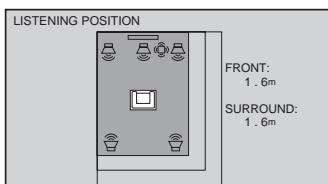

تعداد "LISTENING POSITION" که شما می
توانید انتخاب کنید بسته به تنظیم "ROOM SIZE"
متفاوت است.

سه موقعیت	SMALL
چهار موقعیت	MEDIUM
پنج موقعیت	LARGE

7 ↑ یا ↓ را برای انتخاب یک موقعیت مناسب شنوایی به طور متناوب فشار داده، سپس ENTER را فشار دهید.

تنظیم انتخاب می شود و "TV TYPE" پدیدار می گردد.

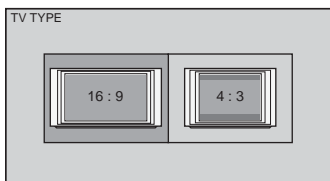

ادامه دارد

اجرای QUICK SETUP

شما می توانید تنظیمات اولیه LANGUAGE SETUP، TV TYPE را قدم به قدم تعیین کنید.

بعد از اجرای آماده سازی سریع، سیستم برای پخش فیلم ها، CD های موسیقی و غیره آماده می باشد. برای اجرای تنظیمات اضافه تر بلندگوها، «تنظیمات بلندگو» در صفحه ۳۵ را ملاحظه نمایید.

فقط مدل آسیائی به منظور توضیح استفاده می شود.

برای DHC-NXM4D

1 تلویزیون خود را روشن نموده و ورودی ویدیو را انتخاب کنید.

2 I/O را برای روشن کردن سیستم فشار دهید.

3 FUNCTION + یا - را به طور متناوب (یا DVD روی واحد) را برای تغییر کارکرد به DVD فشار دهید.

پیغام راهنما روی صفحه تلویزیون پدیدار می شود.

توجه

هنگامی که یک دیسک داخل سیستم است یا سینی دیسک باز می باشد، پیغام راهنما روی صفحه تلویزیون پدیدار نمی شود.

4 ENTER را فشار دهید.

"LANGUAGE SETUP" پدیدار می شود.

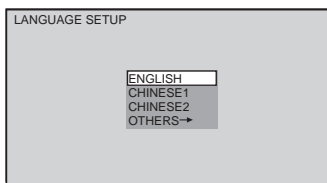

زبانی که شما در "LANGUAGE SETUP" انتخاب می کنید برای "OSD"، "DVD MENU" و "SUBTITLE" می باشد (صفحه ۲۷).

هنگامی که "OTHERS" → پدیدار شد، شما می توانید "OTHERS" → را برای انتخاب زبان از لیست کد زبان با استفاده از دکمه های عددی انتخاب کنید (صفحه ۷۰). کد زبان انتخاب شده (۴ رقمی) مرتبه بعدی که شما "OTHERS" → را انتخاب می کنید نمایش داده می شود. شما می توانید زبان برای فهرست انتخاب DVD ("DVD MENU") و زبان زیر عنوان ("SUBTITLE") را انتخاب کنید.

8 ← یا → را برای انتخاب یک نوع وصل شده تلویزیون به سیستم به طور متناوب فشار داده، سپس ENTER را فشار دهید.

"QUICK SETUP" کامل است.

برای پایان دادن به QUICK SETUP

DVD SETUP را فشار دهید.

برای تغییر دادن تنظیمات QUICK SETUP

1 DVD SETUP را در وضعیت توقف فشار دهید.

نمایشگر راه اندازی پدیدار می شود.

2 ↑ ↓ را برای انتخاب "SET UP" به طور متناوب فشار داده، سپس ENTER را فشار دهید.

3 ↑ ↓ را برای انتخاب "QUICK" به طور متناوب فشار داده، سپس ENTER را فشار دهید.

"LANGUAGE SETUP" پدیدار می شود.

4 هر تنظیم را با دیتال نمودن همین دستورالعمل ها از مرحله 5 تغییر دهید.

توجه

- پیغام راهنما فقط هنگامی که شما سیستم را برای اولین بار روشن می کنید، یا بعد از اجرای "RESET" (صفحه ۶۳) پدیدار می شود.
- هنگامی که شما "4:3" را در "TV TYPE" انتخاب می کنید، "4:3 LETTER BOX" انتخاب می شود (صفحه ۲۹).
- برای DHC-NXM4D، بسته به موقعیت انتخاب شده در "LISTENING POSITION" یا "ROOM SIZE"، فاصله و تراز هر بلندگو به طور خودکار تعیین خواهد شد.
- هنگامی که یک دیسک در سیستم است، پیغام راهنما روی صفحه تلویزیون پدیدار نمی شود. برای اجرای QUICK SETUP، DVD را برای خارج کردن دیسک فشار داده، I/O را خاموش کردن سیستم فشار داده، سپس مجدداً I/O را روشن کردن سیستم فشار دهید.
- اگر شما می خواهید هر تنظیمی را تغییر دهید، «DVD - کارکردهای مختلف» در صفحه ۲۵ را ملاحظه نمایید.
- برای DHC-NXM4D، شکل های نمایش داده شده برای "ROOM SIZE" و "LISTENING POSITION" فقط مثال هایی هستند و ممکن است از اندازه و آرایش واقعی اتاق متفاوت باشند، تنظیمات برای "SPEAKER SETUP" (صفحه ۳۵) روی این نمایشگرها پدیدار نمی شوند.

برای DHC-NXM2D

1 تلویزیون خود را روشن نموده و ورودی ویدیو را انتخاب کنید.

2 I/O را برای روشن کردن سیستم فشار دهید.

3 FUNCTION + یا - را به طور متناوب (یا DVD روی واحد را) برای تغییر کارکرد به DVD فشار دهید.

پیغام راهنما روی صفحه تلویزیون پدیدار می شود.

توجه

هنگامی که یک دیسک داخل سیستم است یا سینی دیسک باز می باشد، پیغام راهنما روی صفحه تلویزیون پدیدار نمی شود.

4 ENTER را فشار دهید.

"LANGUAGE SETUP" پدیدار می شود.

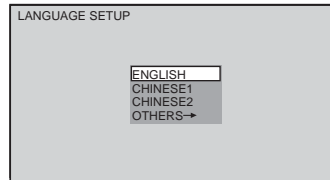

زبانی که شما در "LANGUAGE SETUP" انتخاب می کنید برای "OSD"، "DVD MENU" و "SUBTITLE" می باشد (صفحه ۲۷).

هنگامی که "OTHERS->" پدیدار شد، شما می توانید "OTHERS->" را برای انتخاب زبان از لیست کد زبان با استفاده از دکمه های عددی انتخاب کنید (صفحه ۷۰). کد زبان انتخاب شده (۴ رقمی) مرتبه بعدی که شما "OTHERS->" را انتخاب می کنید نمایش داده می شود. شما می توانید زبان برای فهرست انتخاب DVD ("DVD MENU") و زبان زیر عنوان ("SUBTITLE") را انتخاب کنید.

5 ↑ ↓ یا → را برای انتخاب یک زبان به طور متناوب فشار داده، سپس ENTER را فشار دهید.

تنظیم انتخاب می شود.

"TV TYPE" پدیدار می گردد.

6 ← یا → را برای انتخاب یک نوع وصل شده تلویزیون به سیستم به طور متناوب فشار داده، سپس ENTER را فشار دهید.

"QUICK SETUP" کامل است.

پخش یک دیسک

— پخش عادی / پخش مخلوط



قبل از پخش یک DVD، VIDEO CD یا JPEG، تلویزیون خود را روشن نموده، و ورودی ویدیو را انتخاب کنید. بسته به DVD یا VIDEO CD، برخی از عملکردها ممکن است متفاوت بوده یا محدودیت داشته باشند. به دستورالعمل‌های عملکرد همراه دیسک مراجعه نمایید.

مثال: هنگامی که یک دیسک DVD جایگذاری می‌شود

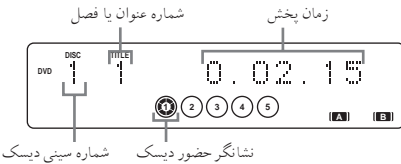

مثال: هنگامی که یک دیسک CD جایگذاری می‌شود

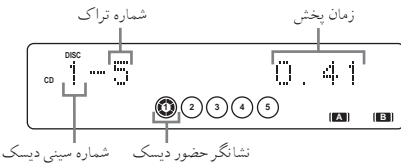

مثال: هنگامی که یک دیسک JPEG جای گذاری می‌شود

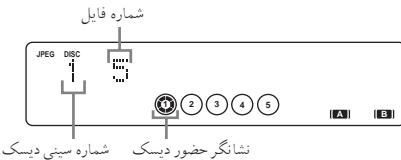

ادامه دارد

JPEG / MP3 / CD / VIDEO CD / DVD – پخش

جایگذاری یک دیسک

از دکمه‌های روی واحد برای عملکرد استفاده کنید.

1 5-1 DISC را برای انتخاب سینی دیسک فشار دهید.

هنگامی که هیچ دیسکی در سینی دیسکی که شما انتخاب کرده‌اید نباشد، "No Disc" پدیدار می‌شود. مرحله 2 را در حالیکه "DISC-1" (به طور مثال، 2-5) چشمک می‌زند اجرا کنید.

2 ▲ DVD را فشار دهید.

3 یک دیسک را به صورتی که طرف علامت دار آن به سمت بالا باشد روی سینی دیسک قرار دهید.

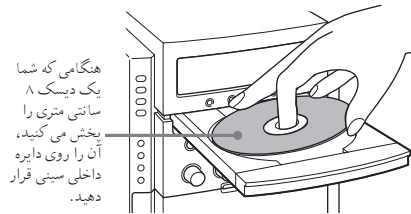

هنگامی که شما یک دیسک 8 سانتی متری را پخش می‌کنید، آن را روی دایره داخلی سینی قرار دهید.

4 ▲ DVD را برای بسته شدن سینی دیسک مجدداً فشار دهید.

توجه

- از دیسکی که نوار، برچسب یا خمیر بر روی آن وجود دارد استفاده ننمایید زیرا این کار ممکن است موجب سوء عملکرد شود.
- برای بستن سینی دیسک انگشت خود را به شدت به آن فشار ندهید زیرا این کار ممکن است موجب سوء عملکرد شود.

1 FUNCTION + یا - را به طور متناوب (یا DVD روی واحد را) برای تغییر دادن کارکرد به DVD فشار دهید.

2 PLAY MODE را در وضعیت توقف نا پدیدار شدن وضعیت دلخواه شما در نمایشگر به طور متناوب فشار دهید.

انتخاب	برای پخش
ALL DISCS (پخش عادی)	تمام دیسک‌ها در سینی دیسک به طور پیوسته.
1DISC (پخش عادی)	تراک‌های روی دیسکی که شما انتخاب کرده‌اید به ترتیب اولیه خود.
ALBM (پخش عادی)	تمام تراک‌های صوتی MP3 یا فایل‌های تصویری JPEG در آلبوم روی دیسکی که شما انتخاب کرده‌اید به ترتیب اولیه خود. هنگام پخش یک دیسک غیر JPEG/MP3، پخش مخلوط آلبوم همان عملکرد پخش 1DISC را انجام می‌دهد.
ALL DISCS SHUF (پخش مخلوط)*	تمام تراک‌ها روی تمام دیسک‌ها به صورت اتفاقی.
1DISC SHUF (پخش مخلوط)*	تمام تراک‌ها روی دیسکی که شما انتخاب کرده‌اید به صورت اتفاقی.
ALBM SHUF (پخش مخلوط)*	تراک‌های صوتی MP3 در آلبوم روی دیسکی که شما انتخاب کرده‌اید به صورت اتفاقی. هنگام پخش یک دیسک غیر MP3، پخش مخلوط آلبوم همان عملکرد پخش SHUF 1DISC را انجام می‌دهد.
PGM (پخش برنامه‌ای)*	تراک‌های روی تمام دیسک‌ها به ترتیبی که شما می‌خواهید پخش شوند («ساختن برنامه خودتان» در صفحه ۲۰ را ملاحظه نمایند).

* شما نمی‌توانید پخش مخلوط یا پخش برنامه‌ای را با DVD و JPEG اجرا کنید.

3 ◀▶ را فشار دهید.

توجه

- شما نمی‌توانید وضعیت پخش را در خلال پخش تغییر دهید.
- "ALBM" یا "ALBM SHUF" حتی اگر شما یک دیسک غیر JPEG/MP3 یا یک دیسک JPEG/MP3 بدون هیچ آلبومی را انتخاب کرده باشید پدیدار می‌شود. در این حالت، پخش آلبوم یا پخش مخلوط آلبوم به ترتیب همان عملکرد پخش 1DISC یا پخش 1DISC SHUF را اجرا می‌کند.

نکات

- هنگامی که کارکرد DVD زمانی که شما یک DVD را جای گذاری کرده‌اید انتخاب شود، دیسک به طور خودکار پخش می‌شود.
 - شما می‌توانید وضعیت پخش را بین ALL DISCS و ALBM با استفاده از نمایشگر روی صفحه به صورت ذیل تغییر دهید:
- 1 DVD DISPLAY** را در وضعیت توقف فشار دهید. فهرست انتخاب کنترل پدیدار می‌شود.
- 2** ↑ یا ↓ را برای انتخاب "PLAY MODE" فشار داده، سپس **ENTER** را فشار دهید.
- 3** ↑ یا ↓ را برای انتخاب وضعیت پخش دلخواه فشار داده، سپس **ENTER** را فشار دهید.

سایر عملکردها

برای	این کار را انجام دهید
توقف پخش	■ را فشار دهید.
توقف کوتاه (به جز برای JPEG)	■ را فشار دهید. ^(۱) ■ را مجدداً فشار داده تا پخش از سرگرفته شود.
یک تراک، تصویر یا فصل انتخاب	در خلال پخش یا توقف کوتاه ◀▶ یا ▶▶ را به طور متناوب فشار دهید.
یک آلبوم MP3 یا JPEG انتخاب	+ ALBUM یا - را بعد از مرحله 2 به طور متناوب فشار دهید.
قرارگیری سریع روی یک نقطه در جلو بردن سریع یا برگشت سریع (جستجوی ففلی) (به جز برای MP3/JPEG) ^(۲)	◀▶ یا ▶▶ روی دستگاه کنترل از راه دور را در خلال پخش فشار دهید. برای DVD یا VIDEO CD هر بار که شما دکمه را فشار می‌دهید، سرعت جستجو به صورت ذیل تغییر می‌یابد: 1 (آهسته) ← 2 (سریع تر از 1) برای CD، سرعت جستجو تغییر نمی‌کند (پخش 1 آهسته)). برای بازگشت به پخش عادی، ▶▶ را فشار دهید.
یافتن نقطه‌ای در یک تراک (به جز برای JPEG/MP3) ^(۳)	فشار دادن ◀▶ یا ▶▶ روی واحد را در خلال پخش ادامه داده و آن را در نقطه دلخواه رها کنید.
نمایش فریم به فریم (پخش حرکت آهسته) (فقط DVD/VIDEO CD) ^(۴)	■ را در خلال پخش فشار داده، سپس ◀ SLOW یا ▶ را فشار دهید. هر بار که شما دکمه را فشار دهید، سرعت پخش به صورت ذیل تغییر می‌یابد: جهت پخش ▶▶ 2 ◀◀ 1 جهت معکوس (فقط DVD) ◀◀ 2 ▶▶ 1 برای بازگشت به پخش عادی، ▶▶ را فشار دهید.
لذت بردن از نمایش اسلاید (فقط یک جهت) (فقط JPEG)	▶▶ را در حال نمایش یک تصویر JPEG فشار دهید. هر بار که شما ▶▶ را در خلال نمایش اسلاید فشار می‌دهید، فاصله زمانی بین نمایش اسلاید تغییر می‌کند. برای بازگشت به پخش عادی، ▶▶ را فشار دهید.

از سرگیری پخش از نقطه ای که دیسک را متوقف کرده اید

— پخش از نقطه توقف (به جز برای JPEG)

این سیستم نقطه ای که شما دیسک را متوقف کرده اید به حافظه می سپارد بنابراین شما می توانید پخش را از آن نقطه از سر بگیرید. پخش از نقطه توقف هنگامی که سیستم را خاموش می کنید لغو می شود.

1 هنگام پخش یک دیسک، ■ را برای توقف پخش فشار دهید.

"RESUME" در نمایشگر پدیدار می گردد. اگر "RESUME" پدیدار نگردید پخش از نقطه توقف قابل دسترس نیست.

2 ◀▶ را فشار دهید.

پخش کننده از نقطه ای که دیسک را در مرحله 1 متوقف کرده اید پخش را شروع می کند.

نوجه

- شما نمی توانید پخش از نقطه توقف را در خلال پخش مخلوط یا پخش برنامه ای اجرا نمایید.
- بسته به جایی که شما دیسک را متوقف کرده اید، سیستم ممکن است پخش را از نقطه دیگری از سر بگیرد.
- پخش از نقطه توقف در این حالات لغو می شود:
 - ■ یا DISC SKIP را در وضعیت توقف فشار دهید.
 - سیم نبرو را جدا کنید.
 - سینی دیسک را باز کرده باشید.
 - وضعیت پخش را تغییر داده باشید.
 - تنظیمات را با استفاده از دکمه DVD DISPLAY یا DVD SETUP تغییر داده باشید.

پخش یک تراک توسط وارد کردن شماره تراک (فقط روی دستگاه

کنترل از راه دور)

دکمه (ها) ی عددی را برای وارد کردن شماره تراک تراکی که می خواهید پخش شود فشار دهید. (برای وارد کردن شماره تراک صوتی MP3 + ALBUM یا - را قبل از وارد کردن شماره تا انتخاب آلبوم دلخواه به طور متناوب فشار دهید.)

برای وارد کردن یک شماره تراک بزرگتر از ۱۰

1 رقم های متناظر را وارد کنید.
برای وارد کردن 0، 10/0 را فشار دهید.

2 ENTER را فشار دهید.

مثال:

برای پخش تراک شماره ۳۰، 3 و 10/0، سپس ENTER را فشار دهید.
برای پخش تراک MP3 شماره ۱۰۰، 1، 10/0 و 10/0، سپس ENTER را فشار دهید.

برای

این کار را انجام دهید	چرخش تصویر حاضر (فقط JPEG) ^(۲)
◀ یا ▶ را فشار دهید.	
هر بار که شما ▶▶ را فشار می دهید، تصویر ۹۰ درجه در جهت عقربه های ساعت می چرخد.	
هر بار که شما ◀◀ را فشار می دهید، تصویر ۹۰ درجه در خلاف جهت عقربه های ساعت می چرخد.	
انتخاب یک دیسک در وضعیت توقف	
DISC SKIP (یا 5 - 1 DISC روی واحد) را فشار دهید.	
تغییر از یک منبع دیگر به کارکرد DVD (انتخاب منبع خودکار).	
برداشتن یک دیسک	
DISC 1 - 5 روی واحد را فشار داده، سپس ▲ DVD روی واحد را فشار دهید.	

^(۱) ممکن است برخی اختلالات در تصویر ویدیو وجود داشته باشد.

^(۲) صدائی خارج نمی شود.

^(۳) شما نمی توانید تصویر را در خلال نمایش اسلاید بچرخانید. قبل از این عمل ◀▶ را برای بازگشت به پخش عادی فشار دهید.

نوجه

- اگر پخش DVD برای تقریباً یک ساعت متوقف شود، سیستم به طور خودکار خاموش می گردد.
- بسته به DVD یا VIDEO CD، برخی عملکردها ممکن است محدودیت داشته باشند.
- هنگام استفاده از گوشی ۲ کانال صدا شنیده می شود.
- حداکثر تعداد آلبوم ها روی یک دیسک: ۹۹ (حداکثر تعداد تراک های صوتی MP3 یا فایل های تصویری JPEG که می تواند روی یک آلبوم باشند ۲۵۰ می باشد.)
- برای تراک صوتی MP3 و فایل تصویری JPEG، پخش حداکثر تا ۸ تراز امکان پذیر است.
- از روی آلبومی که حاوی یک تراک صوتی MP3 یا فایل تصویری JPEG نباشد پرش می شود.
- اگر شما بر روی داده هایی که به فرمت MP3 نیستند پسوند "MP3" بگذارید، سیستم قادر به تشخیص ماهیت داده ها نبوده و پارازیت گوش خراشی تولید می نماید که می تواند به سیستم بلندگوی شما آسیب برساند.
- هنگام پخش دیسک داده ها (CD-RW/CD-R/CD-ROM) حاوی تراک های صوتی MP3 و فایل های تصویری JPEG، "CUSTOM SETUP" را از موارد تنظیم انتخاب نموده، سپس "DATA CD PRIORITY" را تعیین کنید (صفحه ۲۸).
- دیسک های ذیل زمان طولانی تری برای شروع پخش می برند.
 - یک دیسک ضبط شده با ساختار پیچیده درختی.
 - یک دیسک ضبط شده در چند دوره.
 - یک دیسک که به آن داده ها می تواند اضافه شود (دیسک نهائی نشده).

نکته

هنگامی که دسترسی به دیسک زمان زیادی می برد، توسط کارکرد مدیریت نیروی DVD "DVD POWER ON" را تعیین کنید (صفحه ۳۹).

پخش DVD ها با استفاده از فهرست انتخاب

DVD

بعضی از DVD ها دارای فهرست انتخاب هائی هستند تا به شما برای لذت بردن از DVD ها کمک نمایند. شما می توانید DVD ها را با استفاده از این فهرست انتخاب ها روی صفحه تلویزیون پخش کنید.

• استفاده از فهرست انتخاب بالائی DVD

یک DVD به بخش های طولانی از یک قالب تصویری یا موسیقی تقسیم می شود که «عنوان ها» نامیده می شوند. هنگامی که شما یک DVD را پخش می کنید که حاوی عنوان های متعدد است، شما می توانید با استفاده از فهرست انتخاب عنوان دلخواه را انتخاب نمایید.

• استفاده از فهرست انتخاب DVD

بعضی از DVD ها به شما امکان می دهند تا محتویات دیسک را با استفاده از یک فهرست انتخاب برگزینید. هنگامی که شما این DVD ها را پخش می کنید، می توانید مواردی از قبیل زبان برای زیر عنوان ها و زبان برای صدا را با استفاده از فهرست انتخاب DVD برگزینید.

1 DVD TOP MENU یا DVD MENU را فشار دهید.

فهرست انتخاب روی صفحه تلویزیون پدیدار می گردد. محتویات فهرست انتخاب از دیسکی به دیسک دیگر متفاوت است.

2 ↕/↔/↔/↔ یا دکمه های عددی را برای انتخاب عنوان یا مورد دلخواه برای پخش فشار دهید.

3 ENTER را فشار دهید.

توجه

اگر فهرست انتخاب بالائی DVD یا یک فهرست انتخاب DVD برای تقریباً یک ساعت در خلال پخش DVD نمایش داده شود، سیستم به طور خودکار خاموش می گردد.

پخش VIDEO CD ها با کارکردهای PBC (نسخه 2.0)

— پخش PBC

VIDEO CD

شما می توانید از فهرست های انتخاب های PBC* روی صفحه تلویزیون خود برای لذت بردن از نرم افزار تبدالی دیسک استفاده کنید. فرمت و ساختار فهرست انتخاب در مورد هر دیسک متفاوت است.

*PBC: کنترل پخش

1 ◀▶ را برای شروع پخش یک VIDEO CD با کارکردهای PBC (نسخه 2.0) فشار دهید.

فهرست انتخاب PBC روی صفحه تلویزیون پدیدار می گردد.

2 ⬆/⬆ یا دکمه های عددی برای انتخاب شماره موردی که می خواهید فشار دهید.

3 ENTER را فشار دهید.

4 برای لذت بردن از پخش تبدالی، پخش را مطابق دستورالعمل های روی فهرست انتخاب ادامه دهید.

به علت آنکه راهبردهای عملکرد ممکن است بسته به VIDEO CD متفاوت باشد، به دستورالعمل های عملکرد ضمیمه دیسک مراجعه نمایید.

برای برگشتن به یک فهرست انتخاب قبلی

RETURN ◀ را فشار دهید.

توجه

- بسته به VIDEO CD، فهرست انتخاب در مرحله 1 پدیدار نمی شود.
- بسته به VIDEO CD، "Press ENTER" (ENTER را فشار دهید) در مرحله 3 ممکن است در دستورالعمل های عملکرد ضمیمه دیسک به صورت "Press ◀▶" (◀▶ را فشار دهید) پدیدار گردد. در این حالت، ◀▶ را فشار دهید.

نکته

شما می توانید پخش با کارکردهای PBC را لغو نمایید.

1 در وضعیت توقف، ◀▶ یا ▶▶، یا دکمه های عددی را برای انتخاب یک تراک فشار دهید.

2 ◀▶ را فشار دهید.

"Play without PBC" (پخش بدون PBC) روی صفحه تلویزیون

پدیدار شده و پخش از تراک انتخاب شده شروع می شود. تصاویر ساکن، از قبیل صفحات فهرست انتخاب نشان داده نخواهند شد.

برای بازگشت به پخش PBC، ◼ را دوبار فشار داده، سپس ◀▶ را فشار دهید.

پخش به طور متناوب

پخش تکراری



شما می توانید تمام عنوان ها/ تراک ها/ فایل ها یا یک عنوان / فصل/ تراک روی دیسک را پخش نمائید.

استفاده از نمایشگر پانل جلو

REPEAT را در خلال پخش تا پدیدار شدن "REP" یا "REP1" فشار دهید.

REP: برای تمام تراک ها/ فایل ها^۱ روی دیسک (ها)^۲ تا حداکثر پنج بار.

REP1: فقط برای یک عنوان منفرد^۳/ فصل^۴/ تراک.

^۱ فقط در خلال نمایش اسلاید

^۲ هنگامی که "ALBUM" برای MP3 یا JPEG انتخاب می شود، تمام تراک ها/ فایل ها در آلبوم تکرار می شوند.

^۳ برای DVD، شما می توانید بازبین نمائید که آیا یک عنوان یا فصل به طور مکرر روی صفحه تلویزیون در حال پخش می باشد.

برای لغو کردن پخش تکراری

REPEAT را تا محو شدن "REP" و "REP1" به طور متناوب فشار دهید.

توجه

- بسته به DVD، شما ممکن است نتوانید پخش تکراری را انجام دهید.
- شما نمی توانید در خلال پخش PBC، VIDEO CD، ها پخش تکراری را انجام دهید (صفحه ۱۸).
- شما نمی توانید "REP1" را در خلال پخش برنامه ای و نمایش یک تصویر JPEG انتخاب نمائید.
- هنگامی که شما "REP1" را انتخاب می کنید، آن عنوان/ فصل/ تراک تا زمانی که "REP1" لغو شود، پی در پی به طور بی پایان پخش می شود.
- شما نمی توانید "REP" و "REP" و "ALL DISCS SHUF" را بطور همزمان انتخاب کنید.

استفاده از نمایشگر روی صفحه

1 DVD DISPLAY را در خلال پخش فشار دهید.

فهرست انتخاب کنترل پدیدار می گردد.

2 ↑ ↓ را تا انتخاب "REPEAT" به طور متناوب فشار داده، سپس ENTER را فشار دهید.

اگر شما "OFF" را انتخاب نکنید، نشانگر "REPEAT" به رنگ سبز روشن می شود.

3 ↑ ↓ را تا انتخاب تنظیم پخش تکراری به طور متناوب فشار دهید.

در زیر تنظیم پیش فرض خط کشیده شده است.

■ هنگام پخش یک DVD

- OFF: به طور متناوب پخش نمی کند.
- ALL^۱: تمام عنوان ها را تکرار می کند.
- TITLE: عنوان حاضر روی یک دیسک را تکرار می کند.
- CHAPTER: فصل حاضر را تکرار می کند.

■ هنگام پخش یک MP3 / CD / VIDEO CD در حالی

که پخش برنامه ای روی OFF تعیین می شود

- OFF: به طور متناوب پخش نمی کند.
- ALL^۱: تمام تراک ها روی یک دیسک، یا تمام تراک ها در آلبوم حاضر^۲ را تکرار می کند.
- TRACK: تراک حاضر را تکرار می کند.

■ هنگام پخش یک JPEG

- OFF: به طور متناوب پخش نمی کند.
- ALL: تمام فایل های روی یک دیسک را تکرار می کند، یا آلبوم حاضر^۳ را تکرار می کند.

■ هنگامی که پخش برنامه ای روی ON تنظیم می شود

- OFF: به طور متناوب پخش نمی کند.
- ALL: پخش برنامه ای را تکرار می کند.

4 ENTER را فشار دهید.

پخش تکراری شروع می شود.

- ^۱ هنگامی که "SHUFFLE (ALL)" انتخاب می شود، شما فقط می توانید پخش تکراری "TITLE"، "CHAPTER" یا "TRACK" را انتخاب کنید، و "ALL" پدیدار نخواهد شد.
- ^۲ هنگامی که برای MP3 یا JPEG "CONTINUE (ALBUM)" انتخاب می شود یا برای MP3 "SHUFFLE (ALBUM)" انتخاب می شود.

برای لغو پخش تکراری

"OFF" را در مرحله 3 انتخاب نمائید.

برای خاموش نمودن فهرست انتخاب کنترل

DVD DISPLAY را تا محو شدن فهرست انتخاب کنترل به طور متناوب فشار دهید.

توجه

- بسته به نوع DVD، شما ممکن است نتوانید پخش تکراری را اجرا نمائید.
- شما نمی توانید در خلال پخش PBC، VIDEO CD، ها پخش تکراری را انجام دهید (صفحه ۱۸).
- اگر شما "ALL" را انتخاب کنید، برنامه حداکثر تا پنج بار تکرار می گردد.

نکات

- شما می توانید پخش تکراری را هنگامی که پخش متوقف است تنظیم کنید.
- REPEAT را برای انتخاب تنظیم به طور متناوب فشار داده، سپس ◀ ▶ را برای شروع پخش تکراری فشار دهید.
- شما می توانید سریعاً وضعیت "REPEAT" را نمایش دهید.
- REPEAT را فشار دهید.

6 دیسک ها، آلبوم ها یا تراک های بیشتری را برنامه ریزی کنید.

این مراحل را تکرار کنید	برای برنامه ریزی کردن
3 و 5	دیسک های دیگر
4 و 5	تراک ها یا آلبوم های دیگر روی همان دیسک
3 تا 5	تراک ها یا آلبوم های دیگر روی دیسک های دیگر

7 ◀▶ را فشار دهید.

پخش برنامه ای شروع می شود.

برای پاک کردن یک مرحله برنامه ریزی شده از انتهای یک برنامه CLEAR را در مرحله 6 فشار دهید.

توجه

هنگامی که شما در حالیکه "REPEAT" انتخاب شده است وضعیت پخش را به "PGM" تغییر می دهید، "REPEAT" به طور خودکار لغو می گردد.

نکته

برنامه ای که شما ساخته اید پس از آنکه پخش برنامه ای به پایان می رسد باقی می ماند. برای پخش مجدد همان برنامه، + FUNCTION یا - را به طور متناوب (یا DVD روی واحد را) برای تغییر کارکرد به DVD فشار داده، سپس ◀▶ را فشار دهید.

استفاده از نمایشگر روی صفحه

1 + FUNCTION یا - را به طور متناوب (یا DVD روی واحد را) برای تغییر کارکرد به DVD فشار دهید.

2 PLAY MODE را در وضعیت توقف تا پدیدار شدن "PGM" در نمایشگر به طور متناوب فشار دهید.

نمایش برنامه روی صفحه تلویزیون پدیدار می شود.

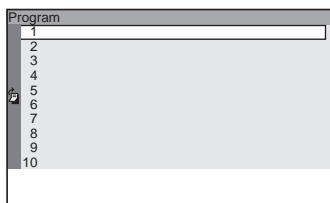

ساختن برنامه خودتان

پخش برنامه ای



شما می توانید برنامه ای از حداکثر ۲۵ مرحله بسازید.

شما می توانید تراک های برنامه ریزی شده را روی یک کاست نوار به طور همزمان ضبط کنید (صفحه ۴۳).

استفاده از نمایشگر پائل جلو

1 + FUNCTION یا - را به طور متناوب (یا DVD روی واحد را) برای تغییر کارکرد به DVD فشار دهید.

2 PLAY MODE را در وضعیت توقف تا پدیدار شدن "PGM" به طور متناوب فشار دهید.

3 DISC SKIP (یا 5 - 1 DISC روی واحد را) برای انتخاب یک دیسک فشار دهید.

برای برنامه ریزی تمام تراک های یک دیسک به یکباره، با "AL" نمایش داده شده به مرحله 5 پیش بروید.

4 ◀▶ یا ▶▶ را تا پدیدار شدن شماره تراک دلخواه به طور متناوب فشار دهید.

هنگام برنامه ریزی یک MP3، + ALBUM یا - را برای انتخاب آلبوم فشار داده، سپس تا پدیدار شدن شماره تراک دلخواه ◀▶ یا ▶▶ را به طور متناوب فشار دهید.

شماره تراک انتخاب شده



شماره سینی دیسک

5 ENTER را فشار دهید.

دیسک، آلبوم یا تراک برنامه ریزی می شود. شماره مرحله برنامه پدیدار شده، به دنبال آن شماره سینی دیسک، "AL"، شماره آلبوم یا شماره تراک پدیدار می گردد.

شماره تراک انتخاب شده

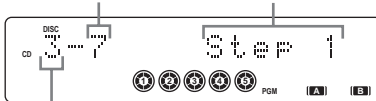

شماره سینی دیسک

3 → را فشار دهید.

لیست دیسک پدیدار می شود.

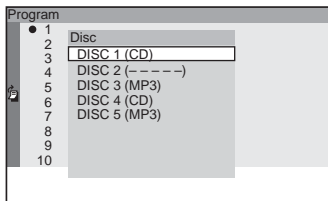

برای برنامه ریزی تمام تراک های روی یک دیسک، ↑ یا ↓ را برای انتخاب "ALL TRACKS" فشار داده، سپس ENTER را فشار دهید.

■ هنگام برنامه ریزی یک MP3

برای مثال، تراک "3" از آلبوم "2" را انتخاب نمایید. ↑ یا ↓ را برای انتخاب "2" فشار داده، سپس → را فشار دهید.

برای برنامه ریزی تمام تراک های یک آلبوم، ↑ یا ↓ را برای انتخاب "ALL TRACKS" فشار داده، سپس ENTER را فشار دهید.

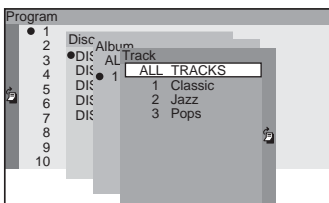

به دنبال آن، ↑/↓ یا دکمه های عددی را برای انتخاب "3" فشار داده، سپس ENTER را فشار دهید.

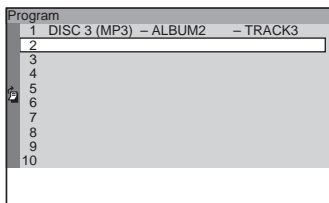

برای برنامه ریزی تمام آلبوم های روی یک دیسک، ↑ یا ↓ را برای انتخاب "ALL ALBUMS" فشار داده، سپس ENTER را فشار دهید.

7 برای برنامه ریزی سایر دیسک ها، آلبوم ها یا تراک ها، مراحل 3 تا 6 را تکرار نمایید.

8 ◀▶ را فشار دهید.

پخش برنامه ای شروع می شود.

ادامه دارد

4 ↑ یا ↓ را برای انتخاب یک دیسک به طور متناوب فشار دهید.

برای برنامه ریزی تمام تراک های روی یک دیسک به یکباره، بعد از انتخاب دیسک دلخواه ENTER را فشار داده، سپس به مرحله 7 پیش بروید.

5 → را فشار دهید.

لیست آلبوم یا تراک پدیدار میشود.

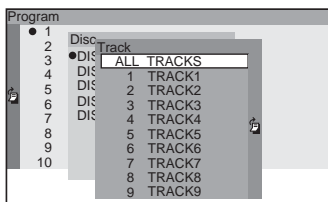

هنگامی که لیست تمام تراک ها نتوانند روی پنجره نمایش داده شوند، میله پرش پدیدار می گردد. → را برای انتخاب نشانه میله پرش فشار داده، و سپس میله پرش را برای نشان دادن باقیمانده لیست با استفاده از ↑ یا ↓ بالا و پائین کنید. برای بازگشت به لیست تراک ← یا RETURN را فشار دهید.

6 آلبوم، یا تراکی که می خواهید برنامه ریزی کنید را انتخاب کنید.

■ هنگام برنامه ریزی یک VIDEO CD یا CD

برای مثال، تراک "6" را انتخاب کنید.

↑/↓ یا دکمه های عددی را برای انتخاب "6" فشار داده، سپس ENTER را فشار دهید.

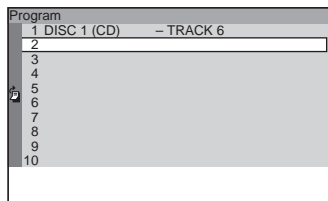

استفاده از نمایشگر روی صفحه برای جستجو



شما می توانید یک عنوان (DVD)، فصل (DVD)، تراک (CD، MP3، VIDEO CD)، شاخص (VIDEO CD)، آلبوم (MP3، JPEG) و فایل (JPEG) را جستجو کنید. از آنجا که به عنوان ها، تراک ها، آلبوم ها و فایل ها شماره های منحصر به فرد روی دیسک اختصاص داده می شوند، شما می توانید مورد دلخواه را از فهرست انتخاب کنترل انتخاب کنید. بنا بر این شما می توانید مورد دلخواه را با وارد کردن شماره آن انتخاب نمایید. یا شما می توانید با استفاده از کد زمانی (جستجوی زمانی) برای یک نقطه خاص جستجو نمایید.

جستجو برای یک عنوان / تراک / آلبوم / فایل

1 DVD DISPLAY را فشار دهید.

فهرست انتخاب کنترل پدیدار می گردد.

2 ↑ یا ↓ را برای انتخاب روش جستجو به طور متناوب فشار دهید.

■ **هنگام پخش یک DVD**
"TITLE"

■ **هنگام پخش یک VIDEO CD بدون کارکرد PBC**
"TRACK"

■ **هنگام پخش یک CD**
"TRACK"

■ **هنگام پخش یک MP3**
"ALBUM" یا "TRACK"

■ **هنگام پخش یک JPEG**
"ALBUM" یا "FILE"

این کار را انجام دهید	برای
محو شدن "PGM" به طور متناوب فشار دهید.	لغو کردن پخش برنامه ای
PLAY MODE را در وضعیت توقف فشار دهید.	خاموش نمودن نمایش برنامه
هنگامی که لیست تمام مراحل برنامه ریزی شده نمی تواند روی پنجره نمایش داده شود، ← را برای انتخاب نشانه میله پرش فشار داده، و سپس میله پرش را برای نمایش باقیمانده لیست با استفاده از ↑ یا ↓ حرکت دهید. → یا RETURN را برای بازگشت به لیست مرحله برنامه ریزی شده فشار دهید.	بازبین نمودن برنامه
CLEAR در مرحله 7 فشار دهید.	پاک کردن یک مرحله برنامه ریزی شده از انتهای برنامه

توجه

- کارکرد پخش برنامه ای برای DVD و JPEG قابل دسترس نیست.
- هنگامی که شما وضعیت پخش را در حالیکه "REPI" انتخاب شده است به "PGM" تغییر دهید، "REPI" به طور خودکار لغو می شود.

نکته

برنامه ای که شما ساخته اید پس از آنکه پخش برنامه ای به پایان می رسد باقی می ماند. برای پخش مجدد برنامه، + FUNCTION یا - را به طور متناوب (یا DVD روی واحد را) برای تغییر کارکرد به DVD فشار داده، سپس ◀▶ را فشار دهید.

3 ENTER را فشار دهید.

فهرست محتویات دیسک پدیدار می گردد.

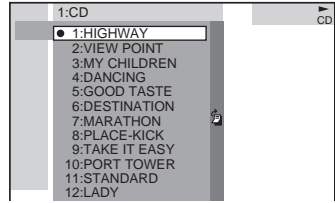

3 ENTER را فشار دهید.

"** (***)" به "** (***)" -- -- تغییر می یابد.

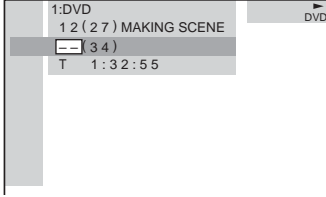

4 ↑ یا ↓ را به طور متناوب فشار داده، یا دکمه های عددی را برای انتخاب شماره فصل یا شاخصی که می خواهید جستجو کنید فشار دهید.

اگر اشتباهی نمودید، CLEAR را برای لغو کردن شماره فشار داده، سپس شماره دیگری را انتخاب کنید.

5 ENTER را فشار دهید.

پخش از شماره انتخاب شده شروع می شود.

برای خاموش نمودن فهرست انتخاب کنترل

DVD DISPLAY را تا محو شدن فهرست انتخاب کنترل به طور متناوب فشار دهید.

برای لغو کردن جستجو

RETURN را فشار دهید.

برای جستجوی یک نقطه خاص با استفاده از کد زمانی

— جستجوی زمانی

برای مثال، جستجو برای زمان پخش عنوان حاضر روی یک DVD.

1 در مرحله 2، "TIME" را انتخاب کنید.

"**:*:*:*:" (زمان پخش عنوان حاضر) انتخاب میشود.

2 ENTER را فشار دهید.

"--:--:--" بالای "T**:*:*:*:" پدیدار می گردد.

3 کد زمانی را با استفاده از دکمه های عددی وارد کرده، سپس

ENTER را فشار دهید.

برای مثال، برای یافتن صحنه در ۲ ساعت و ۱۰ دقیقه و ۲۰ ثانیه پس از شروع، "2:10:20" را وارد کنید.

ادامه دارد

هنگامی که لیست تمام تراک ها یا آلبوم ها نتواند روی پنجره نمایش داده شود، میله پرش پدیدار می گردد. → را برای انتخاب نشانه میله پرش فشار داده، و سپس میله پرش را برای نشان دادن باقیمانده لیست با استفاده از ↑ یا ↓ بالا و پایین کنید. برای بازگشتن به لیست تراک یا آلبوم ← یا RETURN را فشار دهید.

4 ↑ یا ↓ را برای انتخاب عنوان، تراک، آلبوم یا فایل دلخواه

به طور متناوب فشار داده، سپس ENTER را فشار دهید.

پخش از تراک یا مورد دیگر انتخاب شده شروع می گردد.

جستجو برای یک فصل / شاخص

1 DVD DISPLAY را فشار دهید.

فهرست انتخاب کنترل پدیدار می گردد.

2 ↑ یا ↓ را برای انتخاب روش جستجو به طور متناوب فشار

دهید.

■ هنگام پخش یک DVD

"CHAPTER"

■ هنگام پخش یک VIDEO CD بدون کارکرد PBC

"INDEX"

"** (***)" انتخاب می شود (***) اشاره به یک شماره است.

شماره داخل پرانتز تعداد کل فصل ها یا شاخص ها را مشخص می کند.

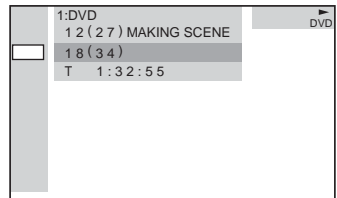

توجه

- شماره عنوان، فصل یا تراکی که روی صفحه تلویزیون نمایش داده می شود داده ضبط شده روی دیسک می باشد.
- شما نمی توانید صحنه ای از یک VIDEO CD را جستجو کنید.
- هنگام پخش یک VIDEO CD با کارکردهای PBC، کارکرد جستجوی شاخص عمل نمی کند.
- کارکرد جستجوی زمانی روی یک VIDEO CD (هنگامی که کارکرد PBC روشن است) عمل نمی کند.
- اگر شما یک DVD را پخش می نمایید، زمان پخش عنوان حاضر را با استفاده از کد زمانی وارد کنید. اگر شما یک VIDEO CD یا MP3 را پخش می نمایید، زمان پخش تراک حاضر را با استفاده از کد زمانی وارد کنید.

نکته

شما می توانید نمایش را برای نشان دادن زمان پخش یا زمان باقیمانده تغییر دهید. برای جزئیات، «مشاهده اطلاعات مربوط به دیسک در نمایشگر روی صفحه» در صفحه ۵۳ را ملاحظه نمایید.



تغییر دادن صدا (فقط DVD)

در صورتی که یک DVD با تراک های چند زبانه ضبط شده است، شما می توانید زبان دلخواه خود را در هنگام پخش DVD انتخاب نمایید. چنانچه DVD در فرمت های صوتی چندگانه (PCM، Dolby Digital، صوت MPEG یا DTS) ضبط شده باشد، شما می توانید فرمت دلخواه خود را در خلال پخش DVD انتخاب کنید.

1 DVD DISPLAY را در خلال پخش فشار دهید.

فهرست انتخاب کنترل پدیدار خواهد شد.

2 ↑ ↓ را برای انتخاب "AUDIO" به طور متناوب فشار دهید.

گزینه ها برای "AUDIO" پدیدار می شوند.

3 ↑ ↓ را برای انتخاب سیگنال صوتی که می خواهید به طور متناوب فشار دهید.

بر حسب نوع DVD، انتخاب زبان و فرمت صوت تفاوت می کند.

هنگامی که یک کد ۴ رقمی نمایش داده می شود، این کد نشانگر کد زبان است («فهرست کد زبان» در صفحه ۷۰ را ملاحظه نمائید). چنانچه کد زبانی مشابهی دو یا چند مرتبه نمایش داده شود، DVD در فرمت های صوتی چندگانه ضبط شده است.

4 ENTER را فشار دهید.

برای خاموش کردن فهرست انتخاب کنترل

DVD DISPLAY را تا محو شدن فهرست انتخاب کنترل به طور متناوب فشار دهید.

توجه

- برای DHC-NXM2D، هنگامی که شما یک DVD را با صدائی غیر از ۲ کانال پخش می کنید، صدا در ۲ کانال ایجاد شده و از بلندگوهای سیستم خارج می شود.
- برای دیسک هایی که در فرمت صوتی چندگانه ضبط نشده باشند شما نمی توانید صدا را تغییر دهید.
- در خلال پخش DVD، صدا ممکن است به طور خودکار تغییر کند.

نکته

شما می توانید با فشار دادن AUDIO تنظیم صوتی را انتخاب کنید. هر بار که شما دکمه را فشار دهید، تنظیم تغییر می کند.

نمایش دادن اطلاعات مندرج در دیسک (فقط DVD)

هنگامی که شما "AUDIO" را انتخاب می کنید، کانال های در حال پخش روی صفحه تلویزیون نمایش داده میشوند. برای مثال، در فرمت Dolby Digital، سیگنال های چندگانه در محدوده از تک صدائی تا سیگنال های 5.1 کانال می توانند روی DVD ضبط شوند. تعداد کانال های ضبط شده بسته به DVD ممکن است متفاوت می باشند.

فرمت صوتی حاضر *

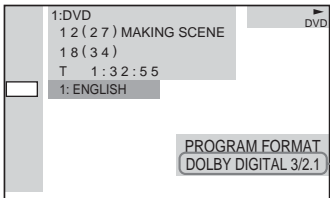

* "DTS"، "PCM" یا "DOLBY DIGITAL" نمایش داده می شوند. در مورد "DOLBY DIGITAL" کانال ها در تراک در حال پخش به صورت عددی به شکل ذیل نمایش داده می شوند: برای Dolby Digital 5.1 ch 1:



ادامه دارد

نمونه های نمایش به شرح زیر می باشند:

• PCM (استریو)

PROGRAM FORMAT
PCM 48kHz 24bit

• Dolby Surround

PROGRAM FORMAT
DOLBY DIGITAL 2/0
DOLBY SURROUND

• Dolby Digital 5.1 ch

PROGRAM FORMAT
DOLBY DIGITAL 3/2.1

• DTS

PROGRAM FORMAT
DTS 3/2.1

نمایش زیر عنوان ها (فقط DVD)

در مورد DVD هایی که روی آنها زیر عنوان های چند زبانه ضبط شده اند، در حالیکه DVD در حالت پخش است، می توانید زبان زیر عنوان را تغییر دهید یا نمایش زیر عنوان را هر زمان که می خواهید خاموش یا روشن کنید.

برای مثال، شما می توانید زبانی که می خواهید بیاموزید را انتخاب کرده و زیر عنوان ها را برای درک بهتر روشن کنید.

1 DVD DISPLAY را در خلال پخش فشار دهید.

فهرست کنترل پدیدار می شود.

2 ↑ یا ↓ را برای انتخاب "SUBTITLE" به طور متناوب

فشار داده، سپس ENTER را فشار دهید.

گزینه ها برای "SUBTITLE" زیر عنوان پدیدار می شوند.

3 ↑ یا ↓ را برای انتخاب زبانی که می خواهید به طور متناوب

فشار داده، سپس ENTER را فشار دهید.

زیر عنوان ها به زبان انتخاب شده نمایش داده می شوند.

هنگامی که یک کد ۴ رقمی نمایش داده می شود، این کد نشانگر کد زبان است («فهرست کد زبان» در صفحه ۷۰ را ملاحظه نمائید).

لغو کردن تنظیم SUBTITLE

در مرحله 3 "OFF" را انتخاب کنید.

برای خاموش کردن فهرست انتخاب کنترل

DVD DISPLAY را تا محور شدن فهرست انتخاب کنترل به طور متناوب فشار دهید.

توجه

بر حسب نوع DVD، شما ممکن است حتی اگر زیر عنوان ها چند زبانه روی DVD ضبط شده باشند قادر به تغییر زیر عنوان ها نباشید.

نکته

شما می توانید با فشار دادن SUBTITLE زبان زیر عنوان را انتخاب کنید. هر بار که شما دکمه را فشار دهید، زبان تغییر می کند.

■ DVD MENU (فقط DVD)

زبان را برای فهرست انتخاب DVD انتخاب کنید.

■ AUDIO (فقط DVD)

زبان تراک صوتی را تعویض می‌کند. زبان را از فهرست نمایش داده شده انتخاب کنید.

■ SUBTITLE (فقط DVD)

زبان زیر عنوان را تعویض می‌کند. زبان مورد نظرتان را از فهرست نمایش داده شده انتخاب کنید.

■ TRACK SELECTION (فقط DVD)

هنگامی که شما یک DVD که بر روی آن فرمت های صوتی چندگانه (PCM، صوت DTS، MPEG) یا Dolby Digital format (ضبط شده اند پخش می‌نمایند، به تراک صوتی که حاوی بالاترین تعداد کانال‌ها باشد اولویت می‌دهد. زیر تنظیم پیش تعریف شده خط کشیده شده است.

اولویت داده نمی‌شود.	OFF
اولویت داده می‌شود.	AUTO

توجه

- هنگامی که شما "AUTO" را تعیین کنید، تنظیم زبان ممکن است تغییر کند. تنظیم "TRACK SELECTION" در "LANGUAGE SETUP" اولویت بالاتری را از تنظیم "AUDIO" دارد.
- چنانچه PCM، صوت DTS، MPEG و تراک های صوتی Dolby Digital دارای شماره کانال مشابهی باشند، سیستم به ترتیب PCM، DTS، تراک های صوتی Dolby Digital و صوت MPEG را انتخاب می‌کند.
- برحسب نوع DVD کانال صوتی با اولویت ممکن است از پیش تعیین شده باشد. در این صورت شما با انتخاب "AUTO" قادر نخواهید بود به فرمت های صوتی DTS، Dolby Digital یا MPEG اولویت دهید.

■ AUDIO DRC (فشرده سازی محدوده دینامیکی)

محدوده دینامیک تراک صوتی را باریک می‌کند. مفید برای نمایش فیلم‌ها در درجه صدای کم در دیرهنگام شب. زیر تنظیم پیش تعریف شده خط کشیده شده است.

بدون فشرده سازی محدوده دینامیک.	OFF
تراک صوتی را با نوع محدوده دینامیک که مورد نظر مهندس ضبط است بازسازی می‌کند.	STANDARD
محدوده دینامیک را به طور کامل باریک می‌کند.	MAX

توجه

AUDIO DRC فقط در Dolby Digital عمل می‌کند.

ادامه دارد

تغییر زبان صفحه نمایش، زبان فهرست انتخاب DVD و وضعیت انتخاب خودکار تراک صوتی

— تنظیمات زبان / تنظیمات مرسوم

1 DVD SETUP را در وضعیت توقف فشار دهید.

نمایش تنظیمات پدیدار می‌شود.

2 ↑ ↓ را برای انتخاب "LANGUAGE SETUP" یا "CUSTOM SETUP" به طور متناوب فشار داده، سپس ENTER را فشار دهید.

انتخاب	مورد تنظیم
LANGUAGE SETUP	OSD
	DVD MENU
	AUDIO
	SUBTITLE
CUSTOM SETUP	TRACK SELECTION
	AUDIO DRC
	DATA CD PRIORITY
	JPEG DATE

3 ↑ ↓ را برای انتخاب یک مورد به طور متناوب فشار داده، سپس ENTER را فشار دهید.

4 ↑ ↓ را برای انتخاب یک تنظیم به طور متناوب فشار داده، سپس ENTER را فشار دهید.

توجه

هنگامی که زبان انتخاب شده روی DVD ضبط نشده باشد یکی از زبان های ضبط شده بطور خودکار انتخاب می‌شود (به جز برای "OSD").

نکات

- شما می‌توانید کلیه تنظیمات DVD، به جز کنترل والدین را توسط اجرای عملکردهائی که تحت عنوان «برای بازگرداندن تنظیم DVD به تنظیمات پیش تعریف شده*» باز تنظیم را به صورت ذیل انجام دهید: «تشریح گردیده برگردانید (صفحه ۶۳)».
- اگر شما "OTHERS →" را در "DVD MENU"، "AUDIO" یا "SUBTITLE" انتخاب نمودید، کد زبان را از فهرست کد زبان (صفحه ۷۰) استخراج کرده و با استفاده از دکمه های عددی آن را وارد کنید. کد زبان انتخاب شده (۴ رقمی) در مرتبه بعد هنگامی که "OTHERS →" را انتخاب کردید نمایش داده می‌شود.

* بجز برای تنظیمات کنترل والدین

■ OSD (نمایش بر روی صفحه نمایشگر)

زبان نمایش روی صفحه تلویزیون را تغییر می‌دهد. زبان دلخواه را از فهرست نمایش داده شده انتخاب کنید.

تنظیم زاویه / تصویر



تغییر زاویه ها (فقط DVD)

هنگام پخش یک DVD که بر روی آن برای یک صحنه زاویه های متعدد (چند زاویه ای ها) ضبط شده اند، نشانگر "ANGLE" به رنگ سبز روی صفحه تلویزیون روشن می شود. این بدان معنی است که شما می توانید زاویه دید را عوض کنید. برای مثال، در حین پخش یک صحنه از قطار در حال حرکت، شما می توانید نما را از جلوی قطار، از پنجره چپ قطار یا از پنجره راست بدون هیچ وقفه ای در حرکت قطار نمایش دهید.

1 DVD DISPLAY را در خلال پخش فشار دهید.

فهرست انتخاب کنترل پدیدار می شود.

2 ↑ یا ↓ را برای انتخاب "ANGLE" به طور متناوب فشار دهید.

شماره زاویه پدیدار می شود. عدد داخل پرانتز تعداد کل زاویه ها را نشان می دهد. هنگامی که زاویه ها روی دیسک ضبط شده باشند نشانگر "ANGLE" برنگ سبز روشن می شود.

3 ENTER را فشار دهید.

شماره زاویه به "-" تغییر می کند.

4 دکمه های عددی یا ↑/↓ را برای انتخاب زاویه ای که می خواهید فشار داده، سپس ENTER را فشار دهید.

زاویه دید به زاویه انتخاب شده تغییر می کند.

برای خاموش نمودن فهرست انتخاب کنترل

DVD DISPLAY را تا محو شدن فهرست انتخاب کنترل به طور متناوب فشار دهید.

توجه

بر حسب نوع DVD، شما ممکن است حتی اگر چند زاویه ای ها روی DVD ضبط شده باشند قادر به تعویض زاویه ها نباشید.

نکته

شما می توانید با فشار دادن ANGLE زاویه را انتخاب کنید. با هر بار فشردن دکمه زاویه تغییر می کند.

■ DATA CD PRIORITY (فقط برای MP3.JPEG)

هنگامی که دیسک داده ها (CD-RW/CD-R/CD-ROM) حاوی تراک های صوتی MP3 و فایل های تصویری JPEG را پخش نمائید، اولویت داده هائی که می خواهید پخش شوند را تعیین کنید.

زیر تنظیم پیش تعریف شده خط کشیده شده است.

MP3

چنانچه یک فایل MP3 بر روی دیسک موجود باشد، سیستم دیسک را به عنوان "MP3 Disc" می شناسد. اگر فقط فایل های JPEG بر روی دیسک باشند، سیستم دیسک را به عنوان یک "JPEG Disc" می شناسد.

JPEG

چنانچه یک فایل JPEG بر روی دیسک موجود باشد، سیستم دیسک را به عنوان "JPEG Disc" می شناسد. اگر فقط فایل های MP3 بر روی دیسک باشند، سیستم دیسک را به عنوان یک "MP3 Disc" می شناسد.

■ JPEG DATE

ترتیب اطلاعات تاریخ یک تصویر JPEG در فهرست انتخاب کنترل را به صورت زیر تغییر دهید:
زیر تنظیم پیش تعریف شده خط کشیده شده است.

MM/DD/YYYY

YYYY/MM/DD

DD/MM/YYYY

YYYY/DD/MM

YYYY: سال

MM: ماه

DD: روز



4:3 LETTER BOX •



4:3 PAN SCAN •



توجه

بسته به نوع DVD، "4:3 LETTER BOX" ممکن است بطور خودکار به جای "4:3 PAN SCAN" یا بالعکس انتخاب گردد.

SCREEN SAVER ■

محافظ صفحه را روشن و خاموش کنید. اگر شما محافظ صفحه تلویزیون را روشن کنید، هنگامی که شما پخش کننده را برای مدت ۱۵ دقیقه در وضعیت توقف کوتاه یا توقف رها کرده یا هنگامی که یک CD، دیسک با تراک های صوتی MP3 یا فایل های تصویری JPEG (به جز در خلال نمایش اسلاید) را برای مدت بیش از ۱۵ دقیقه پخش نمائید، تصویر محافظ صفحه پدیدار می گردد. محافظ صفحه از خرابی (شیخ شدن) دستگاه نمایشگر شما جلوگیری می کند. هر دکمه مربوط به DVD را فشار داده تا محافظ صفحه خاموش شود. زیر تنظیم پیش تعریف شده خط کشیده شده است.

ON محافظ صفحه روشن می شود.

OFF محافظ صفحه خاموش می شود.

ادامه دارد

1 DVD SETUP را در وضعیت توقف فشار دهید.

نمایش قابل تنظیم پدیدار می شود.

2 ↑ یا ↓ را برای انتخاب "SCREEN SETUP" یا "CUSTOM SETUP" به طور متناوب فشار داده، سپس ENTER را فشار دهید.

انتخاب	مورد تنظیم
SCREEN SETUP	TV TYPE
	SCREEN SAVER
	BACKGROUND
	COMPONENT OUT
CUSTOM SETUP	*VCD COLOR SYSTEM

* به جز برای مدل آمریکای لاتین

3 ↑ یا ↓ را برای انتخاب یک مورد به طور متناوب فشار داده، سپس ENTER را فشار دهید.

4 ↑ یا ↓ را برای انتخاب یک تنظیم به طور متناوب فشار داده، سپس ENTER را فشار دهید.

TV TYPE (فقط DVD) ■

نسبت ظاهر تلویزیون که وصل شده را انتخاب کنید. تنظیمات پیش تعریف شده بسته به مدل هر کشور متفاوت است.

16:9 این مورد را هنگامی که شما یک تلویزیون با صفحه عریض یا تلویزیونی با کارکرد وضعیت عریض را وصل می کنید انتخاب نمائید.

4:3 LETTER BOX این مورد را هنگامی که شما یک تلویزیون با صفحه 4:3 را وصل می کنید انتخاب نمائید. این تنظیم تصویر عریضی را با نوارهای نشان داده شده در قسمت های بالا و پائین صفحه نمایش می دهد.

4:3 PAN SCAN این مورد را هنگامی که شما یک تلویزیون با صفحه 4:3 را وصل می کنید انتخاب نمائید. این تنظیم تصویر عریضی روی کل صفحه نمایش داده و قسمت هایی که جای نمی گیرند را حذف می کند.

2 ↑ یا ↓ را برای انتخاب "PROGRESSIVE" به طور

متناوب فشار داده، سپس ENTER را فشار دهید.

نمایش برای تأیید پدیدار می شود.

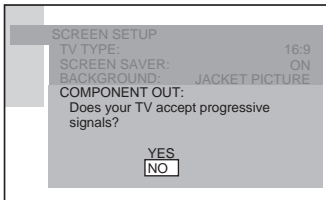

3 ↑ یا ↓ را برای انتخاب "YES" به طور متناوب فشار داده،

سپس ENTER را فشار دهید.

نوع سیگنال خروجی به فرمت پیشرفته تغییر می کند.

وادر کردن سیستم برای تغییر به مشبک هنگامی که

PROGRESSIVE انتخاب شده باشد

مطمئن شوید که کارکرد بر روی DVD تعیین شده است، سپس

■ روی واحد را پائین نگاه داشته و DISPLAY را فشار

دهید.

توجه

• "PROGRESSIVE" برای سیگنال های PAL عمل نمی کند. حتی

اگر شما "COMPONENT OUT" را بر "PROGRESSIVE"

قرار داده باشید، سیگنال خروجی به طور خودکار به فرمت شبکه ای

برای سیگنال های PAL تغییر می یابد.

• هنگامی که در "COMPONENT OUT" فرمت

"PROGRESSIVE" قرار داده شده باشد، هیچ سیگنال ویدیویی از

فیث S VIDEO OUT یا S VIDEO OUT خارج نمی شود.

• نمایش برای تأیید هنگامی که شما "INTERLACE" را انتخاب می

کنید پدیدار نمی شود.

■ **VCD COLOR SYSTEM (به جز برای مدل آمریکای**

لاتین)

هنگامی که یک VIDEO CD را پخش می کنید، سیستم رنگ

را انتخاب کنید.

زیر تنظیم پیش تعریف شده خط کشیده شده است.

AUTO

سیگنال ویدیو در سیستم دیسک را PAL یا

NTSC خارج می کند. اگر تلویزیون شما از یک

سیستم DUAL استفاده می کنید، AUTO را

انتخاب کنید.

PAL سیگنال ویدیو یک دیسک NTSC را تغییر داده و

آن را در سیستم PAL خارج می کند.

NTSC

سیگنال ویدیو یک دیسک PAL را تغییر داده و

آن را در سیستم NTSC خارج می کند.

■ BACKGROUND

هنگامی که پخش متوقف است یا در حین پخش یک CD رنگ

پس زمینه یا تصویر روی صفحه تلویزیون را انتخاب کنید.

زیر تنظیم پیش تعریف شده خط کشیده شده است.

**JACKET
PICTURE**

تصویر پیرامون (تصویر ساکن) در پس زمینه

پدیدار می شود، اما فقط هنگامی که تصویر پیرامون

قبلاً بر روی دیسک (CD-EXTRA و غیره)

ضبط شده باشد. اگر دیسک حاوی تصویر پیرامون

نمایشد، تصویر "GRAPHICS 1" پدیدار

می شود.

GRAPHICS

تصویر پیش تثبیت شده که در سیستم ذخیره شده در

پس زمینه پدیدار می شود.

BLUE

رنگ پس زمینه آبی می باشد.

BLACK

رنگ پس زمینه سیاه می باشد.

■ COMPONENT OUT

نوع سیگنال خروجی را از فیش های

COMPONENT VIDEO OUT روی سیستم را تغییر

دهید.

زیر تنظیم پیش تعریف شده خط کشیده شده است.

INTERLACE

هنگامی که به یک تلویزیون استاندارد (فرمت

مشبک) متصل می باشید، این را انتخاب کنید.

PROGRESSIVE

هنگامی که تلویزیونی دارید که می توانید

سیگنال های پیشرفته را قبول کند، این را

انتخاب کنید.

برای تعیین به روی "PROGRESSIVE"

1 ↑ یا ↓ را برای انتخاب "COMPONENT OUT" در

"SCREEN SETUP" به طور متناوب فشار داده، سپس

ENTER را فشار دهید.

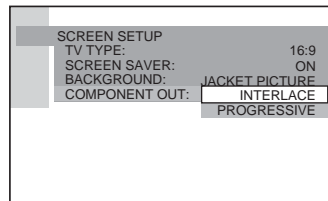

توجه

- شما نمی توانید خود سیستم رنگ دیسک را تغییر دهید.
- به جز مدل آمریکای لاتین، شما می توانید سیستم رنگ این واحد را بر حسب تلویزیون وصل شده تغییر دهید (صفحه ۹).

نکته

شما می توانید کلیه تنظیمات DVD، به جز کنترل والدین را توسط اجرای عملگردهائی که تحت عنوان «برای بازگرداندن تنظیم DVD» به تنظیمات پیش تعریف شده*، باز تنظیم را به صورت ذیل انجام دهید: «تشریح گردیده برگردانید (صفحه ۶۳).

* بجز برای تنظیمات کنترل والدین

محدود کردن پخش دیسک

— کنترل مرسوم والدین / کنترل والدین



ممانعت از نمایش دیسک های معین

— کنترل مرسوم والدین

شما می توانید محدودیت هائی را برای نمایش تعیین کنید به نحوی که سیستم دیسک های نامناسب را نمایش ندهد. شما می توانید رمز عبور کنترل مرسوم والدین مشابهی را برای حد اکثر تا ۲۵ دیسک تعیین کنید. هنگامی که شما دیسک بیست و ششم را تعیین کنید، محدودیت نمایش برای اولین دیسک حذف می شود.

1 دیسکی را که می خواهید قفل کنید جایگذاری نمائید.

اگر دیسک در حال پخش باشد، ■ را برای توقف پخش فشار دهید.

2 DVD DISPLAY را در وضعیت توقف فشار دهید.

فهرست انتخاب کنترل پدیدار می شود.

3 ↑ یا ↓ را برای انتخاب

"CUSTOM PARENTAL CONTROL" به طور

متناوب فشار داده، سپس ENTER را فشار دهید.

"CUSTOM PARENTAL CONTROL" انتخاب

می شود.

4 ↑ یا ↓ را برای انتخاب "ON→" به طور متناوب فشار

داده، سپس ENTER را فشار دهید.

■ اگر شما رمز عبوری را وارد نکرده اید

صفحه نمایش برای ثبت رمز عبور جدید پدیدار می شود.

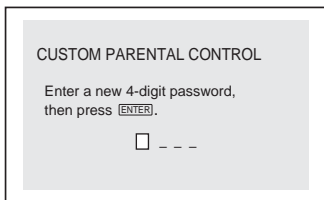

یک رمز عبور ۴ رقمی را با استفاده از دکمه های عددی وارد

نموده، سپس ENTER را فشار دهید.

صفحه نمایش برای تأیید رمز عبور پدیدار می شود.

ادامه دارد

پخش دیسکی که برای آن کنترل مرسوم والدین تعیین شده است

1 دیسکی که برای آن کنترل مرسوم والدین تعیین شده است را جایگذاری کنید.

نمایشگر "CUSTOM PARENTAL CONTROL" پدیدار می شود.

2 رمز عبور ۴ رقمی خود را با استفاده از دکمه های عددی وارد کرده، سپس ENTER را فشار دهید. سیستم برای پخش آماده است.

نکته

اگر رمز عبور خود را فراموش کردید، با استفاده از دکمه های عددی، عدد ۶ رقمی "199703" را زمانی که نمایشگر "CUSTOM PARENTAL CONTROL" رمز عبور شما را سؤال می نماید وارد کرده، سپس ENTER را فشار دهید. نمایشگر از شما درخواست خواهد کرد تا یک رمز عبور ۴ رقمی جدید را وارد کنید.

محدود کردن پخش توسط کودکان (فقط DVD)

— کنترل والدین

شما می توانید پخش بعضی از DVDها را مطابق یک تراز از پیش تعیین شده مانند سن بیننده محدود کنید. یک رمز عبور مشابه برای هر دو حالت کنترل مرسوم والدین و کنترل والدین بکار برده می شود. هنگامی که صحنه ای که نمایش آن محدود شده بوده پخش شود، صحنه مزبور قطع یا با یک صحنه پیش تعیین شده دیگر جایگزین می شود.

1 DVD SETUP را در وضعیت توقف فشار دهید.

تنظیمات نمایش پدیدار می شود.

2 ↑ یا ↓ را برای انتخاب "CUSTOM SETUP" به طور متناوب فشار داده، سپس ENTER را فشار دهید.

نمایشگر "CUSTOM SETUP" پدیدار می شود.

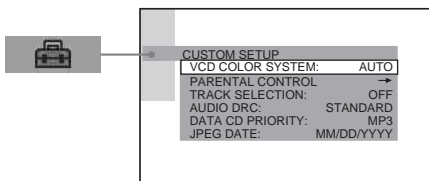

"VCD COLOR SYSTEM" روی مدل آمریکای

لاتین پدیدار نمی شود.

■ اگر قبلاً یک رمز عبور ثبت کرده اید

صفحه نمایش برای وارد کردن رمز عبور پدیدار می شود.

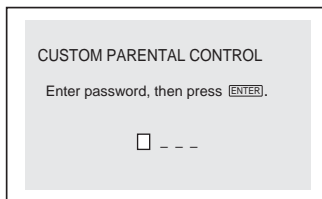

5 رمز عبور ۴ رقمی را با استفاده از دکمه های عددی وارد یا اصلاح کرده، سپس ENTER را فشار دهید.

"Custom parental control is set." (کنترل مرسوم والدین تعیین می شود.) پدیدار شده و صفحه به فهرست انتخاب کنترل باز می گردد.

اگر در وارد کردن رمز عبور خود اشتباهی نمودید

← را قبل از اینکه ENTER را فشار داده و عدد صحیح را وارد کنید.

اگر اشتباهی نمودید

RETURN را فشار داده، سپس از مرحله 3 دوباره شروع کنید.

برای خاموش کردن فهرست انتخاب کنترل

RETURN را فشار داده، سپس DVD DISPLAY را تا محو شدن فهرست انتخاب کنترل به طور متناوب فشار دهید.

برای خاموش کردن کارکرد کنترل مرسوم والدین

1 در مرحله 4، "OFF→" را انتخاب کرده، سپس ENTER را فشار دهید.

2 رمز عبور ۴ رقمی خود را با استفاده از دکمه های عددی وارد کرده، سپس ENTER را فشار دهید.

برای تغییر دادن رمز عبور

1 در مرحله 4، "PASSWORD→" را انتخاب کرده، سپس ENTER فشار دهید.

صفحه نمایش برای وارد کردن رمز عبور پدیدار می شود.

2 رمز عبور ۴ رقمی خود را با استفاده از دکمه های عددی وارد کرده، سپس ENTER را فشار دهید.

3 یک رمز عبور ۴ رقمی جدید را با استفاده از دکمه های عددی وارد کرده، سپس ENTER را فشار دهید.

4 برای تأیید رمز عبورتان دوباره آنرا با استفاده از دکمه های عددی وارد کرده، سپس ENTER را فشار دهید.

3 ↑ یا ↓ را برای انتخاب "PARENTAL CONTROL" به طور متناوب فشار داده، سپس ENTER را فشار دهید.

■ اگر رمز عبوری وارد نکرده اید

صفحه نمایش برای ثبت یک رمز عبور جدید پدیدار می شود.

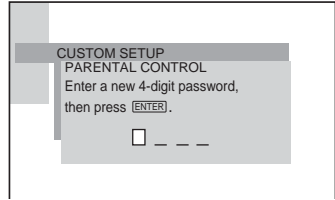

یک رمز عبور ۴ رقمی را با استفاده از دکمه های عددی وارد کرده، سپس ENTER را فشار دهید. صفحه نمایش برای تأیید رمز عبور پدیدار می شود.

■ اگر قبلاً یک رمز عبور ثبت کرده اید

صفحه نمایش برای وارد کردن رمز عبور پدیدار می شود.

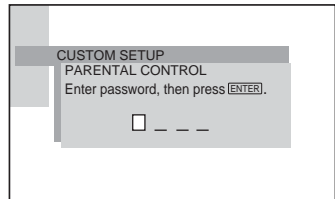

4 رمز عبور ۴ رقمی خودتان را با استفاده از دکمه های عددی وارد یا دوباره وارد کرده، سپس ENTER را فشار دهید.

نمایشگر برای تعیین تراز محدودیت پخش و تغییر رمز عبور پدیدار می شود.

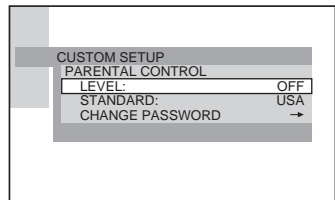

5 ↑ یا ↓ را برای انتخاب "STANDARD" به طور متناوب فشار داده، سپس ENTER را فشار دهید. گزینه ها برای "STANDARD" پدیدار می شوند.

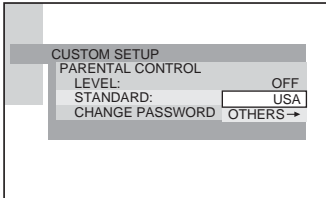

6 ↑ یا ↓ را برای انتخاب یک ناحیه جغرافیایی بعنوان تراز محدودیت نمایش به طور متناوب فشار داده، سپس ENTER را فشار دهید.

ناحیه انتخاب می شود. هنگامی که شما "OTHERS" را انتخاب می کنید، استاندارد را از جدول صفحه ۳۴ انتخاب و با استفاده از دکمه های عددی وارد کنید.

7 ↑ یا ↓ را برای انتخاب "LEVEL" به طور متناوب فشار داده، سپس ENTER را فشار دهید.

گزینه ها برای "LEVEL" پدیدار می شوند.

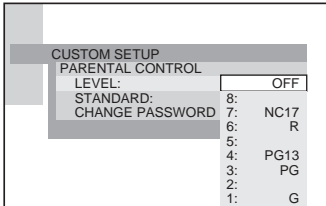

8 ↑ یا ↓ را برای انتخاب تراز که می خواهید به طور متناوب فشار داده، سپس ENTER را فشار دهید.

تنظیم کنترل والدین کامل شده است.

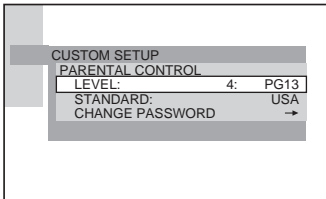

هرچه مقدار پایین تر نشان دهنده محدودیت بیشتری خواهد بود.

■ اگر مرتکب اشتباه شدید

← یا RETURN را برای بازگشت به صفحه قبلی فشار دهید.

ادامه دارد

برای خاموش کردن کارکرد کنترل والدین و بخش DVD پس از وارد کردن رمز عبور خود
 "LEVEL" را در مرحله 8 بر روی "OFF" قرار دهید.

برای تغییر دادن رمز عبور

1 در مرحله 5 "CHANGE PASSWORD" را انتخاب کرده، سپس ENTER را فشار دهید. نمایشگر برای وارد نمودن رمز عبور پدیدار می شود.

2 برای وارد کردن رمز عبور جدید مرحله 3 را دنبال کنید.

بخش دیسکی که برای آن کنترل والدین تعیین شده است

1 دیسک را جایگذاری نموده و ◀▶ را فشار دهید.

نمایشگر "PARENTAL CONTROL" پدیدار می شود.

2 رمز عبور 4 رقمی خود را با استفاده از دکمه های عددی وارد کنید، سپس ENTER را فشار دهید.

بخش شروع می شود.

توجه

- هنگامی که شما DVDهایی که فاقد کارکرد کنترل والدین می باشند را بخش می نمائید، بخش نمی تواند روی این سیستم محدود گردد.
- بر حسب نوع DVD، ممکن است از شما در حین بخش دیسک درخواست شود تا تراز کنترل والدین را تغییر دهید. در این حالت رمز عبورتان را وارد کرده، سپس تراز را تغییر بدهید. اگر وضعیت بخش از نقطه توقف لغو شود تراز محدودیت به تراز اولیه باز می گردد.

نکته

اگر رمز عبور خود را فراموش کردید، دیسک را خارج کرده و مراحل 1 تا 3 «محدود کردن بخش توسط کودکان (فقط DVD)» (صفحه 32) را تکرار کنید. هنگامی که از شما درخواست شد که رمز عبورتان را وارد کنید، عدد "199703" را با استفاده از دکمه های عددی وارد کرده، سپس ENTER را فشار دهید. نمایشگر از شما وارد کردن یک رمز عبور جدید 4 رقمی را درخواست خواهد کرد. بعد از اینکه رمز عبور 4 رقمی جدید را وارد کردید، دیسک در سیستم را تعویض کنید و ▶◀ را فشار دهید. هنگامی که نمایشگر "PARENTAL CONTROL" پدیدار شد رمز عبور جدیدتان را وارد کنید.

کد منطقه

استاندارد	شماره کد
آرژانتین	۲۰۴۴
آلمان	۲۱۰۹
اتریش	۲۰۴۶
اسپانیا	۲۱۴۹
استرالیا	۲۰۴۷
اندونزی	۲۲۳۸
ایتالیا	۲۲۵۴
برزیل	۲۰۷۰
بریتانیا	۲۱۸۴
بلژیک	۲۰۵۷
پاکستان	۲۴۲۷
پرتغال	۲۴۳۶
تایلند	۲۵۲۸
تایوان	۲۵۴۳
چین	۲۰۹۲
دانمارک	۲۱۱۵
روسیه	۲۴۸۹
ژاپن	۲۲۷۶
سنگاپور	۲۵۰۱
سوئد	۲۴۹۹
سوئیس	۲۰۸۶
شیلی	۲۰۹۰
فرانسه	۲۱۷۴
فنلاند	۲۱۶۵
فیلیپین	۲۴۲۴
کانادا	۲۰۷۹
کره	۲۳۰۴
مالزی	۲۳۶۳
مکزیک	۲۳۶۲
نروژ	۲۳۷۹
نیوزلند	۲۳۹۰
هلند	۲۳۷۶
هند	۲۲۴۸
هنگ کنگ	۲۲۱۹

SIZE ■

هنگامی که شما بلندگوهای وسط، محیطی یا sub woofer را وصل نمی کنید، یا بلندگوهای محیطی را جا به جا می کنید، پارامترهای SURROUND، CENTER و SUBWOOFER را تعیین نمائید. از آنجائیکه تنظیم بلندگوهای جلو تثبیت شده است، شما نمی توانید آنها را تغییر دهید.

زیر تنظیمات پیش تعریف شده خط کشیده شده است.

FRONT	YES
*CENTER	در حالت عادی این موقعیت را انتخاب کنید.
NONE	هنگامی که بلندگوی وسط استفاده نمی شود این را انتخاب کنید.
*SURROUND	در حالت عادی این موقعیت را انتخاب کنید.
NONE	هنگامی که بلندگوهای محیطی استفاده نمی شوند این را انتخاب کنید.
SUBWOOFER	YES: هنگامی که یک sub woofer استفاده می شود این را انتخاب کنید. NONE: هنگامی که یک sub woofer استفاده نمی شود این را انتخاب کنید.

* فقط DHC-NXM4D

توجه

- هنگام تنظیم نمودن بلندگوها، صدا ممکن است برای لحظه ای قطع شود.
- بسته به تنظیمات سایر بلندگوها، sub woofer ممکن است صدای فزاینده ای را خارج سازد.
- هنگام وصل نمودن یک sub woofer، مطمئن گردید که تنظیم "SUBWOOFER" را بر روی "YES" تعیین نموده اید. اگر بر روی "NONE" تعیین نمائید، هیچ صدائی از sub woofer خارج نمی شود.
- هنگامی که شما یک DVD که خروجی sub woofer ضبط شده ندارد را بخش می کنید، توجه نمائید که حتی اگر "SUBWOOFER" بر روی "YES" تعیین شده باشد صدائی از sub woofer تولید نمی شود.

ادامه دارد

تنظیمات بلندگو

— تنظیم بلندگو

برای به دست آوردن بهترین حالت ممکن صدای محیطی، بلندگوها را وصل نموده آید و فاصله آنها از موقعیت شنوایی تان را تنظیم کنید.

سپس از صدای آزمایشی برای تنظیم درجه صدا هماهنگ نمودن بلندگوها به یک تراز مشابه استفاده نمائید.

تنظیم بلندگوها

1 DVD SETUP را در وضعیت توقف فشار دهید.

نمایشگر تنظیم پدیدار می شود.

2 ↑ یا ↓ را برای انتخاب "SPEAKER SETUP" را به طور متناوب فشار داده، سپس ENTER را فشار دهید.

3 ↑ یا ↓ را برای انتخاب "SIZE" یا "DISTANCE" به طور متناوب فشار داده، سپس ENTER را فشار دهید.

4 ↑ یا ↓ را برای انتخاب مورد تنظیم به طور متناوب فشار داده، سپس ENTER را فشار دهید.

5 ↑ یا ↓ را برای انتخاب یا تعیین یک تنظیم به طور متناوب فشار داده، سپس ENTER را فشار دهید.

برای بازگشت به تنظیمات پیش تعریف شده

موردی که به تنظیم پیش تعریف شده بازگردانده میشود را انتخاب نموده و CLEAR را فشار دهید.

■ DISTANCE (فقط DHC-NXM4D)

تنظیم پیش تعریف شده فاصله برای بلندگوها نسبت به موقعیت شنوایی در شکل زیر نشان داده شده است.

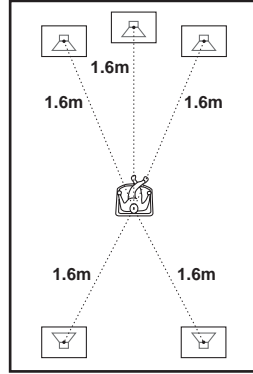

هنگامی که بلندگوها را جابجا می کنید از تغییر دادن مقدار در نمایشگر تنظیم مطمئن گردید.
 هنگامی که شما فاصله را با استفاده از "QUICK SETUP" تعیین می کنید (صفحه ۱۳)، تنظیمات به طور خودکار نمایش داده می شوند.
 مواردی که در تنظیم "SIZE" بر روی "NONE" تعیین گردند پدیدار نخواهند شد.
 زیر تنظیمات پیش تعریف شده خط کشیده شده است.

فاصله بلندگوی جلو از موقعیت شنوایی با فواصل ۰٫۲ متر از ۱٫۰ تا ۱٫۰ تا ۱٫۰ متر قابل تنظیم است.	FRONT <u>1.6m</u>
فاصله بلندگوی وسط می تواند با فواصل ۰٫۲ متری حداکثر تا ۱٫۶ متر نسبت به بلندگوهای جلو به موقعیت شنوایی نزدیکتر شود.	CENTER <u>1.6m</u>
فاصله بلندگوی وسط می تواند با فواصل ۰٫۲ متری حداکثر تا ۴٫۶ متر نسبت به بلندگوهای جلو به موقعیت شنوایی نزدیکتر شود.	SURROUND <u>1.6m</u>

توجه

- هنگام تنظیم نمودن بلندگوها، صدا ممکن است برای لحظه ای قطع شود.
- اگر هر یک از بلندگوهای جلو و محیطی در یک فاصله مساوی از موقعیت شنوایی تان قرار ندارند، مبنای فاصله را نزدیکترین بلندگو تعیین کند.
- بلندگوهای محیطی را دورتر از بلندگوهای جلو نسبت به موقعیت شنوایی تان قرار ندهید.

تنظیم درجه صدا و تراز بلندگوها

برای DHC-NXM4D

- 1 DVD SETUP را در وضعیت توقف فشار دهید.
نمایشگر تنظیم پدیدار می گردد.
- 2 ↑ یا ↓ را برای انتخاب "SPEAKER SETUP" به طور متناوب فشار داده، سپس ENTER را فشار دهید.
- 3 ↑ یا ↓ را برای انتخاب "TEST TONE" به طور متناوب فشار داده، سپس ENTER را فشار دهید.
- 4 ↑ یا ↓ را برای انتخاب "ON" به طور متناوب فشار داده، سپس ENTER را فشار دهید.
از هر یک از بلندگوها به ترتیب صدای آزمایشی را خواهید شنید.
- 5 ←/→/↑/↓ را برای تنظیم مقدار "LEVEL" و "BALANCE" از موقعیت شنوایی خود به طور متناوب فشار دهید.
صدای آزمایشی از بلندگوی انتخاب شده خارج می شود.
- 6 پس از اتمام تنظیم، ENTER را فشار دهید.
- 7 ↑ یا ↓ را برای انتخاب "TEST TONE" به طور متناوب فشار داده، سپس ENTER را فشار دهید.
- 8 ↑ یا ↓ را برای انتخاب "OFF" به طور متناوب فشار داده، سپس ENTER را فشار دهید.

نکته

برای تنظیم میزان یا تراز بدون گوش کردن به صدای آزمایشی، در مرحله 3، "BALANCE" یا "LEVEL" را انتخاب نموده و ENTER را فشار دهید، سپس میزان یا تراز را با استفاده از ↑ یا ↓ تنظیم نموده و ENTER را فشار دهید.

برای DHC-NXM2D

- 1 DVD SETUP را در وضعیت توقف فشار دهید.
نمایشگر تنظیم پدیدار می گردد.
- 2 ↑ یا ↓ را برای انتخاب "SPEAKER SETUP" به طور متناوب فشار داده، سپس ENTER را فشار دهید.
- 3 ↑ یا ↓ را برای "BALANCE"، "LEVEL"، یا "LFE" به طور متناوب فشار داده، سپس ENTER را فشار دهید.
- 4 ↑ یا ↓ را برای تنظیم تراز یا بالانس یا انتخاب یک تنظیم به طور متناوب فشار داده، سپس ENTER را فشار دهید.

■ TEST TONE (فقط DHC-NXM4D)

برای تنظیم "BALANCE" و "LEVEL" بلندگوها یک صدای آزمایشی خارج می سازند. زیر تنظیم پیش تعریف شده خط کشیده شده است.

صدای آزمایشی از بلندگوها خارج نمی شود.	OFF
در حین تنظیم بالانس و تراز، صدای آزمایشی به ترتیب از هر بلندگو خارج می شود. هنگامی که شما یکی از موارد "SPEAKER SETUP" (LEVEL یا BALANCE) را انتخاب می کنید، صدای آزمایشی از بلندگوی انتخاب شده خارج می شود.	ON

■ LFE (فقط DHC-NXM2D)

شما می توانید با کانال LFE ضبط شده روی دیسک ها از جلوه فرکانس پائین لذت ببرید. زیر تنظیم پیش تعریف شده خط کشیده شده است.

کانال LFE خارج می شود.	ON
کانال LFE خارج نمی شود.	OFF

توجه

اگر همه یا لرنش فزاینده ای هنگام ضبط صدا از یک DVD وجود داشته باشد، "LFE" را بر روی "OFF" قرار دهید.

برای بازگشت به تنظیمات پیش تعریف شده

موردی که به تنظیم پیش تعریف شده بازگردانده میشود را انتخاب نموده و CLEAR را فشار دهید.

برای تغییر دادن درجه صدای تمام بلندگوها در یک زمان

با استفاده از + VOLUME یا - تنظیم نمائید.

■ LEVEL

شما می توانید به صورت زیر تراز هر بلندگو را تغییر دهید. برای DHC-NXM4D، مطمئن شوید که "TEST TONE" را برای تنظیم آسان بر روی "ON" تعیین کرده اید. مواردی که در تنظیم "SIZE" بر روی "NONE" تعیین گردند پدیدار نخواهند شد. زیر تنظیمات پیش تعریف شده خط کشیده شده است.

*CENTER تراز بلندگوی وسط را تنظیم کنید (از 0 dB تا +6 dB به فواصل 1 dB)	0 dB
*SURROUND LEFT تراز بلندگوی محیطی را تنظیم کنید (از -6 dB تا +6 dB به فواصل 1 dB)	0 dB
*SURROUND RIGHT	0 dB
SUBWOOFER را تنظیم کنید تراز subwoofer (-10 dB تا +10 dB) برای DHC-NXM4D LEVEL 2 (برای DHC-NXM2D) LEVEL 3 - 1 (برای DHC-NXM2D)	+2 dB

* فقط DHC-NXM4D

■ BALANCE

شما می توانید بالانس بلندگوهای چپ و راست را به صورت ذیل تغییر دهید. برای DHC-NXM4D، مطمئن شوید که "TEST TONE" را برای تنظیم آسان بر روی "ON" تعیین کرده اید.

زیر تنظیم پیش تعریف شده خط کشیده شده است.

FRONT بالانس را بین بلندگوی چپ و راست جلو تنظیم کنید (6 مرحله چپ یا راست). موقعیت وسط به صورت "--" نشان داده می شود.	---
----------------------------------------------------------------------------------------------------------------------------	-----

پیش تثبیت ایستگاه های رادیویی

شما می توانید تا ۲۰ ایستگاه FM و ۱۰ ایستگاه AM را پیش تثبیت نمایید. شما سپس می توانید به سادگی با انتخاب شماره پیش تثبیت شده مناظر روی هر یک از آن ایستگاه ها تنظیم نمایید.

پیش تثبیت تنظیم خودکار

شما می توانید بطور خودکار روی تمام ایستگاه های رادیویی که در منطقه شما قابل دریافت هستند تنظیم نموده و سپس فرکانس های ایستگاه های دلخواهتان را ذخیره نمایید.

1 FUNCTION + یا - را به طور متناوب (یا

TUNER/BAND روی واحد را) برای تغییر کارکرد به TUNER فشار دهید.

2 BAND (یا TUNER/BAND روی واحد) را برای

انتخاب "FM" یا "AM" به طور متناوب فشار دهید.

3 TUNING MODE را تا پدیدار شدن "AUTO" به طور متناوب فشار دهید.

4 TUNING + یا - را فشار دهید.

هنگامی که سیستم برای یافتن یک ایستگاه رادیویی جستجو می کند، فرکانس تغییر می نماید. جستجو هنگامی که در یک ایستگاه تنظیم می شود، بطور خودکار متوقف می گردد. در آن زمان، "TUNED" و "STEREO" (برای یک برنامه استریو FM) پدیدار می شوند.

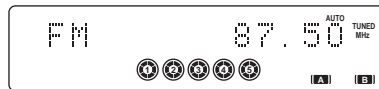

چنانچه "TUNED" پدیدار نشد و جستجو متوقف نگردد

فرکانس ایستگاه رادیویی دلخواه را به صورت توصیف شده در «پیش تثبیت تنظیم دستی» تعیین کنید.

5 TUNER MEMORY را فشار دهید.

یک شماره پیش تثبیت چشمک می زند. مراحل 6 و 7 را در حالیکه شماره پیش تثبیت چشمک می زند اجرا کنید.

شماره پیش تثبیت



6 TUNING + یا - را برای انتخاب شماره پیش تثبیت

دلخواه به طور متناوب فشار دهید.

7 ENTER را فشار دهید.

"Complete!" پدیدار می شود.

8 مراحل 2 تا 7 را برای ذخیره ایستگاههای دیگر تکرار کنید.

پیش تثبیت تنظیم دستی

شما می توانید فرکانس های ایستگاه های رادیویی مورد نظرتان را به صورت دستی تنظیم و ذخیره کنید.

1 FUNCTION + یا - را به طور متناوب (یا

TUNER/BAND روی واحد را) برای تغییر کارکرد به TUNER فشار دهید.

2 BAND (یا TUNER/BAND روی واحد) را برای

انتخاب "FM" یا "AM" به طور متناوب فشار دهید.

3 TUNING MODE را تا محو شدن "AUTO" و

"PRESET" از نمایشگر به طور متناوب فشار دهید.

4 TUNING + یا - را برای تنظیم در ایستگاه دلخواه به طور متناوب فشار دهید.

5 TUNER MEMORY را فشار دهید.

یک شماره پیش تثبیت چشمک می زند. مراحل 6 و 7 را در حالیکه شماره پیش تثبیت چشمک می زند اجرا کنید.

6 TUNING + یا - را برای انتخاب شماره پیش تثبیت

دلخواه به طور متناوب فشار دهید.

7 ENTER را فشار دهید.

"Complete!" پدیدار می شود.

8 مراحل 2 تا 7 را برای ذخیره ایستگاههای دیگر تکرار کنید.

سایر عملکردها

این کار را انجام دهید	برای
دستورالعمل شرح داده شده در «پیش تثبیت تنظیم دستی» را دنبال نمایید.	برای تنظیم در یک ایستگاه با سیگنال ضعیف
از مرحله 2 شروع کنید. پس از مرحله 5، TUNING + یا - را برای انتخاب شماره پیش تثبیت مورد نظری که می خواهید ایستگاه را در آن ذخیره کنید بطور متناوب فشار دهید.	قرار دادن ایستگاه دیگری بر روی شماره پیش تثبیت موجود

برای بهبود دریافت تیونر

هنگامی که دریافت تیونر ضعیف می باشد، نیروی پخش کننده DVD را بوسیله کارکرد مدیریت نیروی DVD خاموش کنید. نیروی DVD در کارخانه بر روی روشن تنظیم شده است. از دکمه های روی واحد برای عملکرد استفاده نمائید.

1 DVD را فشار دهید.

2 I/O برای خاموش کردن سیستم فشار دهید.

3 I/O را در حالی که \blacksquare را نگاه داشته اید فشار دهید. "DVD POWER OFF" پدیدار می گردد.

برای روشن نمودن DVD

دستورالعمل بالا را تکرار کنید و "DVD POWER ON" پدیدار می گردد.

توجه

- هنگامی که "DVD POWER OFF" انتخاب شده باشد، زمان دسترسی به دیسک افزایش پیدا می کند.
- شما نمی توانید تنظیم را در وضعیت صرفه جویی در نیرو تغییر دهید (صفحه ۵۰).

برای تغییر فاصله تنظیم AM (به جز برای مدل عربستان سعودی)

فاصله تنظیم AM در کارخانه روی ۹ کیلو هرتز (برای برخی از نواحی ۱۰ کیلو هرتز) تثبیت شده است. برای تغییر فاصله تنظیم AM، ابتدا روی یک ایستگاه AM تنظیم کنید، سپس سیستم را خاموش کنید. در حالی که \blacksquare روی واحد را پائین نگه داشته اید، I/O روی واحد را فشار دهید. هنگامی که شما فاصله تنظیم را تغییر می دهید، تمام ایستگاه های AM پیش تثبیت شده پاک می شوند. برای تعیین مجدد فاصله تنظیم، همین دستورالعمل را تکرار کنید.

توجه

شما نمی توانید فاصله تنظیم AM را در وضعیت صرفه جویی در نیرو تغییر دهید (صفحه ۵۰).

نکات

- ایستگاههای پیش تثبیت شده حتی در صورتی که شما سیم نیرو را قطع کنید یا یک قطع نیرو اتفاق بیفتد برای مدت حدود نیم روز باقی می مانند.
- برای بهبود دریافت امواج پخش، آنتن های ضمیمه را تنظیم نموده، یا یک آنتن خارجی قابل دسترس تجاری را وصل کنید.

گوش دادن به رادیو

شما می توانید از طریق انتخاب یک ایستگاه پیش تثبیت شده، یا از طریق تنظیم دستی روی ایستگاه، به یک ایستگاه رادیویی گوش فرا دهید.

گوش دادن به یک ایستگاه پیش تثبیت شده

— تنظیم پیش تثبیت

ابتدا ایستگاه های رادیویی را در حافظه تنظیم کننده پیش تثبیت کنید (پیش تثبیت ایستگاه های رادیویی) در صفحه ۳۸ را ملاحظه نمائید).

1 **FUNCTION +** یا **-** را به طور متناوب (یا **TUNER/BAND** روی واحد را) برای تغییر کارکرد به **TUNER** فشار دهید.

2 **BAND** (یا **TUNER/BAND** روی واحد) را برای انتخاب "FM" یا "AM" به طور متناوب فشار دهید.

3 **TUNING MODE** را تا پدیدار شدن "PRESET" به طور متناوب فشار دهید.

4 **TUNING +** یا **-** را برای انتخاب ایستگاه پیش تثبیت شده دلخواه به طور متناوب فشار دهید.

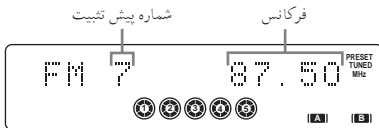

برای انتخاب شماره پیش تثبیت دلخواه با استفاده از دکمه های عددی

دکمه های عددی را به جای اجرای مرحله 4 فشار دهید. برای وارد کردن شماره پیش تثبیت ۱۰ یا بالاتر، 10 > و دکمه های عددی متناظر را فشار دهید. برای وارد کردن ۰، 10/0 را فشار دهید.

ادامه دارد

گوش دادن به ایستگاه رادیویی از پیش تثبیت نشده

— تنظیم دستی

- 1 **FUNCTION +** یا - را به طور متناوب (یا **TUNER/BAND** روی واحد را) برای تغییر کارکرد به **TUNER** فشار دهید.
- 2 **BAND** (یا **TUNER/BAND** روی واحد) را برای انتخاب "FM" یا "AM" به طور متناوب فشار دهید.
- 3 **TUNING MODE** را تا محو شدن "AUTO" و "PRESET" از نمایشگر به طور متناوب فشار دهید.
- 4 **TUNING +** یا - را برای تنظیم در ایستگاه دلخواه به طور متناوب فشار دهید.

توجه

- **OSD** به جز برای کارکرد **DVD** روی صفحه تلویزیون پدیدار نمی شود.
- هنگام تغییر از کارکرد **TUNER** به کارکرد **DVD**، ممکن است زمان طولانی تری برای دسترسی به دیسک نیاز باشد. برای **DHC-NXM4D**، همین مورد ممکن است هنگام تغییر از کارکرد **TUNER** به کارکرد **VIDEO**، **TAPE** یا **SAT** اتفاق بیفتد. در این حالت، "DVD POWER ON" را توسط کارکرد مدیریت نیروی **DVD** تعیین کنید (صفحه ۳۹).

نکات

- برای بهبود دریافت امواج پخش، آنتن های ضمیمه را تنظیم نموده، یا یک آنتن خارجی قابل دسترس تجاری را وصل کنید.
- هنگامی که یک برنامه استریوی **FM** پازازیت ایستا دارد، **FM** **MODE** را تا پدیدار شدن "MONO" به طور متناوب فشار دهید. حالت استریو دیگر وجود نخواهد داشت، اما دریافت بهبود پیدا خواهد کرد.
- **TUNING MODE** را تا پدیدار شدن "AUTO" در مرحله 3 فوق به طور متناوب فشار داده، سپس **TUNING +** یا - را فشار دهید. نشانه فرکانس تغییر کرده و جستجو هنگامی که سیستم در یک ایستگاه تنظیم می کند متوقف می شود (تنظیم خودکار).
- برای ضبط برنامه های رادیویی، از ضبط به روش دستی استفاده کنید (صفحات ۴۳ و ۴۹).

جایگذاری یک نوار

از دکمه های روی واحد برای عملکرد استفاده نمائید.

1 TAPE A/B را برای انتخاب دک A یا B به طور متناوب فشار دهید.

2 TAPE \blacktriangle یا A TAPE \blacktriangle B را فشار دهید.

3 یک نوار ضبط شده / قابل ضبط را در دک A یا B جایگذاری کنید به صورتی که طرفی که می خواهید پخش / ضبط شود رو به جلو باشد.

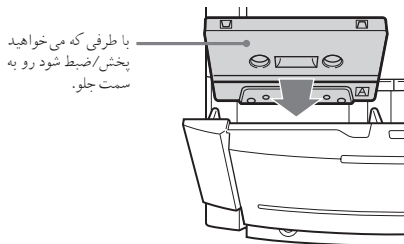

پخش یک نوار

شما می توانید از نوار TYPE I (نوع معمولی) استفاده کنید.

1 یک نوار را جایگذاری کنید.

2 PLAY MODE را برای انتخاب "REVERSE" برای پخش یک طرف به طور متناوب فشار دهید. "REVERSE" را برای پخش هر دو طرف انتخاب کنید.

برای پخش هر دو دک به دنبال هم PLAY MODE را تا پدیدار شدن "RELAY" (پخش امدادی)^(۱) در نمایشگر به طور متناوب فشار دهید.

3 را فشار دهید.

دکمه را مجدداً برای پخش طرف معکوس فشار دهید. نوار شروع به پخش می کند.

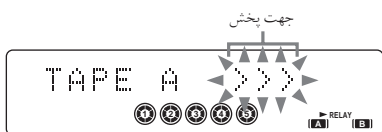

^(۱) دک نوار پس از پنج بار پخش توالی به طور خودکار متوقف می شود.

^(۲) پخش امدادی همیشه این تناوب دوره ای را حد اکثر تا پنج بار دنبال نموده، سپس متوقف می شود:

نوار A (طرف جلو) ← نوار A (طرف معکوس) ←
نوار B (طرف جلو) ← نوار B (طرف معکوس)

سایر عملکردها

این کار را انجام دهید	برای
■ را فشار دهید.	توقف پخش
▬▬ را فشار دهید.	توقف کوتاه
▬▬ را دوباره فشار دهید تا پخش از سر گرفته شود.	
◀◀ یا ▶▶ را فشار دهید.	حرکت به جلو یا برگشت به عقب
TAPE \blacktriangle B یا A TAPE \blacktriangle را فشار دهید.	برداشتن یک نوار

نکته

اگر شما هر یک از دک های A یا B را انتخاب کرده و ◀◀، ▶▶، یا ◀◀ را هنگامی که هیچ نوازی در آن دک نیست فشار دهید، سیستم به طور خودکار به نوار در دک دیگر تغییر یافته و شروع به کار می کند.

ادامه دارد

برای جلو رفتن

▶▶▶ را در خلال پخش فشار دهید.

هر بار که شما دکمه را فشار می دهید، جهت جستجو، + (جلو)، و شماره تراک هائی که از آنها پرش می شود (1 تا 9) پدیدار می شوند.

برای برگشت به عقب

◀◀◀ را در خلال پخش فشار دهید.

هر بار که شما دکمه را فشار می دهید، جهت جستجو، - (برگشت)، و شماره تراک هائی که از آنها پرش می شود (1 تا 9) پدیدار می شوند.

*AMS: Automatic Music Sensor (سنسور خودکار موسیقی)

توجه

کارکرد AMS ممکن است در شرایط زیر به درستی عمل نکند:
- وقتی که فاصله ضبط نشده بین دو آهنگ کمتر از ۴ ثانیه باشد.
- وقتی که سیستم نزدیک تلویزیون قرار گرفته باشد.

نکته

هنگامی که یک نوار جای گذاری می شود، نشانگرهای جلو (▶) / معکوس (◀) متناظر روشن می شوند.

نوار - ضبط کردن

ضبط تراک های CD مورد علاقه شما بر روی نوار

— ضبط همزمان CD-TAPE

شما می توانید یک دیسک کامل، (CD، VIDEO CD، MP3) را روی یک نوار ضبط کنید. شما می توانید از نوار TYPE I (معمولی) استفاده کنید. تراز ضبط به طور خودکار تنظیم می شود. از دکمه های روی واحد برای عملکرد استفاده نمائید.

1 یک نوار قابل ضبط را داخل دک B جای گذاری کرده، سپس TAPE A/B را برای انتخاب دک B به طور متناوب فشار دهید.

2 PLAY MODE روی دستگاه کنترل از راه دور را برای انتخاب "⏮" برای ضبط روی یک طرف به طور متناوب فشار دهید. "⏮" (یا "RELAY") را برای ضبط روی هر دو طرف انتخاب کنید.

3 ▶◀ را برای انتخاب طرف ضبط کردن به طور متناوب فشار داده، سپس ■ را فشار دهید. اگر شما ضبط هر دو طرف یا ضبط طرف جلو را انتخاب می کنید، ▶◀ را برای روشن شدن نشانگر ▶ فشار داده، سپس ■ را فشار دهید. اگر شما روی طرف معکوس ضبط می کنید، مجدداً ▶◀ را برای روشن شدن نشانگر ◀ فشار داده، سپس ■ را فشار دهید.

4 DVD را فشار داده و دیسکی که می خواهید ضبط کنید را جای گذاری کنید.

اگر شما قبلاً دیسک را جای گذاری کرده اید، DISC SKIP روی دستگاه کنترل از راه دور را برای انتخاب دیسک فشار دهید. هنگامی که شما می خواهید تا یک آلبوم از یک دیسک MP3 را ضبط کنید، قبل از ادامه مطمئن گردید که + ALBUM یا - را برای انتخاب آلبوم دلخواه فشار داده اید.

5 CD SYNC را فشار دهید.

دک B آماده ضبط کردن می شود. "REC" چشمک می زند.

6 START ● را فشار دهید.

ضبط شروع می شود.

برای توقف ضبط

■ را فشار دهید.

برای ضبط یک MP3 / CD / VIDEO CD توسط اختصاص دادن ترتیب تراک

شما می توانید با استفاده از پخش برنامه ای فقط تراک های مورد علاقه خود را ضبط کنید. بین مراحل 4 و 5، مراحل 2 تا 6 «ساختن برنامه خودتان» (صفحه ۲۰) را انجام بدهید.

توجه

- ضبط همزمان CD با DVD ها و فایل های JPEG قابل دسترس نمی باشد.
- شما نمی توانید در حین ضبط به منابع دیگر گوش کنید.
- هنگامی که شما در مرحله 5 CD SYNC را فشار دهید، جلوه محیطی ممکن است به طور خودکار تغییر کند («انتخاب جلوه محیطی» در صفحه ۴۵ را ملاحظه نمایید).
- اگر وضعیت پخش بر روی پخش تکراری یا پخش مخلوط تعیین شده است، به طور خودکار در مرحله 5 به پخش عادی تغییر می کند.
- هنگامی که شما از یک VIDEO CD ضبط می کنید، پخش با کارکردهای PBC به طور خودکار لغو می شوند.

نکته

اگر شما ضبط روی هر دو طرف را انتخاب کنید و نوار در وسط یک تراک به انتهای طرف جلو برسد، تراک به طور کامل مجدداً از ابتدای طرف معکوس ضبط می شود.

ضبط روی یک نوار به صورت دستی

— ضبط به صورت دستی

شما می توانید منحصراً قسمت هایی که از یک دیسک (MP3, CD, VIDEO CD, DVD)، نوار یا برنامه رادیویی که دوست دارید را روی یک نوار ضبط کنید. شما همچنین می توانید از وسایل وصل شده ضبط کنید («وصل کردن وسایل اختیاری» در صفحه ۵۵ را ملاحظه نمایید). از دکمه های روی واحد برای عملکرد استفاده نمایید.

1 یک نوار قابل ضبط را در دک B جای گذاری نموده، سپس TAPE A/B را برای انتخاب دک B به طور متناوب فشار دهید.

2 PLAY MODE روی دستگاه کنترل از راه دور را برای انتخاب " " برای ضبط روی یک طرف به طور متناوب فشار دهید. " (یا "RELAY") را برای ضبط روی هر دو طرف انتخاب کنید.

3 <> را برای انتخاب طرف ضبط به طور متناوب فشار داده، سپس < > را فشار دهید.

اگر شما ضبط هر دو طرف یا ضبط طرف جلو را انتخاب می کنید، <> را برای روشن شدن نشانگر <> فشار داده، سپس < > را فشار دهید. اگر شما روی طرف معکوس ضبط می کنید، مجدداً <> را برای روشن شدن نشانگر <> فشار داده، سپس < > را فشار دهید.

4 یکی از دکمه های ذیل را برای انتخاب منبع دلخواه برای ضبط فشار دهید.

- DVD: برای ضبط از پخش کننده DVD/CD این سیستم.
- TAPE A/B: برای ضبط از دک نوار A این سیستم.
- TUNER/BAND: برای ضبط از تیونر این سیستم.
- VIDEO/SAT: برای ضبط از وسیله اختیاری وصل شده به فیش های VIDEO/SAT IN L/R.

5 START ● را فشار دهید.

دک B آماده ضبط کردن می شود.
"REC" چشمک می زند.

6 START ● را فشار داده، سپس پخش منبع مورد نظر برای ضبط را شروع نمایید.
ضبط شروع می شود.

ادامه دارد

برای توقف ضبط

■ را فشار دهید.

توجه

- در هنگام ضبط شما نمی توانید به منابع دیگر گوش دهید.
- هنگامی که شما در مرحله **START 5** ● را فشار دهید، جلوه محیطی ممکن است به طور خودکار تغییر کند («انتخاب جلوه محیطی» در صفحه ۴۵ را ملاحظه نمایید).

نکات

- هنگامی که شما روی هر دو طرف ضبط می کنید، مطمئن شوید که از طرف جلو شروع کرده اید. اگر شما از طرف معکوس شروع کنید، ضبط در پایان طرف معکوس متوقف می شود.
- برای ضبط از تیونر: اگر در خلال ضبط از تیونر پارازیت به گوش می رسد، آنتن مربوطه را برای کاهش پارازیت حرکت دهید.
- اگر **TAPE B** در مرحله 4 انتخاب گردد، نوار خالی ضبط می شود.

تنظیم صدا

تنظیم نمودن صدا

تولید یک صدای پر تحرک تر (تولید کننده صدای دینامیک X-tra)

DSGX روی واحد را فشار دهید.

هر بار که شما دکمه را فشار می دهید، نمایشگر به صورت ذیل تغییر می کند:

DSGX OFF ↔ DSGX ON

تنظیم صدای بم و صدای زیر

شما می توانید صدای بم و صدای زیر را برای لذت بردن از یک صدای قوی تر تنظیم کنید.
از دکمه های روی واحد برای عملکرد استفاده نمایید.

1 کنترل SOUND MODE را برای انتخاب "BASS LEVEL" یا "TREBLE LEVEL"

بچرخانید.

هر بار که شما کنترل را می چرخانید، نمایشگر به صورت ذیل تغییر می کند:

↔ BASS LEVEL ↔ SOUND FIELD
TREBLE LEVEL

2 کنترل SOUND SELECT را برای تنظیم کردن تراز بچرخانید.

برای خارج شدن از تنظیمات صدای بم و صدای زیر

اگر شما برای ۴ ثانیه هیچ عملی انجام ندهید، نمایشگر به طور خودکار به نمایشگر اولیه باز می گردد.

انتخاب جلوه محیطی



• SBS MULTI: وضعیت Sound Broad System

Multi. این وضعیت به شما امکان می دهد تا از بخش صدای تمام انواع دیسک ها از بلندگوهای چندگانه لذت ببرید.

• Auto Format Direct Auto :A.F.D. AUTO

• PRO LOGIC: رمزگشایی Pro Logic را انجام می دهد. منبع ضبط شده در 2 کانال در 4.1 کانال رمزگشایی می گردد.

• PL II MOVIE: رمزگشایی وضعیت فیلم Pro Logic II

را انجام می دهد. این تنظیم برای فیلم هائی که در Dolby Surround رمزگذاری شده اند ایده آل می باشد. بعلاوه، این وضعیت می تواند هنگام تماشای فیلم هائی که چندین بار تکثیر شده اند یا فیلم های قدیمی صدا را در 5.1 کانال باز تولید نماید.

• PL II MUSIC: رمزگشایی وضعیت موسیقی Pro Logic II را انجام می دهد. این تنظیم برای منابع استریوی معمولی مانند CD ها ایده آل می باشد.

• LINK: کانال های بلندگوی جلو از هر دوی بلندگوهای جلو و محیطی.

• VIRTUAL: 5 سری از بلندگوهای مجازی را از یک جفت بلندگوی محیطی واقعی ایجاد می کند که شنونده را احاطه می نمایند.

توجه

• برای DHC-NXM4D، اگر "NONE" در تنظیم بلندگوی محیطی انتخاب شده باشد، حتی اگر "LINK" یا "LINK SURROUND" انتخاب شود صدائی از بلندگوهای محیطی خارج نخواهد شد. برای برخی دیسک ها، جلوه محیطی ممکن است به اندازه مورد انتظار نباشد.

+ SOUND FIELD یا - برای انتخاب جلوه دلخواه شما به طور متناوب فشار دهید.

هر بار که شما دکمه را فشار می دهید، نمایشگر بطور دوره ای به صورت ذیل تغییر می کند:

نکته

شما می توانید جلوه محیطی را با استفاده از دکمه های روی واحد انتخاب کنید. کنترل SOUND MODE را برای انتخاب "SOUND FIELD" چرخانده، سپس کنترل SOUND SELECT را برای انتخاب جلوه دلخواه شما بچرخانید.

■ برای DHC-NXM4D

هنگامی که هدفون ها متصل نباشند

↔ A.F.D. AUTO ↔ SBS MULTI

↔ PLII MOVIE ↔ PRO LOGIC

↔ LINK ↔ PLII MUSIC

↔ 2CH SURROUND ↔ LINK SURROUND
2CH STEREO

■ برای DHC-NXM4D

هنگامی که هدفون ها متصل باشند

↔ HP SURROUND ↔ HP 2CH

↔ HP VIRTUAL

■ برای DHC-NXM2D

↔ 2CH SURROUND ↔ 2CH STEREO

↔ VIRTUAL

^(۱) این میدان های صدا می توانند انتخاب شوند به جز هنگامی که

- سیستم در حالت آماده باش برای ضبط یا در حال ضبط کردن می باشد.

- یک میکروفون وصل می شود.

- گام موسیقی با #/b KEY CONTROL تنظیم می شود.

- وضعیت کارائوکه انتخاب می شود.

- کارکرد تیونر و "DVD POWER OFF" انتخاب شوند.

^(۲) این میدان صدا می تواند در خلال کارکرد DVD انتخاب شود به جز هنگامی که

- سیستم در حالت آماده باش برای ضبط یا در حال ضبط کردن می باشد.

- یک میکروفون وصل می شود.

- گام موسیقی با #/b KEY CONTROL تنظیم می شود.

- وضعیت کارائوکه انتخاب می شود.

آواز خوانی همراه: کارائوکه

MP3

CD

VIDEO
CD

DVD

شما می توانید با پائین آوردن صدای خواننده، به طور همراه آواز بخوانید. برای این کار نیاز به نصب یک میکروفون اختیاری دارند.

لذت بردن از کارائوکه

از دکمه های روی واحد برای عملکرد استفاده نمائید.

1 MIC LEVEL را برای پائین آوردن درجه کنترل میکروفون بر روی MIN بچرخانید.

2 یک میکروفون اختیاری را به فیش MIC1 یا MIC2 وصل کنید.

3 KARAOKE/MPX روی دستگاه کنترل از راه دور را برای بدست آوردن جلوه کارائوکه دلخواه شما به طور متناوب فشار دهید.

هر بار که شما دکمه را فشار می دهید، نمایشگر بطور دوره ای بصورت زیر تغییر پیدا می کند:

KARAOKE PON ← MPX L^۱ ←
MPX R ← KARAOKE OFF^۲

برای آواز خوانی کارائوکه CD به صورت چندتایی، "MPX L" یا "MPX R" را انتخاب کنید.

4 پخش موسیقی را شروع نمائید.

5 درجه صدای میکروفون را با چرخاندن MIC LEVEL تنظیم کنید.

سایر عملکردها

این کار را انجام دهید	برای
تلویزیون خود را روشن کنید و آن را بر روی ورودی ویدیوی مناسب قرار دهید.	استفاده از VIDEO CD ها یا DVD ها
MIC LEVEL را بر روی MIN چرخانده و میکروفون را از فیش MIC1 یا MIC2 جدا کرده، سپس KARAOKE/MPX روی دستگاه کنترل از راه دور را تا محو شدن "MPX" به طور متناوب فشار دهید.	لغو وضعیت کارائوکه
ECHO LEVEL را برای تنظیم جلوه بازتاب بچرخانید. برای لغو حالت بازتاب، ECHO LEVEL را بر روی MIN بچرخانید.	تنظیم بازتاب میکروفون ^۳
# KEY CONTROL یا b روی دستگاه کنترل از راه دور را برای هماهنگ کردن با محدوده صوتی خود فشار دهید. شما می توانید کلید را در ۱۳ گام نیم پرده (#6 - b6) بالاتر یا پائین تر تنظیم نمائید.	تنظیم گام موسیقی

^۱ به جز برای DVD

^۲ وضعیت کارائوکه لغو می شود.

^۳ به جز برای مدل آمریکای لاتین

توجه

- میکروفون در حالیکه دک نوار در حال اجرای عمل AMS می باشد عمل نمی کند (صفحه ۴۲).
- هنگامی که به صورت تک صوتی ضبط می شود، صدای ساز نیز به همراه صدای خواننده ممکن است پائین آورده شود.
- صدای خواننده در حالت زیر ممکن است کاسته نشود:
 - فقط تعداد کمی ساز نواخته می شوند.
 - یک قطعه دو صدائی نواخته می شود.
 - منبع صدا بازتاب های قوی با همسرایی دارد.
 - صدای خواننده از مرکز منحرف شود.
- صدای روی منبع یا صوت بسیار زیر زنانه یا مردانه آواز می خواند.
- هنگامی که شما یک میکروفون را وصل می کنید، جلوه محیطی ممکن است به طور خودکار تغییر کند («انتخاب جلوه محیطی» در صفحه ۴۵ را ملاحظه نمائید).
- در صورتی که دیسک تغییر پیدا کند وضعیت کارائوکه لغو می شود.
- برای برخی از آوازه های هنگامی که شما "KARAOKE PON" را انتخاب می کنید صداها ممکن است حذف نگردند.
- اگر شما "KARAOKE PON" را انتخاب کنید، TREBLE LEVEL و BASS LEVEL بر روی 0 dB تعیین می شوند. حتی اگر شما "KARAOKE OFF" را بعد از انتخاب "KARAOKE PON" انتخاب کنید، BASS LEVEL و TREBLE LEVEL همچنان 0 dB می باشند.

تکات

- اگر بازتاب پس‌خور (زوزه) اتفاق می‌افتد، میکروفون را از بلندگوها دور کنید یا جهت میکروفون را تغییر دهید.
- در صورتی که می‌خواهید صدای خود را فقط از طریق میکروفون ضبط کنید، می‌توانید این کار را از طریق انتخاب عملکرد DVD بدون پخش دیسک انجام دهید.
- هنگامی که سیگنال‌های صوتی با درجه بالا به سیستم وارد می‌شوند، سیستم برای جلوگیری از خرابی سیگنال صوتی ضبط شده بطور خودکار درجه ضبط را تنظیم می‌کند (کارکرد کنترل خودکار درجه).

مخلوط کردن و ضبط صداها

شما می‌توانید با پخش یکی از وسایل و آوازخوانی یا صحبت کردن در داخل یک میکروفون (به ضمیمه نیست) صداها را «مخلوط» کنید. صدای مخلوط شده می‌تواند روی یک نوار ضبط شود. از دکمه‌های روی واحد برای عملکرد استفاده نمائید.

1 منبعی که برای مخلوط کردن می‌خواهید را آماده نمائید.

2 یک نوار قابل ضبط را داخل دک B جای گذاری کرده، سپس TAPE A/B را برای انتخاب دک B به طور متناوب فشار دهید.

3 PLAY MODE روی دستگاه کنترل از راه دور را برای انتخاب "←" برای ضبط روی یک طرف به طور متناوب فشار دهید. "→" (یا "RELAY") را برای ضبط روی هر دو طرف انتخاب کنید.

4 ▶▶ را برای انتخاب طرف ضبط به طور متناوب فشار داده، سپس ■ را فشار دهید.

اگر شما ضبط هر دو طرف یا ضبط طرف جلو را انتخاب می‌کنید، ▶▶ را برای روشن شدن نشانگر ▶ فشار داده، سپس ■ را فشار دهید. اگر شما روی طرف معکوس ضبط می‌کنید، مجدداً ▶▶ را برای روشن شدن نشانگر ◀ فشار داده، سپس ■ را فشار دهید.

5 دکمه عملکرد منبعی که می‌خواهید آنرا ضبط کنید را فشار دهید (به طور مثال DVD).

هنگامی که می‌خواهید از روی TAPE A ضبط کنید، TAPE A/B را تا انتخاب TAPE A به طور متناوب فشار دهید.

6 START ● را فشار دهید.

دک B آماده ضبط می‌باشد.
"REC" چشمک می‌زند.

7 START ● را فشار داده، و سپس شروع به آواز خواندن،

صحبت کردن یا پخش منبع مورد نظر نمائید.

ضبط کردن شروع می‌گردد.

برای توقف ضبط

■ را فشار دهید.

توجه

- هنگامی که شما در مرحله 5 هر کارکردی غیر از DVD را انتخاب کنید، تنظیمات کارائوکه و کنترل کلید لغو می‌شوند.
- میکروفون در حالیکه دک نوار در حال اجرای عمل AMS است کار نمی‌کند (صفحه ۴۲).

بیدار شدن با موسیقی

— تایمر پخش

شما می‌توانید با موسیقی در یک زمان از پیش تعیین شده از خواب برخیزید. مطمئن شوید که ساعت را تنظیم کرده‌اید («تنظیم ساعت» در صفحه ۱۲ را ملاحظه نمایید). از دکمه‌های روی دستگاه کنترل از راه دور برای عملکرد استفاده نمایید.

1 منبع صدایی که می‌خواهید پخش شود را آماده نمایید.

- DVD: یک دیسک را جایگذاری نمایید. برای شروع از یک تراک معین، برنامه‌ای تهیه کنید («ساختن برنامه خودتان» در صفحه ۲۰ را ملاحظه نمایید).
- نوار: یک نوار را جایگذاری نمایید.
- تیونر: روی ایستگاه رادیویی پیش‌تعیین شده تنظیم نمایید («گوش دادن به رادیو» در صفحه ۳۹ را ملاحظه نمایید).

2 VOLUME + یا - را برای تنظیم درجه صدا فشار دهید.

3 CLOCK/TIMER SET را فشار دهید.

4 ↑ یا ↓ را برای انتخاب "PLAY SET?" به طور متناوب

فشار داده، سپس ENTER را فشار دهید.

"ON" پدیدار شده و نشانگر ساعت چشمک می‌زند.

5 زمان پخش پخش را تعیین کنید.

↑ یا ↓ را برای تنظیم ساعت به طور متناوب فشار داده، سپس → را فشار دهید.

نشانگر دقیقه شروع به چشمک زدن می‌کند.

↑ یا ↓ را برای تنظیم دقیقه به طور متناوب فشار داده، سپس ENTER را فشار دهید.

6 زمان توقف پخش را با دنبال نمودن همان دستورالعمل

مرحله 5 تعیین نمایید.

7 ↑ یا ↓ را به طور متناوب فشار داده تا منبع صدای دلخواه

پدیدار شود.

هر بار که شما دکمه را فشار می‌دهید، نمایشگر بطور دوره‌ای بصورت زیر تغییر می‌کند:



8 ENTER را فشار دهید.

نوع تایمر ("PLAY TIMER")، زمان شروع، زمان توقف، و منبع صدا به ترتیب، قبل از بازگشت نمایشگر اولیه پدیدار می‌شوند.

— تایمر خواب

شما می‌توانید سیستم را طوری تنظیم کنید که پس از مدت زمان مشخصی خاموش شود. بدین ترتیب می‌توانید با موسیقی به خواب روید.

SLEEP را فشار دهید.

هر بار که شما دکمه را فشار می‌دهید، نشانگر دقیقه (زمان خاموش شدن) به طور دوره‌ای به صورت زیر تغییر می‌کند:

*AUTO ← 90min ← 80min ← 70min

← 10min ← ... ← OFF

* این سیستم به طور خودکار پس از ۱۰۰ دقیقه یا پس از به پایان رسیدن پخش دیسک یا نوار حاضر خاموش می‌شود.

سایر عملکردها

برای	فشار دهید
بازبین نمودن زمان باقی مانده*	SLEEP را یکبار.
تغییر زمان خاموش شدن	SLEEP را به طور متناوب برای انتخاب زمانی که می‌خواهید.
لغو کارکرد تایمر خواب	SLEEP را به طور متناوب تا "OFF" پدیدار شود.

* چنانچه شما "AUTO" را انتخاب کرده‌اید، نمی‌توانید زمان باقی مانده را بازبین نمایید.

توجه

در خلال ضبط همزمان روی یک نوار، بر روی "AUTO" تنظیم نکنید.

نکته

شما می‌توانید از تایمر خواب، حتی اگر ساعت را تنظیم نکرده باشید استفاده کنید.

ضبط زمانی برنامه های رادیویی

— تایمر ضبط

شما می توانید از یک ایستگاه پیش تثبیت شده رادیویی در یک زمان تعیین شده ضبط کنید. برای ضبط زمانی، شما باید ابتدا ایستگاه رادیویی را پیش تثبیت کنید (پیش تثبیت ایستگاه های رادیویی» در صفحه ۳۸ را ملاحظه نمایید)، ساعت را تنظیم کنید («تنظیم ساعت» در صفحه ۱۲ را ملاحظه نمایید). از دکمه های روی دستگاه کنترل از راه دور برای عملکرد استفاده نمایید.

1 بر روی ایستگاه رادیویی پیش تثبیت شده تنظیم کنید («گوش دادن به یک ایستگاه پیش تثبیت شده» در صفحه ۳۹ را ملاحظه نمایید).

2 CLOCK/TIMER SET را فشار دهید.

"PLAY SET?" پدیدار می شود.

3 ↑ یا ↓ را برای انتخاب "REC SET?" به طور متناوب فشار داده، سپس ENTER را فشار دهید.

"ON" پدیدار شده و نشانگر ساعت چشمک می زند.

4 زمان برای شروع ضبط را تعیین کنید.

↑ یا ↓ را برای تثبیت ساعت به طور متناوب فشار داده، سپس → را فشار دهید.

نشانگر دقیقه چشمک می زند.

↑ یا ↓ را برای تثبیت دقیقه به طور متناوب فشار داده، سپس ENTER را فشار دهید.

5 زمان توقف پخش را با انجام همان دستورالعمل مرحله 4 تعیین نمایید.

نوع تایمر ("REC TIMER")، زمان شروع، زمان توقف، و ایستگاه رادیویی پیش تثبیت شده که باید ضبط شود (به طور مثال، "TUNER FM 5") به ترتیب قبل از بازگشتن نمایشگر اولیه پدیدار می شوند.

6 یک نوار قابل ضبط را در داخل دک B قرار دهید.

7 I/O را برای خاموش کردن سیستم فشار دهید.

برای	این کار را انجام دهید
بازبین کردن تنظیم	1 CLOCK/TIMER SELECT را فشار دهید. 2 ↑ یا ↓ را تا پدیدار شدن "PLAY SELECT?" به طور متناوب فشار داده، سپس ENTER را فشار دهید.
تغییر دادن تنظیم	از مرحله 1 شروع کنید.
لغو کردن تایمر	1 CLOCK/TIMER SELECT را فشار دهید. 2 ↑ یا ↓ را تا پدیدار شدن "TIMER OFF?" به طور متناوب فشار داده، سپس ENTER را فشار دهید.

توجه

- شما نمی توانید تایمر پخش و تایمر ضبط را به طور همزمان فعال کنید.
- اگر شما از تایمر پخش و تایمر خواب به طور همزمان استفاده می کنید، تایمر خواب دارای اولویت است.
- سیستم ۱۵ ثانیه قبل از زمان پیش تثبیت شده روشن می شود. از زمانی که سیستم روشن می گردد تا زمانی که پخش شروع می شود با سیستم کار نکنید.
- اگر سیستم ۱۵ ثانیه قبل از زمان پیش تثبیت روشن باشد، تایمر پخش فعال نخواهد شد.
- شما نمی توانید از وسیله اختیاری وصل شده به فیش های VIDEO/SAT IN L/R به عنوان منبع صدا برای تایمر پخش استفاده کنید.

بازبین کردن تنظیم
1 CLOCK/TIMER SELECT را فشار دهید.
2 ↑ یا ↓ را تا پدیدار شدن "REC SELECT?" به طور متناوب فشار داده، سپس ENTER را فشار دهید.

تغییر دادن تنظیم از مرحله 1 شروع کنید.

لغو کردن تایمر
1 CLOCK/TIMER SELECT را فشار دهید.
2 ↑ یا ↓ را تا پدیدار شدن "TIMER OFF?" به طور متناوب فشار داده، سپس ENTER را فشار دهید.

توجه

- شما نمی توانید تایمر پخش و تایمر ضبط را به طور همزمان فعال کنید.
- اگر شما از تایمر پخش و تایمر خواب به طور همزمان استفاده می کنید، تایمر خواب دارای اولویت است.
- سیستم ۱۵ ثانیه قبل از زمان پیش تثبیت شده روشن می شود. از زمانی که سیستم روشن می گردد تا زمانی که پخش شروع می شود با سیستم کار نکنید.
- اگر سیستم ۱۵ ثانیه قبل از زمان پیش تثبیت شده روشن باشد، تایمر پخش فعال نخواهد شد.
- درجه صدا در خلال ضبط به حداقل کاهش می یابد.
- توجه نمایید که اگر تایمر ضبط همزمان با آنکه منبع صدای تایمر پخش بر روی نوار تعیین شده است تعیین گردد، صدای تایمر ضبط ممکن است بر روی نوار ضبط شود.

نمایشگر

خاموش کردن نمایشگر

— وضعیت صرفه جوئی در نیرو

نمایش در نمایشگر (پنجره نمایشگر و دکمه ها حتی هنگامی که سیستم خاموش است روشن بوده و چشمک می زند) و نمایش ساعت را می توان برای به حد اقل رساندن میزان برق مصرفی در وضعیت آماده باش (وضعیت صرفه جوئی در نیرو) خاموش نمود.

DISPLAY را در حالیکه سیستم خاموش است تا زمانی که نمایش نمایشگر یا نمایش ساعت محو گردد به طور متناوب فشار دهید.

برای لغو وضعیت صرفه جوئی در نیرو

DISPLAY را در حالیکه سیستم خاموش است فشار دهید. هر بار که شما دکمه را فشار می دهید نمایشگر به طور دوره ای به صورت زیر تغییر می کند:

نمایش در نمایشگر ← نمایش ساعت* ← بدون نمایشگر (وضعیت صرفه جوئی در نیرو)

* اگر شما ساعت را تنظیم نکرده باشید "—" "—" پدیدار می شود.

نکات

- تایمر در وضعیت صرفه جوئی در نیرو به کار ادامه می دهد.
- نشانگر I/O حتی در وضعیت صرفه جوئی نیز روشن می باشد.

مشاهده اطلاعات مربوط به دیسک در نمایشگر

DIMMER روی واحد را برای انتخاب تنظیم دلخواه در حالیکه سیستم روشن است به طور متناوب فشار دهید.

نمایشگر به طور تناوبی به صورت ذیل تغییر می کند:

← DIMMER 1 ← DIMMER OFF

*DIMMER 3 ← DIMMER 2

* DIMMER 3 تاریک ترین است.

شما می توانید زمان پخش و زمان باقی مانده از تراک حاضر یا دیسک را بازبین نمایید. هنگامی که یک دیسک DVD/CD-TEXT یا یک دیسک با تراک های صوتی MP3 یا فایل های JPEG جایگذاری شده، شما همچنین می توانید اطلاعات ضبط شده بر روی دیسک مانند عنوان ها را بازبین نمایید.

هنگامی که واحد دیسک های DVD/CD-TEXT را تشخیص می دهد، نشانه "TEXT" در نمایشگر پدیدار می شود. هنگامی که واحد دیسک های MP3 را تشخیص می دهد، نشانه "MP3" در نمایشگر پدیدار می شود.

بازبین نمودن زمان باقی مانده و عنوان ها (MP3 / CD / VIDEO CD / DVD) (JPEG)

DISPLAY را در خلال پخش عادی فشار دهید.

هر بار که شما دکمه را فشار می دهید نمایشگر به طور دوره ای به صورت زیر تغییر می کند:

■ در هنگام پخش یک DVD

زمان سپری شده از پخش عنوان حاضر ← زمان باقی مانده از عنوان حاضر ← زمان سپری شده از پخش فصل حاضر ← زمان باقی مانده از فصل حاضر ← عنوان^۱ ← نمایش ساعت (برای هشت ثانیه) ← تراز صدای بم (برای هشت ثانیه) ← تراز صدای زیر (برای هشت ثانیه) ← وضعیت میدان صدا (برای هشت ثانیه) ← وضعیت جلوه کارائوکه (برای هشت ثانیه)^۱

■ در هنگام پخش یک CD / VIDEO CD بدون کارکرد PBC

زمان سپری شده از پخش تراک حاضر ← زمان باقی مانده از تراک حاضر ← زمان سپری شده از پخش دیسک^۲ ← زمان باقی مانده از دیسک^۳ ← عنوان تراک^۱ ← نمایش ساعت (برای هشت ثانیه) ← تراز صدای بم (برای هشت ثانیه) ← تراز صدای زیر (برای هشت ثانیه) ← وضعیت میدان صدا (برای هشت ثانیه) ← وضعیت جلوه کارائوکه (برای هشت ثانیه)^۲

ادامه دارد

■ در هنگام پخش یک VIDEO CD با کارکردهای PBC (نسخه 2.0)

زمان سپری شده از پخش روی صحنه حاضر^(۲) ← نمایش ساعت (برای هشت ثانیه) ← تراز صدای بم (برای هشت ثانیه) ← تراز صدای زیر (برای هشت ثانیه) ← وضعیت میدان صدا (برای هشت ثانیه) ← وضعیت جلوه کارائوکه (برای هشت ثانیه)^(۱)

■ هنگام پخش یک MP3

زمان سپری شده از پخش تراک حاضر ← زمان باقی مانده از تراک حاضر ← عنوان تراک^(۱) ← نام آلبوم^(۱) ← نمایش ساعت (برای هشت ثانیه) ← تراز صدای بم (برای هشت ثانیه) ← تراز صدای زیر (برای هشت ثانیه) ← وضعیت میدان صدا (برای هشت ثانیه) ← وضعیت جلوه کارائوکه (برای هشت ثانیه)^(۱)

■ در هنگام پخش یک JPEG

شماره فایل حاضر ← نام فایل^(۱) ← نام آلبوم^(۱) ← نمایش ساعت (برای هشت ثانیه) ← تراز صدای بم (برای هشت ثانیه) ← تراز صدای زیر (برای هشت ثانیه) ← وضعیت میدان صدا (برای هشت ثانیه) ← وضعیت جلوه کارائوکه (برای هشت ثانیه)^(۱)

^(۱) تنها حروف الفبا و اعداد می‌توانند نشان داده شوند. به علاوه، برای دیسک‌های بدون نوشتار DVD/CD و نام فایل/آلبوم، هیچ چیز نمایش داده نخواهد شد.

^(۲) هنگامی که جلوه کارائوکه فعال شده است.

^(۳) این موارد در خلال پخش مخلوط یا پخش برنامه‌ای نمایش داده نمی‌شوند.

^(۴) این مورد ممکن است با تصاویر ثابت پدیدار نگردد.

^(۵) هنگامی که شما یک تراک با یک برچسب ID3 نسخه 1.0 یا نسخه 1.1 را پخش می‌کنید، برچسب ID3 پدیدار می‌شود. برچسب ID3 تنها اطلاعات عنوان تراک را نشان می‌دهد.

بازبین زمان کل پخش و عنوان‌ها (MP3/CD/VIDEO CD/DVD) (JPEG)

■ DISPLAY را در وضعیت توقف فشار دهید.

هر بار که شما دکمه را فشار می‌دهید نمایشگر بطور دوره‌ای بصورت زیر نمایش داده خواهد شد:

■ هنگامی که یک MP3/CD/VIDEO CD/DVD در وضعیت پخش عادی است

کل زمان پخش دیسک حاضر یا تعداد کل آلبوم دیسک^(۱) یا تعداد کل تراک آلبوم حاضر^(۲) ← عنوان دیسک^(۳) یا برچسب جلد^(۴) یا نام آلبوم^(۴) ← نمایش ساعت (برای هشت ثانیه) ← تراز صدای بم (برای هشت ثانیه) ← وضعیت میدان صدا (برای هشت ثانیه) ← وضعیت جلوه کارائوکه (برای هشت ثانیه)^(۵)

^(۱) برای دیسک‌های با تراک‌های صوتی MP3 در وضعیت پخش عادی یا وضعیت پخش مخلوط یا فایل‌های تصویری JPEG در وضعیت پخش عادی

^(۲) برای دیسک‌های با تراک‌های صوتی MP3 در وضعیت پخش آلبوم یا پخش مخلوط آلبوم یا فایل‌های تصویری JPEG در وضعیت پخش آلبوم

^(۳) برای دیسک‌های با نوشتار DVD/CD

^(۴) برای دیسک‌های با تراک‌های صوتی MP3 یا فایل‌های تصویری JPEG، عنوان‌های آلبوم یا برچسب جلد ممکن است بر حسب وضعیت پخش نمایش داده نشوند.

^(۵) هنگامی که جلوه کارائوکه فعال شده است.

■ هنگامی که یک MP3/CD/VIDEO CD در وضعیت پخش برنامه‌ای است

شماره آخرین تراک برنامه ← شماره مرحله برنامه ← عنوان دیسک^(۱) یا برچسب جلد^(۲) یا نام آلبوم^(۲) یا عنوان تراک^(۱) ← نمایش ساعت (برای هشت ثانیه) ← تراز صدای بم (برای هشت ثانیه) ← تراز صدای زیر (برای هشت ثانیه) ← وضعیت میدان صدا (برای هشت ثانیه) ← وضعیت جلوه کارائوکه (برای هشت ثانیه)^(۳)

^(۱) برای دیسک‌های با نوشتار CD

^(۲) برای دیسک‌های با تراک‌های صوتی MP3

^(۳) هنگامی که جلوه کارائوکه فعال شده است.

مشاهده اطلاعات مربوط به دیسک در نمایشگر روی صفحه

شما می توانید زمان پخش و زمان باقیمانده عنوان، فصل یا تراک حاضر را بازبین نمایید.

شما همچنین می توانید متن CD/DVD و نام فایل/آلبوم ضبط شده روی دیسک را بازبین نمایید.

1 DVD DISPLAY را در خلال پخش فشار دهید.

فهرست انتخاب کنترل پدیدار می شود.

2 DISPLAY را برای تغییر دادن اطلاعات مربوط به زمان فشار دهید.

نمایش و انواع زمان که شما می توانید تغییر دهید بستگی به نوع دیسک در حال پخش دارد.

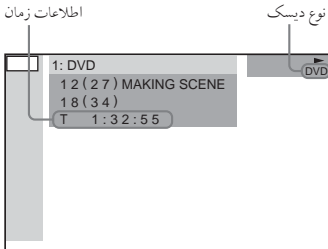

■ هنگام پخش یک DVD

T * * * * *

زمان پخش سپری شده از عنوان حاضر

T_ * * * * *

زمان باقی مانده از عنوان حاضر

C * * * * *

زمان پخش سپری شده از فصل حاضر

C_ * * * * *

زمان باقی مانده از فصل حاضر

* * * * *

زمان سپری شده پخش فهرست انتخاب یا عنوان حاضر بدون فصل

■ هنگام پخش یک VIDEO CD با کارکردهای PBC (نسخه 2.0)

* * * * *

زمان پخش سپری شده از صحنه حاضر

توجه

- برحسب نوع DVD، اطلاعات دیسک ممکن است نمایش داده نشوند.
- برحسب نوع دیسک، بعضی از اطلاعات DVD/CD-TEXT ممکن است پدیدار نگردند.
- با فرمت های غیر از ISO9660 تراز ۱ یا ۲، نام های پرونده یا نام های فایل ممکن است به درستی نمایش داده نشوند.

نکات

- شما می توانید با استفاده از فهرست انتخاب کنترل زمان پخش دیسک را بازبین کنید («مشاهده اطلاعات مربوط به دیسک در نمایشگر روی صفحه» در صفحه ۵۳ را ملاحظه نمایید).
- هنگام پخش VIDEO CD ها با کارکردهای PBC، فقط زمان پخش صحنه نمایش داده میشود.

بازبین کردن اطلاعات تیونر (TUNER)

DISPLAY را در حال گوش دادن به رادیو فشار دهید.

هر بار که شما دکمه را فشار می دهید، نمایشگر به طور دوره ای به صورت زیر تغییر می کند:

شماره پیش تثبیت* و فرکانس ← نمایش ساعت (برای هشت ثانیه) ← تراز صدای بم (برای هشت ثانیه) ← تراز صدای زیر (برای هشت ثانیه) ← وضعیت میدان صدا (برای هشت ثانیه)

* شماره پیش تثبیت فقط اگر شما ایستگاههای رادیویی را پیش تثبیت کرده باشید نمایش داده می شود (صفحه ۳۸).

بازبین نمودن اطلاعات تاریخ



شما می توانید اطلاعات تاریخ را در خلال پخش در صورتی که برچسب *Exif* در داده های تصویری JPEG ضبط شده باشد، بازبین نمایید.

در خلال پخش DVD DISPLAY را فشار دهید.

فهرست انتخاب کنترل پدیدار می شود.

اطلاعات تاریخ

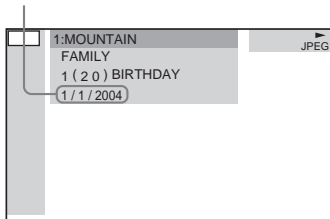

* "Exchangeable Image File Format" یک فرمت تصویری دوربین دیجیتال است که توسط Japan Electronics and Information Technology Industries Association (JEITA) تعریف شده است.

توجه

اگر اطلاعات تاریخ موجود نبوده یا داده ها روی دیسک آسیب دیده باشد، سیستم نمی تواند اطلاعات تاریخ را نمایش بدهد.

نکته

شما می توانید ترتیب اطلاعات تاریخ را توسط انتخاب تنظیم "JPEG DATE" در "CUSTOM SETUP" تغییر دهید (صفحه ۲۸).

هنگام پخش یک CD/VIDEO CD بدون کارکرد PBC

- T:*** زمان سپری شده از پخش تراک حاضر
- T-*** زمان باقی مانده از تراک حاضر
- D:*** زمان سپری شده از پخش دیسک حاضر
- D-*** زمان باقی مانده از دیسک حاضر

هنگام پخش یک MP3

- T:*** زمان سپری شده از پخش تراک حاضر
- T-*** زمان باقی مانده از تراک حاضر

برای خاموش کردن فهرست انتخاب کنترل

DVD DISPLAY را تا محو شدن فهرست انتخاب کنترل به طور متناوب فشار دهید.

توجه

- تنها حروف الفبا و اعداد نمایش داده می شوند.
- بسته به دیسک در حال پخش، سیستم فقط می تواند یک تعداد محدود از کاراکترها را نمایش دهد. همچنین، بسته به دیسک، تمام کاراکترهای نوشتار نمایش داده نمی شوند.
- با فرمت هائی غیر از ISO9660 تراز ۱ و ۲، نام های پرونده یا نام های فایل ممکن است به درستی نمایش داده نشوند.

وصل کردن وسایل اختیاری

به منظور افزایش قابلیت سیستم خود، شما می توانید وسایل اختیاری را به آن متصل کنید. به دستورالعمل های عملکرد همراه هر وسیله مراجعه کنید. DHC-NXM4D به منظور توضیح استفاده می شود.

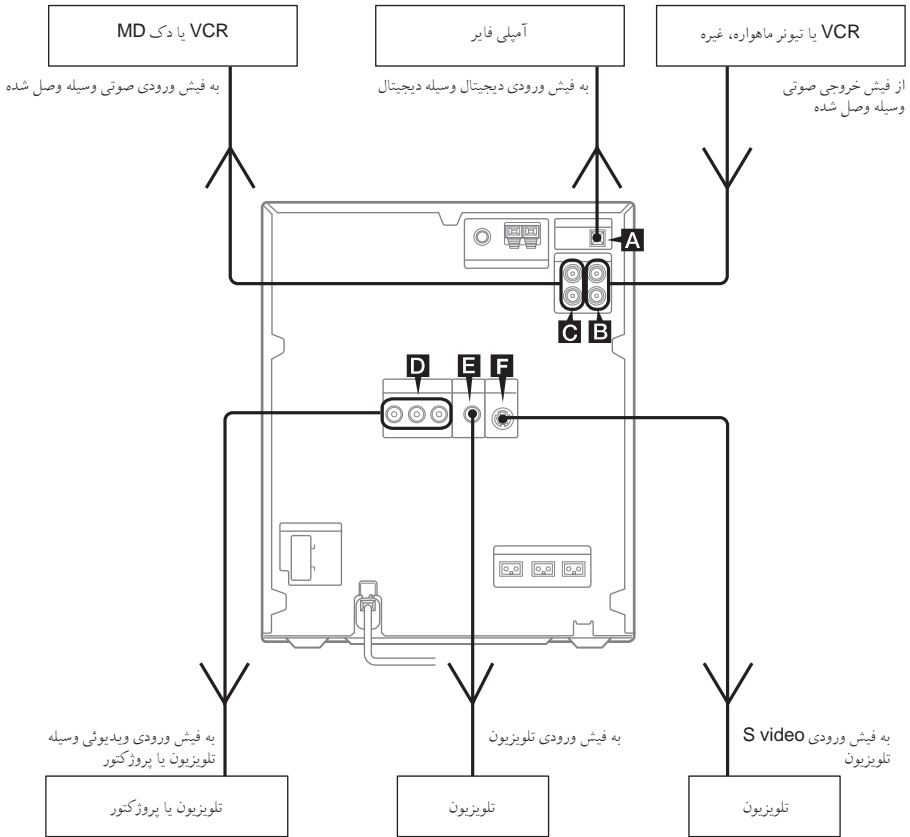

توجه

هنگام بخش یک VIDEO CD، CD-DA یا تراک های صوتی MP3، شما نمی توانید خروجی صدای دیجیتال داشته باشید.

B فیش های VIDEO/SAT IN L/R

از سیم های صوتی (به ضمیمه نیست) برای وصل نمودن یک وسیله آنالوگ اختیاری (VCR یا تیونر ماهواره، غیره) به این فیش ها استفاده کنید. شما سپس می توانید از طریق این سیستم بر روی وسیله ضبط کرده یا به آن گوش دهید.

A فیش DIGITAL OUT (فقط DHC-NXM2D)

از یک سیم نوری دیجیتال (مربعی، به ضمیمه نیست) برای وصل نمودن یک آمپلی فایر یا یک فیش ورودی نوری دیجیتال استفاده کنید. صدا سپس هنگامی که کارکرد سیستم بر روی DVD تعیین می شود خارج می گردد. با وصل کردن این سیستم به فیش ورودی نوری آمپلی فایر اختیاری مجهز به رمزگشای Dolby Digital یا DTS، شما می توانید از صدای 5.1 کانال لذت ببرید. اگر فیش با یک درپوش پوشانده شده است، آن را قبل از استفاده بردارید.

ادامه دارد

گوش دادن به صدا از یک وسیله وصل شده

از دکمه‌های روی واحد برای عملکرد استفاده نمائید.

1 سیستم‌های صوتی را وصل کنید.

«وصل کردن وسایل اختیاری» در صفحه ۵۵ را ملاحظه نمائید.

2 VIDEO/SAT را برای تغییر کارکرد به VIDEO یا SAT فشار دهید.

پخش از وسیله وصل شده را شروع کنید.

توجه

- اگر شما با فشار دادن متناوب VIDEO/SAT نمی‌توانید "SAT" را انتخاب نمائید، VIDEO/SAT را پائین نگه داشته و سپس I/⏏ را در حالت روشن سیستم فشار دهید. کارکرد از "VIDEO" به "SAT" تغییر یافته، و "SAT" در نمایشگر پدیدار می‌گردد. برای بازگشت به "VIDEO" همین دستورالعمل را تکرار کنید.
- اگر هنگامی که "VIDEO" انتخاب می‌شود یا موقعی که می‌خواهید به "SAT" بازگردید، صدا انحراف داشته یا خیلی بلند باشد، عملکرد توضیح داده شده در فوق را برای تغییر به "SAT" تکرار کنید.
- شما نمی‌توانید در وضعیت صرفه‌جویی در نیرو کارکرد VIDEO/SAT را تغییر دهید (صفحه ۵۰).

C فیش‌های L/R VIDEO/SAT OUT

از سیم‌های صوتی (به ضمیمه نیست) برای وصل نمودن یک وسیله آنالوگ اختیاری (VCR یا دک MD، غیره) به این فیش‌ها استفاده کنید. شما سپس می‌توانید از این سیستم خروجی صوتی به وسیله داشته باشید.

D فیش‌های COMPONENT VIDEO OUT

از یک سیم ویدیوی اختیاری برای وصل کردن یک تلویزیون استفاده کنید. اگر تلویزیون شما سیگنال‌های فایبل فرمت پیشرفته را قبول می‌کند، شما باید از این اتصال استفاده نموده و در «تنظیم صفحه تلویزیون» (صفحه ۲۹)، "COMPONENT OUT" را بر "PROGRESSIVE" تعیین نمائید.

E فیش VIDEO OUT

از یک کابل ویدیو (به ضمیمه) برای وصل کردن ورودی ویدیوی تلویزیون به این فیش استفاده کنید.

F فیش S VIDEO OUT

از یک سیم S video (به ضمیمه نیست) برای وصل کردن یک تلویزیون اختیاری به این فیش استفاده نمائید. شما سپس می‌توانید از کیفیت بالاتر تصاویر ویدیویی لذت ببرید.

ضبط کردن روی یک وسیله وصل شده

لذت بردن از صدای 5.1 کانال با آمپلی فایر اختیاری

(فقط DHC-NXM2D)

انجام یک ضبط آنالوگ

1 سیم های صوتی را وصل کنید.

«وصل کردن وسایل اختیاری» در صفحه ۵۵ را ملاحظه نمایید.

2 ضبط کردن را شروع نمایید.

به دستورالعمل های عملکرد همراه وسیله وصل شده مراجعه نمایید.

انجام یک ضبط آنالوگ از یک VIDEO CD به یک نوار ویدیو

1 سیم های صوتی اختیاری را از فیش های (صوتی)

VIDEO/SAT OUT L/R و کابل ویدیویی ضمیمه را از فیش VIDEO OUT به VCR خود وصل کنید.

2 ضبط کردن را شروع نمایید.

به دستورالعمل های عملکرد همراه وسیله وصل شده مراجعه نمایید.

توجه

اگر شما یک دک ویدیو را بین این سیستم و تلویزیون وصل کنید، شما ممکن است هنگام تماشای سیگنال ویدیو از این سیستم شاهد نشت تصویر باشید. دک ویدیو را بین این سیستم و تلویزیون وصل نکنید.

1 یک سیم نوری دیجیتال را وصل کنید.

«وصل کردن وسایل اختیاری» در صفحه ۵۵ را ملاحظه نمایید.

2 ۶ بلندگو را به یک آمپلی فایر AV مجهز به یک رمز گشا وصل کنید.

برای جانمایی بلندگو، به دستورالعمل های عملکرد ضمیمه آمپلی فایر وصل شده مراجعه نمایید.

3 خروجی را به صدای Dolby Digital 5.1 کانال یا صدای DTS 5.1 کانال تغییر دهید.

«تغییر دادن صدا/ زیر عنوان/ زبان» در صفحه ۲۵ را ملاحظه نمایید.

نکته

شما نمی توانید از جلوه محیطی با این سیستم استفاده کنید.

ضبط صدا از یک وسیله وصل شده

1 سیم های صوتی را وصل نمایید.

«وصل کردن وسایل اختیاری» در صفحه ۵۵ را ملاحظه نمایید.

2 ضبط به صورت دستی را شروع نمایید.

«ضبط روی یک نوار به صورت دستی» در صفحه ۴۳ را ملاحظه نمایید.

اگر با سیستم خود به مسئله ای برخورد نمودید، به صورت زیر عمل نمایید:

1 مطمئن شوید که سیم نیرو و سیم های بلندگو به طرز صحیح و بطور محکم وصل شده باشند.

2 مسئله خود را در لیست بازربین اشکالات زیر یافته و عمل اصلاحی مشخص شده را انجام دهید.
اگر پس از انجام تمام مراحل فوق مسئله همچنان وجود داشت، با نزدیک ترین نماینده فروش Sony خود مشورت نمایید.

هنگامی که نشانگر I/O چشمک می زند

سیم نیرو را فوراً از پریز خارج نموده و موارد ذیل را بازربین کنید.

- چنانچه سیستم دارای انتخابگر ولتاژ باشد، آیا انتخابگر ولتاژ روی ولتاژ صحیح تنظیم شده است؟
- ولتاژ برای متوقفه خود را بازربین نموده، سپس مطمئن شوید که انتخابگر ولتاژ به طور صحیح تعیین شده است.
- آیا سیم های + و - بلندگو اتصال کوتاه شده اند؟
- آیا از بلندگوهای ضمیمه استفاده کرده اید؟
- آیا چیزی سوراخ های تهویه در پشت سیستم را مسدود نموده است؟

تمام موارد فوق را بازربین نموده و هرگونه مسئله بافت شده را برطرف کنید. **پس از آنکه نشانگر I/O از چشمک زدن باز ایستاد**، سیم نیرو را دوباره وصل نموده و سیستم را روشن کنید. اگر نشانگر همچنان چشمک می زند، یا اگر مسئله حتی پس از بازربین تمام موارد فوق یافته نمی شود با نزدیک ترین نماینده فروش Sony خود مشورت کنید.

کلیات

به محض آنکه سیم نیرو را وصل می کنید با اینکه شما سیستم را روشن نکرده اید، نمایشگر شروع به چشمک زدن می کند (مرحله 5 از «وصل کردن سیستم» (صفحه ۷) را ملاحظه نمایید).

- I/O را در حالیکه سیستم خاموش است فشار دهید. نمایش محو می گردد.

در نمایشگر " - - - " پدیدار می گردد.

- اختلال نیروئی اتفاق افتاده است. تنظیم های ساعت (صفحه ۱۲) و تایمر (صفحه های ۴۸ و ۴۹) را مجدداً انجام دهید.

تنظیم ساعت / پیش تثبیت رادیو / تایمر لغو می شود.

- کارهای زیر را مجدداً انجام دهید:

- «تنظیم ساعت» (صفحه ۱۲)
- «پیش تثبیت ایستگاه های رادیویی» (صفحه ۳۸)
- «به خواب رفتن با موسیقی» (صفحه ۴۸) و «بیدار شدن با موسیقی» (صفحه ۴۸)
- «ضبط زمانی برنامه های رادیویی» (صفحه ۴۹)

صدایی به گوش نمی رسد.

- **VOLUME +** را فشار داده یا کنترل **VOLUME** روی دستگاه را در جهت عقربه های ساعت بچرخانید.
- مطمئن شوید که هدفون ها وصل نمی باشند.
- اتصالات بلندگو را بازربین نمایید (صفحه ۸).
- در خلال ضبط زمانی خروجی صدائی وجود ندارد.
- سیستم در وضعیت توقف کوتاه یا در وضعیت بخش حرکت آهسته است.  را برای بازگشت به وضعیت بخش عادی فشار دهید.

صدا به شدت در هم یا پارازیت است.

- سیستم را از منبع پارازیت دور نمایید.
- سیستم را به خروجی نیروی دیگری وصل نمایید.
- روی خط اصلی یک فیلتر پارازیت (قابل دسترس به صورت تجاری) نصب نمایید.

ساعت تنظیم نمی شود.

- ساعت را مجدداً تنظیم نمایید (صفحه ۱۲).

تایمر عمل نمی کند.

- تنظیم تایمر را بازربین نموده و زمان صحیح را تعیین کنید (صفحه های ۴۸ و ۴۹).
- کارکرد تایمر خواب را لغو نمایید (صفحه ۴۸).

دستگاه کنترل از راه دور عمل نمی کند.

- مانع را از میان بردارید.
- دستگاه کنترل از راه دور را به سیستم نزدیک تر کنید.
- دستگاه کنترل از راه دور را به سمت سنسور سیستم نشانه بگیرید.
- باتری ها را تعویض نمایید (R6/سایز AA).
- سیستم را از نور فلئوئورسنت دور کنید.

حالت برگشت صدا وجود دارد.

- درجه صدا را پائین بیاورید.
- میکروفون را از بلندگوها دور کنید یا جهت میکروفون را تغییر دهید.

ناهماهنگی رنگ صفحه تلویزیون باقی می ماند.

- تلویزیون را بیکبار خاموش نموده، سپس آن را پس از ۱۵ تا ۳۰ دقیقه روشن کنید. اگر ناهماهنگی رنگ همچنان وجود داشت، بلندگوها را از دستگاه تلویزیون دورتر قرار دهید.

صدا از وسیله وصل شده خراب است.

- اگر هنگامی که شما VIDEO/SAT روی واحد را فشار می دهید "VIDEO" در نمایشگر پدیدار می شود، نمایشگر را به "SAT" تغییر دهید («گوش دادن به صدا از یک وسیله وصل شده» در صفحه ۵۶ را ملاحظه نمایید).

"CANNOT LOCK" در نمایشگر پدیدار می شود.

- I/O برای خاموش کردن سیستم فشار داده و مجدداً آن را برای روشن کردن فشار دهید. سپس همان دستورالعمل «در موقع حمل سیستم» (صفحه ۱۱) را دنبال کنید.
- اگر "CANNOT LOCK" هنوز در نمایشگر پدیدار می شود، با نزدیکترین نماینده فروش Sony خود یا تعمیرکار مجاز محلی Sony تماس حاصل نمایید.

بلندگوها

صدا از یک کانال می آید یا درجه صدای چپ و راست ناهماهنگ

می باشند.

- اتصال بلندگو و جانمایی بلندگو را بازبینی نمایید.
- منبع صدای در حال پخش تک صدایی می باشد.
- پارامترهای بالانس را تنظیم نمایید (صفحه ۳۶).

صدا تنها از بلندگوی وسط می آید. (فقط DHC-NXM4D)

- بسته به دیسک، ممکن است صدا تنها از بلندگوی وسط بیاید.

صدائی از sub woofer وجود ندارد.

- مطمئن گردید که تنظیم SUBWOOFER بر روی "YES" تعیین شده است (صفحه ۳۵).
- هنگامی که شما یک DVD را پخش می کنید که خروجی ضبط شده sub woofer ندارد، صدائی از sub woofer تولید نمی شود.

صدائی از بلندگوی وسط وجود ندارد. (فقط DHC-NXM4D)

- تراز بلندگوی وسط را در تراز مناسب قرار دهید.

صدائی از بلندگوهای محیطی وجود ندارد. (فقط DHC-NXM4D)

- تراز بلندگوهای محیطی را در تراز مناسب قرار دهید.
- نرم افزار در حال پخش جلوه های صوتی محدودی دارد. درجه صدا را با صدای آزمایشی بازبین کنید.

صدا حالت بیخ هم را از دست می دهد.

- بازبینی نمایید که فیش های + و - بلندگو به طور صحیح وصل شده باشند.

پخش کننده JPEG/MP3/CD/VIDEO CD/DVD

سینی دیسک باز نمی شود و "LOCKED" پدیدار می گردد.

- با نماینده فروش Sony یا تعمیرکار مجاز محلی Sony تماس حاصل فرمایید.

سینی دیسک بسته نمی شود.

- دیسک را به طرز صحیح قرار دهید.
- همواره سینی دیسک را با فشار دادن DVD روی واحد ببندید. تلاش برای بستن سینی دیسک با انگشتان ممکن است موجب بروز مسائلی برای پخش کننده گردد.

دیسک خارج نمی شود.

- شما نمی توانید دیسک را در خلال ضبط همزمان CD خارج کنید. ■ را برای لغو ضبط همزمان CD فشار داده، سپس DVD روی واحد را برای خارج کردن دیسک فشار دهید.
- با نزدیکترین نماینده فروش Sony خود مشورت کنید.

پخش شروع نمی شود.

- سینی دیسک را باز نموده و بازبینی نمایید که آیا دیسکی جایگذاری شده است.
- دیسک را تمیز نمایید (صفحه ۶۶).
- دیسک را تعویض نمایید.
- دیسکی را جایگذاری نمایید که این سیستم قادر به پخش آن باشد (صفحه ۵).
- دیسک را به طرز صحیح جایگذاری نمایید.
- دیسک را طوری در سینی قرار دهید که طرف علامت دار آن به سمت بالا باشد.
- دیسک را برداشته و رطوبت روی سطح آن را پاک کنید، سپس سیستم را برای چند ساعت به حالت روشن رها نمایید تا رطوبت تبخیر شود.
- برای شروع پخش فشار دهید.
- کد منطقه ای DVD با سیستم انطباق ندارد.
- کارکرد کنترل مرسوم والدین را لغو کنید (صفحه ۳۲).

دسترسی به دیسک زمان زیادی می برد.

- توسط کارکرد مدیریت نیروی DVD بر روی "DVD POWER ON" تنظیم نمایید (صفحه ۳۹).

ادامه دارد

صدا پرش دارد.

- دیسک را تمیز نمایندید (صفحه ۶۶).
- دیسک را تعویض نمایندید.
- تلاش نمایندید تا سیستم را به مکانی بدون لرزش (بطور مثال، بر روی یک میز پایدار) انتقال دهید.
- تلاش نمایندید تا بلندگوها را از سیستم دور کنید، یا آنها را بر روی پایه‌های جداگانه قرار دهید. هنگامی که شما به یک تراک با اصوات بم با صدای بلند گوش می‌دهید، لرزش بلندگو ممکن است باعث پرش صدا گردد.

پخش از اولین تراک شروع نمی‌شود.

- PLAY MODE را تا محور شدن هردوی "PGM" و "SHUF" به طور متناوب فشار دهید تا به حالت پخش عادی باز گردید.
- پخش از نقطه توقف انتخاب شده است. ■ را در وضعیت توقف فشار داده، سپس پخش را شروع کنید (صفحه ۱۷).
- عنوان، فهرست انتخاب DVD یا PBC به طور خودکار روی صفحه تلویزیون پدیدار می‌گردد.

پخش به طور خودکار شروع می‌شود.

- DVD یک کارکرد پخش خودکار را نمایان می‌سازد.

پخش به طور خودکار متوقف می‌شود.

- بعضی از دیسک‌ها ممکن است حاوی یک سیگنال مکث خودکار باشند. در هنگام پخش چنین دیسکی، پخش در سیگنال مکث خودکار متوقف می‌شود.

سیستم در خلال پخش DVD خاموش گردید.

- اگر در خلال پخش DVD تقریباً یک ساعت از توقف کوتاه پخش DVD یا از نمایش فهرست انتخاب بالایی DVD یا یک فهرست انتخاب DVD سپری شود، سیستم به طور خودکار خاموش می‌گردد.

شما نمی‌توانید بعضی از کارکردها از قبیل توقف، جستجو، پخش حرکت آهسته، پخش تکراری، پخش مخلوط، یا پخش برنامه‌ای را انجام دهید.

- بسته به نوع دیسک، شما ممکن است قادر به انجام بعضی از عملکردهای فوق نباشید. به دستورالعمل‌های عملکرد همراه دیسک مراجعه نمایندید.

تراک صوتی MP3 نمی‌تواند پخش شود.

- ضبط بر طبق فرمت ISO9660 تراز ۱ یا ۲، یا Joliet در فرمت گسترده انجام نشده است.
- تراک صوتی MP3 پسوند "MP3" را ندارد.
- داده‌ها در فرمت MP3 ذخیره نشده‌اند.
- دیسک‌های حاوی فایل‌های غیر از فایل‌های MPEG1 Audio Layer-3 نمی‌توانند پخش شوند.
- "DATA CD PRIORITY" را در تنظیم "CUSTOM SETUP" بر روی "MP3" تعیین کنید (صفحه ۲۷).
- پخش حد اکثر ۸ تراز امکان پذیر است.
- دیسک‌های حاوی بیش از ۹۹ آلبوم است (حد اکثر تعداد تراک‌های صوتی MP3 که می‌توانند روی یک آلبوم باشند ۲۵۰ می‌باشد).

تراک‌های صوتی MP3 برای پخش زمان زیادتری نسبت به بقیه می‌برند.

- پس از آنکه سیستم تمام تراک‌ها روی دیسک‌ها را می‌خواند، پخش ممکن است زمانی زیادتر از معمول ببرد اگر:
 - تعداد آلبوم‌ها و تراک‌های روی دیسک خیلی زیاد باشد.
 - ساختار تشکیلاتی آلبوم و تراک خیلی پیچیده باشد.

فایل تصویری JPEG نمی‌تواند پخش شود.

- DATA CD در فرمتی از JPEG که منطبق بر ISO9660 تراز ۱/تراز ۲، یا Joliet باشد ضبط نشده است.
- فایل تصویری JPEG پسوند ".JPG" یا "JPEG" را ندارد.
- داده‌ها با آنکه پسوند ".JPG" یا "JPEG" دارد در JPEG فرمت نشده‌اند.
- طول یا عرض تصویر بیش از ۴۷۲۰ نقطه است.
- "DATA CD PRIORITY" را در تنظیم "CUSTOM SETUP" بر روی "JPEG" تعیین کنید (صفحه ۲۷).
- پخش تا حداکثر ۸ تراز امکان پذیر است.
- فایل‌های فرمت JPEG پیشرفته نمی‌توانند روی این سیستم پخش شوند.
- فایل‌های تصویری JPEG با یک نسبت زیاد پهنا به طول نمی‌توانند پخش شوند.
- دیسک‌های حاوی بیش از ۹۹ آلبوم است (حداکثر تعداد تر فایل‌های تصویری JPEG که می‌توانند روی یک آلبوم باشند ۲۵۰ می‌باشد).

عنوان آلبوم، عنوان تراک و برچسب ID3 به طور صحیح پدیدار نمی‌شوند.

- از دیسکی استفاده کنید که با ISO9660 تراز ۱، تراز ۲، یا Joliet در فرمت گسترده مطابقت داشته باشد.
- برچسب ID3 فقط اطلاعات عنوان تراک را نمایش می‌دهد و فقط برای نسخه 1.0 یا نسخه 1.1 بکار می‌رود.

عنوان دیسک، عنوان آلبوم، عنوان تراک و برچسب ID3 به صورت فاصله پدیدار می‌شوند. کاراکترهای CD به صورت فاصله پدیدار می‌شوند.

- کدهای کاراکتری که توسط این سیستم می‌توانند نمایش داده شوند تنها اعداد و حروف الفبا هستند. سایر کاراکترها به صورت فاصله پدیدار می‌گردند.

هنگام پخش یک DVD، VIDEO CD یا MP3، صدا حالت استریوی خود را از دست می‌دهد.

- در مرحله 3 از «آوازخوانی همراه کاراکتر»، "KARAOKE OFF" را انتخاب نمایندید (صفحه ۴۶).
- مطمئن شوید که سیستم به طور مناسب وصل شده باشد.

هنگامی که شما یک تراک صوتی Dolby Digital یا MPEG را پخش می‌نمائید، جلوه محیطی به سختی به گوش می‌رسد.

- مطمئن شوید که کارکرد میدان صدا روشن است (صفحه ۴۵).
- اتصالات و تنظیم بلندگو را بازبین نمائید (صفحه‌های ۷ و ۳۵).
- بسته به DVD، سیگنال خروجی ممکن است 5.1 کانال کامل نباشد. این سیگنال ممکن است حتی اگر تراک صدا در فرمت صوتی Dolby Digital یا MPEG ضبط شده باشد تک صدائی یا استریو باشد.

هنگام انجام یک ضبط دیجیتال از پخش کننده CD/DVD این سیستم بر یک وسیله اختیاری وصل شده به فیش DIGITAL OUT، ضبط به طور مناسب انجام نگردد. (فقط DHC-NXM2D)

- فیش DIGITAL OUT این سیستم برای استفاده جهت ضبط کردن نمی باشد. یک ضبط آنالوگ را روی یک وسیله اختیاری وصل شده به فیش‌های VIDEO/SAT OUT L/R انجام دهید.

همه‌ی لرنش‌های فزاینده‌ی هنگام ضبط صدا از یک DVD وجود دارد.

- "LFE" زیر "SPEAKER SETUP" را بر روی "OFF" قرار دهید (صفحه ۳۷).

تصویر

تصویری وجود ندارد.

- DVD را فشار دهید.
- مطمئن شوید که سیستم به طور مطمئن وصل شده باشد.
- کابل ویدیو آسیب دیده است. آنرا با یک کابل نو تعویض نمائید.
- مطمئن شوید که سیستم را به فیش ورودی ویدیوی تلویزیون خود وصل کرده اید (صفحه ۸).
- مطمئن شوید که تلویزیون را روشن کرده اید و با تلویزیون به طور صحیح کار می‌کنید.
- مطمئن شوید که ورودی ویدیوی تلویزیون را انتخاب کرده اید به صورتی که بتوانید از سیستم تصاویر را مشاهده نمائید.
- هنگامی که شما یک VIDEO CD را پخش می‌کنید، مطمئن شوید که سیستم رنگ را مطابق با سیستم (رنگ) تلویزیون خود به درستی تعیین کرده اید (به جز برای مدل آمریکای لاتین).
- مطمئن شوید که شما سیستم و تلویزیون خود را فقط با استفاده از کابل ویدیوی ضمیمه وصل نموده اید. بدین ترتیب شما می‌توانید تصاویر بازی را مشاهده کنید.
- برای وادار کردن سیستم به تغییر به شبکه ای هنگامی که PROGRESSIVE انتخاب شده است، مطمئن شوید که کارکرد بر روی DVD تعیین شده است، سپس روی واحد را پائین نگاه داشته و DISPLAY را فشار دهید.

پارازیت تصویری پدیدار می‌گردد.

- دیسک را تمیز کنید.
- اگر ویدیو از این سیستم برای رسیدن به تلویزیون شما مجبور باشد که از طریق VCR شما عبور کند، حفاظت در برابر کپی برداری بکار گرفته شده برای برخی برنامه‌های DVD ممکن است کیفیت تصویر را تحت تأثیر قرار دهد. اگر شما پس از بازبین نمودن اتصالات خود همچنان شاهد مسائلی بودید، لطفاً وصل نمودن مستقیم این سیستم به ورودی S video تلویزیون خود، در صورتیکه تلویزیون شما مجهز به این ورودی باشد، را امتحان نمائید (صفحه ۸).
- هنگامی که شما یک VIDEO CD را پخش می‌نمائید، سیستم رنگ متفاوت است. سیستم رنگ را برای تطبیق با تلویزیون خود تعیین کنید (صفحه ۳۰) (به جز برای مدل آمریکای لاتین).

هنگامی که شما یک تصویر پهن را پخش می‌نمائید، نسبت ظاهر صفحه با آنکه شما در "SCREEN SETUP" در نمایشگر تنظیم "TV TYPE" را تعیین کرده اید نمی‌تواند تغییر داده شود.

- نسبت ظاهر روی DVD تثبیت شده است.
- اگر شما سیستم را با کابل S video وصل می‌کنید، آنرا مستقیماً به تلویزیون وصل نمائید. در غیر این صورت شما ممکن است نتوانید نسبت ظاهر را تغییر دهید.
- بسته به تلویزیون، شما ممکن است نتوانید نسبت ظاهر را تغییر دهید.

پیام‌ها به زبانی که شما می‌خواهید روی صفحه پدیدار نمی‌شوند.

- زمانی که برای نمایش روی صفحه می‌خواهید را در نمایشگر تنظیم در "OSD" تحت "LANGUAGE SETUP" انتخاب نمائید (صفحه ۲۷).

زبان برای تراک صدا نمی‌تواند تغییر داده شود.

- تراک‌های چند زبانه روی DVD در حال پخش ضبط نشده اند.
- DVD از تغییر زبان برای تراک صدا ممانعت به عمل می‌آورد.

زبان زیرنویس نمی‌تواند تغییر داده شود.

- زیرنویس‌های چند زبانه روی DVD در حال پخش ضبط نشده اند.
- DVD از تغییر زیرنویس‌ها ممانعت به عمل می‌آورد.

زیرنویس‌ها خاموش نمی‌شود.

- DVD از خاموش شدن زیرنویس‌ها ممانعت به عمل می‌آورد.

زاویه‌ها نمی‌توانند تغییر داده شوند.

- چند زاویه‌ای‌ها روی DVD در حال ضبط پخش نشده اند.
- DVD از تغییر یافتن زاویه‌ها ممانعت به عمل می‌آورد.

ادامه دارد

صدای به شدت در هم و با پارازیت / ایستگاه‌ها قابل دریافت نیستند. ("TUNED" یا "STEREO" در نمایشگر چشمک می‌زند)

- باند و فرکانس مناسب را تعیین کنید (صفحه ۳۸).
- آنتن را به طرز صحیح وصل نمایید (صفحه ۸).
- مکان و جهتی را که دریافت خوب را میسر می‌نماید یافته، سپس آنتن را مجدداً نصب نمایید. اگر شما قادر به بدست آوردن دریافت خوب نمی‌باشید، ما توصیه می‌کنیم یک آنتن خارجی قابل دسترس به صورت تجاری را وصل نمایید.
- آنتن هدایت FM ضمیمه، سیگنال‌ها را در تمام طول خود دریافت می‌کند، بنابراین مطمئن شوید که آنرا به طور کامل باز نموده اید.
- آنتن‌ها را تا حد امکان از سیم‌های بلندگو دور قرار دهید.
- اگر آنتن AM ضمیمه از پایه پلاستیکی خود جدا شده است، با نزدیک‌ترین نماینده فروش Sony خود مشورت نمایید.
- تلاش نمایید تا وسیله الکترونیکی در اطراف را خاموش کنید.
- توسط کارکرد مدیریت نیروی DVD، بر روی "DVD POWER OFF" تنظیم نمایید (صفحه ۳۹).

برنامه استریو FM قابل دریافت به حالت استریو نیست.

- FM MODE را تا محو شدن "MONO" فشار دهید.

دک نوار

نوار نه ضبط و نه پخش می‌شود، یا کاهش در درجه صدا وجود دارد.

- هدها کثیف هستند. آنها را تمیز نمایید (صفحه ۶۶).
- هدهای ضبط/پخش بار مغناطیسی پیدا کرده اند. آنها را مغناطیس زدایی نمایید (صفحه ۶۶).

نوار به طور کامل پاک نمی‌شود.

- هدهای ضبط/پخش بار مغناطیسی پیدا کرده اند. آنها را مغناطیس زدایی کنید (صفحه ۶۶).

همه‌همه و لرزش صدا به طور فزاینده زیاد می‌شود و یا صدا یک مرتبه پایین می‌آید.

- چرخانک‌های گیرش و پیچش نوار کثیف هستند. آنها را تمیز نمایید (صفحه ۶۶).

پارازیت افزایش یافته یا فرکانس‌های بالا پاک می‌شوند.

- هدهای ضبط/پخش بار مغناطیسی پیدا کرده اند. آنها را مغناطیس زدایی نمایید (صفحه ۶۶).

نوار ضبط نمی‌کند.

- هیچ کاستی جایگذاری نشده است. یک کاست را جایگذاری نمایید.
- لبه از کاست جدا گردیده است. لبه شکسته شده را با نوار چسب پیوسته کنید (صفحه ۶۶).
- نوار به انتها رسیده است.

تغییر دادن از تیونر به کارکرد نوار زمان زیادی را تا خارج شدن صدا می‌برد.

- "DVD POWER ON" را توسط کارکرد مدیریت نیروی DVD تعیین کنید (صفحه ۳۹).

وسایل اختیاری

صدایی وجود ندارد.

- به مورد کلی «صدایی به گوش نمی‌رسد.» (صفحه ۵۸) مراجعه نمایید و شرایط سیستم را بازبین کنید.
- وسیله را به طور مناسب وصل کنید (صفحه ۵۵) در همین حال بازبین نمایید که:
 - آیا سیم‌ها به طور مناسب وصل شده اند.
 - آیا دوشاخه‌های سیم در تمام طول مسیر به طور محکم قرار گرفته اند.
- وسیله وصل شده را روشن کنید.
- به دستورالعمل‌های عملکرد ضمیمه وسیله وصل شده مراجعه نمایید و پخش را شروع کنید.

تغییر دادن از تیونر به کارکرد VIDEO یا SAT زمان زیادی را تا خارج شدن صدا می‌برد.

- "DVD POWER ON" را توسط کارکرد مدیریت نیروی DVD تعیین کنید (صفحه ۳۹).

اگر سیستم بعد از انجام اقدامات فوق هنوز به طور صحیح عمل نمی‌کند، سیستم را به صورت ذیل باز تنظیم نمایید:

از دکمه‌های روی واحد برای عملکرد استفاده نمایید.

1 I/O را برای خاموش کردن سیستم فشار دهید.

2 DISPLAY را تا پدیدار شدن نمایشگر نمایش یا نمایشگر ساعت به طور متناوب فشار دهید.

3 سیم نیرو را جدا نمایید.

4 سیم نیرو را مجدداً وصل کنید.

5 DIMMER و I/O را همزمان فشار دهید.

سیستم به جز برای تنظیمات DVD به حالتی که در کارخانه تنظیم شده است باز می‌گردد. شما بایستی تنظیمات انجام شده توسط خود از قبیل ایستگاه‌های پیش‌تنبیت، ساعت و تایمر را انجام دهید.

پیام‌ها

در هنگام کار، یکی از پیام‌های زیر ممکن است روی نمایشگر پدیدار شده و با چشمک بزنند.

JPEG / MP3 / CD / VIDEO CD / DVD

Cannot Play

- دیسکی که نمی‌تواند پخش شود جایگذاری شده است (صفحه ۵).
- دیسکی با یک کد منطقی‌ای غیر پشتیبانی شده جایگذاری شده است.

Data Error

فایل JPEG یک فرمت غیر پشتیبانی شده است.

No Disc

دیسکی در واحد وجود ندارد.

Not in Use

شما یک دکمه اشتباهی را فشار داده اید.

Play Limit

فایل MP3 نمی‌تواند پخش شود.

Please Wait

سیستم در حال راه اندازی خود می‌باشد.

Push STOP!

شما PLAY MODE یا CD SYNC روی واحد را در خلال پخش فشار داده اید.

Step FULL!

شما تلاش نموده اید تا ۲۵ تراک (مرحله) یا بیشتر را برنامه ریزی کنید.

نوار

No Tab

به علت آنکه لبه از کاست جدا گردیده است شما نمی‌توانید بر روی نوار ضبط کنید.

No Tape

نواری در دک نوار وجود ندارد.

برای بازگرداندن تنظیم DVD به تنظیمات پیش تعریف شده*، باز تنظیم را به صورت ذیل انجام دهید:

1 DVD SETUP را در وضعیت توقف فشار دهید.

2 ↑ یا ↓ را برای انتخاب "SET UP" به طور متناوب فشار داده، سپس ENTER را فشار دهید.

3 ↑ یا ↓ را برای انتخاب "RESET" به طور متناوب فشار داده، سپس ENTER را فشار دهید.

4 ↑ یا ↓ را برای انتخاب "YES" به طور متناوب فشار داده، سپس ENTER را فشار دهید.

کامل شدن این عمل چند ثانیه‌ای طول می‌کشد. هنگامی که باز تنظیم را انجام می‌دهید، I/O را فشار ندهید.

* بجز برای تنظیمات کنترل والدین

OFF TIME NG!

زمان های شروع و پایان تایمر پخش یا تایمر ضبط بر روی یک زمان تعیین شده اند.

PUSH SELECT!

شما تلاش نموده اید ساعت یا تایمر را در خلال عمل تایمر تنظیم کنید.

SET CLOCK!

شما تلاش نموده اید تایمر را در حالیکه ساعت تنظیم نشده است انتخاب کنید.

SET TIMER!

شما تلاش نموده اید تایمر را در حالیکه تایمر تنظیم نشده است انتخاب کنید.

در حالتی که روی صفحه یک تلویزیون مجاور بی نظمی در رنگ

مشاهده شد

با سیستم بلندگوی نوع حفاظت شده در برابر مغناطیس، بلندگوها می توانند نزدیک یک دستگاه تلویزیون نصب شوند. با این حال بسته به نوع دستگاه تلویزیون شما، ممکن است هنوز بی نظمی در رنگ روی صفحه تلویزیون مشاهده شود.

اگر بی نظمی در رنگ مشاهده شد ...

دستگاه تلویزیون را یک بار خاموش نموده، سپس بعد از ۱۵ تا ۳۰ دقیقه آنرا روشن کنید.

اگر بی نظمی در رنگ دوباره مشاهده می شود ...

بلندگوها را دورتر از دستگاه تلویزیون قرار دهید.

نکته مهم

احتیاط: این سیستم قادر به نگهداری یک تصویر ثابت ویدیویی یا یک تصویر نمایش روی صفحه به میزان نامحدود بر روی صفحه تلویزیون شما می باشد. اگر شما به نمایش تصویر ثابت ویدیویی یا تصویر نمایش بر روی صفحه برای یک دوره زمانی طولانی ادامه دهید، با خطر آسیب دائمی به صفحه تلویزیون خود مواجه خواهید شد. این خطر به خصوص متوجه تلویزیون های با لامپ تصویری می باشد.

در مورد عملکرد

- اگر سیستم مستقیماً از یک مکان سرد به یک مکان گرم آورده شود، یا در یک اتاق در بسته قرار داده شود، ممکن است رطوبت روی لنز داخل پخش کننده CD/DVD میعان گردد. اگر چنین حالتی اتفاق بیفتد، سیستم به طور مناسب عمل نخواهد کرد. دیسک را برداشته و سیستم را برای حدود یک ساعت به حالت روشن رها نموده تا رطوبت تبخیر شود.
- هنگامی که شما سیستم را جابجا می کنید، تمام دیسک ها را خارج نمایید.

اگر شما هرگونه پرسش یا مسئله ای در مورد سیستم خود دارید، لطفاً با نزدیکترین نماینده فروش Sony خود مشورت نمایید.

ادامه دارد

در مورد ولتاژ عملکرد

قبل از استفاده از سیستم، کنترل کنید که ولتاژ عملکرد سیستم شما مشابه ولتاژ منبع نیروی محلی باشد.

در مورد ایمنی

- سیستم تا زمانی که به منبع نیروی خروجی دیواری متصل است، حتی اگر خود دستگاه خاموش باشد از منبع نیروی متناوب جدا نیست.
- اگر برای مدت طولانی از سیستم استفاده نمی کنید، آنرا از منبع نیروی خروجی دیواری جدا کنید. برای این کار سیم را با گرفتن دوشاخه از منبع جدا کنید. هرگز خود سیم را نکشید.
- در صورت فرو افتادن شیء جامد و یا ریختن مایعی به داخل دستگاه، سیستم را از منبع نیروی جدا کرده و قبل از هرگونه استفاده مجدد آنرا توسط افراد کارآموده بازبین نمایید.
- سیم نیروی متناوب بایستی فقط در تعمیرگاه های مجاز تعویض شود.

در مورد محل قرارگیری سیستم

- سیستم را در محل شیب دار قرار ندهید.
- سیستم را در محل های زیر قرار ندهید:
 - به شدت گرم یا سرد
 - خاک آلوده یا کثیف
 - با رطوبت خیلی زیاد
 - در معرض لرزش
 - در معرض نور مستقیم خورشید.
- در هنگام قرار دادن دستگاه یا بلندگوها روی سطوحی که عملیات خاصی (با استفاده از واکس، روغن، جلا و غیره) بر روی آنها صورت گرفته احتیاط نمایید تا از لکه شدن یا رنگ رفتگی سطح که ممکن است حاصل شود جلوگیری گردد.

در مورد تجمع حرارت

- دستگاه در هنگام کار حرارت تولید می کند. اما این به معنی خرابی دستگاه نیست.
- برای پرهیز از تجمع حرارت در دستگاه، آنرا در جایی با تهویه مناسب قرار دهید.
- اگر همواره از صدای بلند دستگاه استفاده می کنید، دمای بدنه در قسمت بالا، پهلو و ته آن به میزان قابل ملاحظه ای بالا می رود. برای پرهیز از سوختگی، بدنه دستگاه را لمس نکنید.
- برای جلوگیری از خرابی سیستم، منفذ تهویه فن خنک کننده را نبوشانید.

نکاتی راجع به دیسک ها

- دیسک را قبل از استفاده با یک پارچه تمیز تمیز نمایید. دیسک را از مرکز آن به سمت بیرون تمیز کنید.
- از حلال هائی مانند بنزن، تینر، تمیزکننده های قابل دسترس تجاری یا اسپری های ضد استاتیک مورد استفاده برای LP های وینیل استفاده نکنید.
- دیسک را در معرض نور مستقیم خورشید یا منابع حرارتی نظیر کانال های هوای داغ قرار ندهید و آنرا در داخل ماشین پارک شده در نور مستقیم خورشید رها نکنید.
- از دیسک هائی که با یک حلقه محافظ در بر گرفته شده است استفاده نکنید. این کار ممکن است موجب سوء عملکرد سیستم شود.
- هنگامی که از دیسک هائی استفاده می کنید که روی طرف برجسب دار دیسک، چسب یا ماده چسبنده مشا به دیگری دارند یا آنهائی که مرکب مخصوصی در چاپ آنها به کار رفته است، این احتمال وجود دارد که دیسک یا برجسب به قسمت های داخلی دستگاه چسبند. هنگامی که چنین موردی اتفاق افتاد برداشتن دیسک ممکن است مقدور نباشد، و نیز ممکن است باعث سوء عملکرد دستگاه شود. قبل از استفاده از چسبنده نبودن طرف برجسب دار دیسک مطمئن گردید.
- انواع ذیل از دیسک ها نایستی مورد استفاده قرار گیرند:
 - دیسک های کرایه ای یا مستعمل با برجسب های زده شده ای که چسب آنها از خود برجسب فرار رفته است. پیرامون برجسب روی دیسک چسبنده است.
 - دیسک های دارای برجسب های چاپ شده با استفاده از مرکب مخصوصی که در هنگام لمس آنها احساس چسبنده بودن می شود.

تمیز کردن کابینت

کابینت، پانل و کنترل ها را با یک پارچه نرم که کمی با محلول مواد شوینده ملایم مرطوب شده است تمیز نمایید. از هیچ نوع خشک کن ساینده، پودر صیقل دهنده یا حلال نظیر تینر، بنزن یا الکل استفاده نکنید.

جهت حفظ دائمی یک نوار

برای اجتناب از ضبط ناخواسته روی یک نوار، لبه نوار کاست از طرف A یا B را به طریقی که در شکل زیر نشان داده شده است بشکنید.

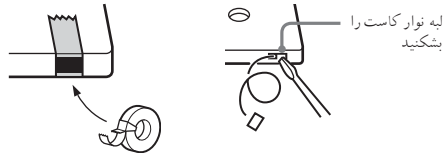

اگر بعداً بخواهید از نوار جهت ضبط مجدد استفاده کنید، می توانید روی لبه شکسته شده را با نوار چسب پوشانید.

قبل از قرار دادن نوار کاست در جای نوار

هرگونه شیخ آویخته به نوار را از آن جدا کنید. در غیر اینصورت ممکن است در قسمت هائی از دک نوار گیر کرده و باعث خرابی آن گردد.

هنگامی که از نوار بیش از ۹۰ دقیقه استفاده می کنید

قابلیت کش آمدن نوار بسیار زیاد است. بنابراین کارکرد نوار از قبیل پخش، توقف و یا چرخش سریع را به طور متناوب تغییر ندهید. این کار ممکن است باعث گیر کردن نوار در دک گردد.

تمیز کردن هدهای نوار

پس از هر ۱۰ ساعت استفاده، هدهای نوار را تمیز کنید. اطمینان حاصل کنید که قبل از شروع یک ضبط مهم و یا بعد از پخش یک نوار قدیمی هدهای نوار را تمیز کرده اید. برای این کار از نوارهای نوع خشک یا نوع مرطوب که به طور جداگانه برای تمیز کردن هد فروخته می شوند استفاده کنید. در مورد جزئیات به دستورالعمل کاست تمیز کننده مراجعه کنید.

مغناطیس زدائی از هدهای نوار

پس از هر ۲۰ تا ۳۰ ساعت استفاده، بوسیله یک کاست مغناطیس زدا که به طور جداگانه فروخته می شود، از هدهای نوار و قسمت های فلزی که در تماس با نوار بوده اند مغناطیس زدائی کنید. در مورد جزئیات، به دستورالعمل های کاست مغناطیس زدا مراجعه نمایید.

مشخصات

واحد اصلی

قسمت آمپلی فایر

DHC-NXM4D

مقادیر ذیل در ۱۲۰، ۱۲۷، ۲۲۰، ۲۴۰ ولت متناوب، ۵۰/۶۰ هرتز اندازگیری شده اند
خروجی نیروی DIN (ارزیابی شده):

۶۰ + ۶۰ وات
(۶ اهم در ۱ کیلوهرتز، (DIN)
خروجی نیروی پیوسته RMS (مرجع)
۷۵ + ۷۵ وات

(۶ اهم در ۱ کیلوهرتز، ۱۰٪
(THD)

بلندگوی وسط:

۴۰ وات
(۶ اهم در ۱ کیلوهرتز، ۱۰٪
(THD)

بلندگوی محیطی:

۴۰ + ۴۰ وات
(۶ اهم در ۱ کیلوهرتز، ۱۰٪
(THD)

Sub woofer:

۱۲۰ وات
(۴ اهم در ۱۰۰ هرتز، ۱۰٪
(THD)

DHC-NXM2D

مقادیر ذیل در ۱۲۰، ۱۲۷، ۲۲۰، ۲۴۰ ولت متناوب، ۵۰/۶۰ هرتز اندازگیری شده اند
خروجی نیروی DIN (ارزیابی شده):

۶۰ + ۶۰ وات
(۶ اهم در ۱ کیلوهرتز، (DIN)
خروجی نیروی پیوسته RMS (مرجع)
۷۵ + ۷۵ وات

(۶ اهم در ۱ کیلوهرتز، ۱۰٪
(THD)

Sub woofer:

۱۲۰ وات
(۴ اهم در ۱۰۰ هرتز، ۱۰٪
(THD)

ورودی ها

VIDEO/SAT IN (فیش های فونو):

ولتاژ ۲۵۰/۴۵۰ میلی ولت،
امپدانس ۴۷ کیلو اهم
MIC1/MIC2 (فیش های صدا): حساسیت ۱ میلی ولت،
امپدانس ۱۰ کیلو اهم

خروجی ها

VIDEO/SAT OUT (فیش های فونو):

ولتاژ ۲۵۰ میلی ولت،
امپدانس ۱ کیلو اهم
حد اکثر تراز خروجی ۱ Vp-p،
نامتقارن، همزمانی منفی،
امپدانس بار ۷۵ اهم

S VIDEO OUT (فیش 4-pin/mini-DIN):

Y: Vp-p ۱، نامتقارن، همزمانی

منفی،

C: Vp-p ۰٫۲۸۶، امپدانس بار

۷۵ اهم

COMPONENT VIDEO OUT

Y: Vp-p ۱، ۷۵ اهم

Pr, Pb: Vp-p ۰٫۷، ۷۵ اهم

DIGITAL OUT (فیش چهارگوش اتصال دهنده نوری، پانل پشت)
(فقط DHC-NXM2D)

طول موج: ۶۶۰ nm

PHONES (فیش کوچک استریو):

گوشی های ۸ اهم یا بیشتر را قبول
می کند

FRONT SPEAKER

فقط از بلندگوی ضمیمه

SS-NXM4D استفاده کنید

SURROUND SPEAKER (فقط DHC-NXM4D):

فقط از بلندگوی ضمیمه

SS-RS400S استفاده کنید

CENTER SPEAKER (فقط DHC-NXM4D):

فقط از بلندگوی ضمیمه

SS-CT400S استفاده کنید

SUB WOOFER SPEAKER

فقط از بلندگوی ضمیمه

SS-WG4D استفاده کنید

قسمت پخش کننده دیسک

سیستم

دیسک فشرده و سیستم دیجیتال

صوتی و ویدیویی

لیزر نیمه هادی

لیزر

(DVD): $\lambda = 650 \text{ nm}$

CD: $\lambda = 780 \text{ nm}$

مدت انتشار: پیوسته

DVD PCM ۴۸ کیلوهرتز):

۲ هرتز - ۲۲ کیلوهرتز (±۱ dB)

CD: ۲ هرتز - ۲۰ کیلوهرتز

(±۱ dB)

مدل آمریکایی لاتین: NTSC

سایر مدل ها: PAL, NTSC

فرکانس پاسخ

فرمت سیستم رنگ ویدیو:

قسمت دک نوار

سیستم ضبط کننده

فرکانس پاسخ

استریوی ۴ تراک ۲ کانال

۱۳،۰۰۰ - ۵۰ هرتز (±۳ dB)،

با استفاده از کاست

Sony TYPE I

±۰٫۱۵ W.Peak (IEC)

±۰٫۱ W.RMS (NAB)

±۰٫۲ W.Peak (DIN)

همه و لرزش

قسمت تیونر

استریوی FM، تیونر سوپر هترودینامیک AM/FM
قسمت تیونر FM
محدوده تنظیم

آنتن
ترمینال های آنتن
فرکانس حد وسط
قسمت تیونر AM
محدوده تنظیم
مدل های آمریکای لاتین:

مدل های عربستان سعودی:

سایر مدل ها:

آنتن
ترمینال های آنتن
فرکانس حد وسط

بلندگو

بلندگوی جلو SS-NXM4D

سیستم بلندگو
۲ راه، ۳ واحد، نوع بازتاب هم، نوع
محافظت شده مغناطیسی

واحد های بلندگو
:Woofer
:Tweeter

امپدانس نامی
ابعاد (عمق/ بلندی/ پهنا)
وزن

۱۳ سانتی متر، نوع مخروطی
۵ سانتی متر، نوع مخروطی
۶ اهم
تقریباً ۲۸۵×۳۹۰×۱۸۰ میلی متر
تقریباً ۵/۰ کیلوگرم خالص به ازای
هر بلندگو

بلندگوی میخی SS-RS400S برای DHC-NXM4D

سیستم بلندگو
واحد های بلندگو
محدوده :Woofer
:Tweeter
امپدانس نامی
ابعاد (عمق/ بلندی/ پهنا)
وزن

۲ راه، ۲ واحد، نوع بازتاب هم
۸ سانتی متر، نوع مخروطی
۴ سانتی متر، نوع مخروطی
۶ اهم
تقریباً ۱۲۰×۲۰۰×۱۰۵ میلی متر
تقریباً ۰/۹ کیلوگرم خالص به ازای
هر بلندگو

بلندگوی وسط SS-CT400S برای DHC-NXM4D

سیستم بلندگو
واحد های بلندگو
محدوده :Woofer
:Tweeter
امپدانس نامی
ابعاد (عمق/ بلندی/ پهنا)
وزن

۲ راه، ۲ واحد، نوع بازتاب هم، نوع
محافظت شده مغناطیسی
۸ سانتی متر، نوع مخروطی
۴ سانتی متر، نوع مخروطی
۶ اهم
تقریباً ۱۲۰×۱۰۵×۲۵۵ میلی متر
تقریباً ۱/۱ کیلوگرم خالص به ازای
هر بلندگو

بلندگوی SS-WG4D sub woofer

سیستم بلندگو
واحد های بلندگو
:Woofer
امپدانس نامی
ابعاد
وزن

۱ واحد، نوع بازتاب هم، نوع
محافظت شده مغناطیسی
۱۸ سانتی متر، نوع مخروطی
۴ اهم
تقریباً ۴۴۵×۲۹۰×۲۳۰ میلی متر
تقریباً ۷/۵ کیلوگرم خالص به ازای
هر بلندگو

کلیات

توان های مورد نیاز
مدل استرالیا:

۲۴۰ - ۲۳۰ ولت متناوب،
هرتز ۵۰/۶۰

۱۲۷ - ۱۲۰ یا ۲۴۰ - ۲۲۰ ولت

متناوب، ۵۰/۶۰ هرتز

قابل تنظیم با انتخابگر ولتاژ

۱۲۷ ولت متناوب، ۶۰ هرتز

۲۲۰ ولت متناوب، ۵۰/۶۰ هرتز

۱۲۰ ولت یا ۲۴۰ - ۲۲۰ ولت

متناوب، ۵۰/۶۰ هرتز

قابل تنظیم با انتخابگر ولتاژ

مدل مکزیک:

مدل تابلند:

سایر مدل ها:

مصرف توان

DHC-NXM4D

DHC-NXM2D

ابعاد (عمق/ بلندی/ پهنا)

DHC-NXM4D/NXM2D

وزن

DHC-NXM4D

DHC-NXM2D

ضمائم همراه:

تقریباً ۲۳۰×۲۹۰×۳۵۵ میلی متر

تقریباً ۷/۰ کیلوگرم

تقریباً ۶/۹ کیلوگرم

دستگاه کنترل از راه دور (۱)

باتری های R6 (سایر AA) (۲)

آنتن های حلقه ای AM (۱)

آنتن هدایتی FM (۱)

کابل ویدیو (۱)

بالشک های بلندگو

DHC-NXM4D (۱۲)

سیم های بلندگو

DHC-NXM4D (۶)

DHC-NXM2D (۳)

تکمه گاه بلندگو (۲)

پیچ 3.5×14 (۴)

پیچ 3×8 (۴)

طراحی و مشخصات ممکن است بدون اطلاع قبلی تغییر یابند.

















فهرست کد زبان

در مورد جزئیات، صفحات ۱۳، ۲۵، ۲۶ و ۲۷ را ملاحظه نمایید.
املاء زبان با استاندارد ISO639: 1988 (E/F) مطابقت دارد.

کد زبان	کد	زبان	کد	زبان	کد	زبان	کد
Siswati	1513	Malayalam	1350	Scots Gaelic	1186	Afar	1027
Sesotho	1514	Mongolian	1352	Galician	1194	Abkhazian	1028
Sundanese	1515	Moldavian	1353	Guarani	1196	Afrikaans	1032
Swedish	1516	Marathi	1356	Gujarati	1203	Amharic	1039
Swahili	1517	Malay	1357	Hausa	1209	Arabic	1044
Tamil	1521	Maltese	1358	Hindi	1217	Assamese	1045
Telugu	1525	Burmese	1363	Croatian	1226	Aymara	1051
Tajik	1527	Nauru	1365	Hungarian	1229	Azerbaijani	1052
Thai	1528	Nepali	1369	Armenian	1233	Bashkir	1053
Tigrinya	1529	Dutch	1376	Interlingua	1235	Byelorussian	1057
Turkmen	1531	Norwegian	1379	Interlingue	1239	Bulgarian	1059
Tagalog	1532	Occitan	1393	Inupiak	1245	Bihari	1060
Setswana	1534	(Afan) Oromo	1403	Indonesian	1248	Bislama	1061
Tonga	1535	Oriya	1408	Icelandic	1253	Bengali; Bangla	1066
Turkish	1538	Punjabi	1417	Italian	1254	Tibetan	1067
Tsonga	1539	Polish	1428	Hebrew	1257	Breton	1070
Tatar	1540	Pashto; Pushto	1435	Japanese	1261	Catalan	1079
Twi	1543	Portuguese	1436	Yiddish	1269	Corsican	1093
Ukrainian	1557	Quechua	1463	Javanese	1283	Czech	1097
Urdu	1564	Rhaeto-Romance	1481	Georgian	1287	Welsh	1103
Uzbek	1572	Kirundi	1482	Kazakh	1297	Danish	1105
Vietnamese	1581	Romanian	1483	Greenlandic	1298	German	1109
Volapük	1587	Russian	1489	Cambodian	1299	Bhutani	1130
Wolof	1613	Kinyarwanda	1491	Kannada	1300	Greek	1142
Xhosa	1632	Sanskrit	1495	Korean	1301	English	1144
Yoruba	1665	Sindhi	1498	Kashmiri	1305	Esperanto	1145
Chinese	1684	Sangho	1501	Kurdish	1307	Spanish	1149
Zulu	1697	Serbo-Croatian	1502	Kirghiz	1311	Estonian	1150
اختصاص داده نشده	1703	Singhalese	1503	Latin	1313	Basque	1151
		Slovak	1505	Lingala	1326	Persian	1157
		Slovenian	1506	Laothian	1327	Finnish	1165
		Samoan	1507	Lithuanian	1332	Fiji	1166
		Shona	1508	Latvian; Lettish	1334	Faroese	1171
		Somali	1509	Malagasy	1345	French	1174
		Albanian	1511	Maori	1347	Frisian	1181
		Serbian	1512	Macedonian	1349	Irish	1183

فهرست مواردی که می تواند بوسیله نوع دیسک نشان داده و انتخاب گردد

هنگامی که شما DVD DISPLAY را فشار می دهید، موارد فهرست انتخاب کنترل ذیل نمایش داده می شوند.

کارکرد	موارد فهرست انتخاب کنترل	
نام دیسک یا نوع دیسک جایگذاری شده را نشان می دهد. دیسک برای پخش را انتخاب می کند.	DISC	
عنوان (DVD)، یا تراکی (VIDEO CD) که پخش میشود را انتخاب می کند. صحنه (VIDEO CD) در پخش (PBC) را نمایش می دهد.	TITLE (فقط DVD) SCENE (فقط VIDEO CD در پخش) (PBC) TRACK (فقط VIDEO CD)	
فصل (DVD) یا شاخص (VIDEO CD) را برای پخش انتخاب می کند.	CHAPTER (فقط DVD) INDEX (فقط VIDEO CD)	
آلبوم (MP3) برای پخش را انتخاب می کند.	ALBUM (فقط MP3)	
تراک (MP3 یا CD) برای پخش را انتخاب می کند.	TRACK (فقط MP3 یا CD)	
شاخص را نمایش می دهد (CD).	INDEX (فقط CD)	
زمان سپری شده و زمان باقی مانده از پخش را باز بین می کند. کد زمانی برای جستجوی تصویر و موسیقی را وارد می کند.	TIME	
تنظیم صدا را تغییر می دهد.	AUDIO (فقط DVD)	
زیر عنوان ها را نشان می دهد. زبان زیر عنوان را تغییر می دهد.	SUBTITLE (فقط DVD)	
آلبوم (JPEG) برای پخش را انتخاب می کند.	ALBUM (فقط JPEG)	
فایل (JPEG) را برای پخش انتخاب می کند.	FILE (فقط JPEG)	
اطلاعات تاریخ را نشان می دهد.	DATE (فقط JPEG)	
زاویه را تغییر می دهد.	ANGLE (فقط DVD)	
وضعیت پخش (پخش عادی/ پخش مخلوط/ پخش برنامه ای) برای دیسک را انتخاب می کند.	PLAY MODE	
تمام دیسک (تمام عنوان ها/ تمام تراک ها/ تمام فایل ها) را پخش می کند، یک عنوان/ فصل/ آلبوم/ تراک یا محتویات برنامه را مکرراً پخش می کند.	REPEAT	
دیسک را برای ممانعت از پخش تنظیم می کند.	CUSTOM PARENTAL CONTROL	

نکات

- هر بار که شما DVD DISPLAY را فشار می دهید، فهرست انتخاب کنترل به صورت دوره ای به صورت ذیل تغییر می کند: نمایش فهرست انتخاب کنترل ← نمایش فهرست انتخاب کنترل خاموش
- فهرست انتخاب کنترل بسته به نوع دیسک تغییر می کند.
- هنگامی که شما هر موردی به جز "OFF" را انتخاب می کنید نشانگر "REPEAT" به رنگ سبز روشن می شود.
- اگر چندین زاویه های چندگانه روی دیسک ضبط شده باشند، نشانگر "ANGLE" به رنگ سبز روشن می شود.

CUSTOM SETUP (صفحات ۲۷، ۲۹، ۳۱)

<u>AUTO</u> PAL NTSC	VCD COLOR "SYSTEM
PARENTAL CONTROL→	
<u>OFF TRACK SELECTION</u> AUTO	
<u>OFF</u> <u>STANDARD</u> MAX	AUDIO DRC
<u>MP3</u> JPEG	DATA CD PRIORITY
<u>MM/DD/YYYY</u> YYYY/MM/DD DD/MM/YYYY YYYY/DD/MM	JPEG DATE

SPEAKER SETUP (صفحه ۳۵)

<u>YES</u>	FRONT	SIZE
<u>YES</u> NONE	"CENTER	
<u>YES</u> "SURROUND NONE		
<u>YES</u> SUBWOOFER NONE		
(متر ۷/۱۰ - ۱/۱۰ متر) <u>1.6m</u>	FRONT	"DISTANCE
(متر ۷/۱۰ - ۱/۱۰ متر) <u>1.6m</u>	CENTER	
(متر ۷/۱۰ - ۱/۱۰ متر) <u>1.6m</u>	SURROUND	
(dB +۶ تا dB -۶) <u>0 dB</u>	"CENTER	LEVEL
(dB +۶ تا dB -۶) <u>0 dB</u>	SURROUND	"LEFT
(dB +۶ تا dB -۶) <u>0 dB</u>	SURROUND	"RIGHT
+2 dB SUBWOOFER		
:DHC-NXM4D)		
(dB +۱۰ تا dB -۱۰		
<u>LEVEL 2</u>		
:DHC-NXM2D)		
(LEVEL 3 - 1		
(CENTER) ---	FRONT	BALANCE
(۶ مرحله چپ یا راست)		
	<u>OFF</u> ON	"TEST TONE
	<u>ON</u> OFF	"LFE

فهرست موردی تنظیم سیستم

هنگامی که شما DVD SETUP را فشار می دهید، تنظیم های زیر نمایش داده می شوند.
زیر تنظیمات پیش فرض خط کشیده شده است.

LANGUAGE SETUP (صفحه ۲۷)

OSD	زبانی که می خواهید استفاده کنید را از روی فهرست زبان های نشان داده شده انتخاب کنید.
DVD MENU	زبانی که می خواهید استفاده کنید را از روی فهرست زبان های نشان داده شده انتخاب کنید.
AUDIO	زبانی که می خواهید استفاده کنید را از روی فهرست زبان های نشان داده شده انتخاب کنید.
SUBTITLE	زبانی که می خواهید استفاده کنید را از روی فهرست زبان های نشان داده شده انتخاب کنید.

SCREEN SETUP (صفحه ۲۹)

16:9	"TV TYPE
4:3 LETTER BOX 4:3 PAN SCAN	
<u>ON</u> OFF	SCREEN SAVER
<u>JACKET PICTURE</u> GRAPHICS 1 - 5 BLUE BLACK	BACKGROUND
<u>INTERLACE</u> PROGRESSIVE	COMPONENT OUT

واژه نامه لغات فنی

Dolby Digital

این فرمت صدا برای اتاق های نمایش فیلم پیشرفته تر از **Dolby Surround Pro Logic** می باشد. در این فرمت، بلندگوهای محیطی صدای استریویی با محدوده گسترده فرکانسی را خارج می سازند و یک کانال **sub woofer** به طور مستقل برای صدای بلند بهم تأمین می گردد. این فرمت، "5.1" نیز نامیده می شود زیرا کانال **sub woofer** به میزان 0.1 کانال شمارش می گردد (بخاطر آنکه تنها زمانی عمل می کند که یک جلوه بلند بهم لازم باشد). تمامی شش کانال در این فرمت برای تحقق جداسازی برتر کانال ها به صورت جداگانه ضبط می شوند. بعلاوه، از آنجا که تمام سیگنال ها به صورت دیجیتالی فرآیند می گردند، تخریب سیگنال کمتر به وقوع می پیوندد.

Dolby Pro Logic II

Dolby Pro Logic II از منابع دو کاناله پنج کانال خروجی با پهنای باند کامل بوجود می آورد. این کار با استفاده از یک رمزگشای محیطی آرایه ای با درجه خلوص بالا و پیشرفته امکان پذیر می گردد که بدون اضافه کردن هیچ صدای جدید یا تغییر لحن صدا خواص فضائی ضبط اصلی را استخراج می کند.

وضعیت فیلم

وضعیت فیلم برای استفاده با نمایش های استریویی تلویزیونی و تمام برنامه های رمزگذاری شده در **Dolby Surround** می باشد. نتیجه یک جهت گیری محیطی صدای پیشرفته است که به کیفیت صدای 5.1 کاناله مجزا نزدیک می باشد.

وضعیت موسیقی

وضعیت موسیقی برای استفاده با هر نوع ضبط موسیقی استریویی می باشد، و یک فضای گسترده و عمیق صوتی فراهم می کند.

Dolby Surround Pro Logic

به عنوان یک روش رمزگشائی **Dolby Surround**، **Dolby Surround Pro Logic** از صدای ۲ کاناله چهار کانال تولید می کند. در مقایسه با سیستم **Dolby Surround** قبلی، **Dolby Surround Pro Logic** حرکت چپ به راست را به صورت طبیعی تر باز تولید کرده و صداها را به طور دقیق تر منطبقه بندی می کند. برای بهره گیری کامل از مزیت **Dolby Surround Pro Logic**، شما باید یک جفت بلندگوی عقب و یک بلندگوی وسط داشته باشید. بلندگوهای عقب صدای تک صوتی را خارج می کنند.

ادامه دارد

بخش یک قطعه موسیقی روی یک CD داده های حاوی تراک های صوتی MP3 یا فایل های تصویری JPEG.

تراک

بخش های یک تصویر یا قطعه موسیقی روی یک CD، VIDEO CD، MP3 یا JPEG. به هر تراک یک شماره تراک اختصاص داده می شود که شما را قادر می سازد بر روی تراکی که می خواهید قرار گیرید.

DVD

دیسکی که حاوی حداکثر ۸ ساعت تصاویر متحرک است اگر چه قطر آن مشابه با یک CD می باشد.

ظرفیت داده های یک DVD تک لایه و یک طرفه، در GB ۴/۷ (گیگا بایت)، ۷ برابر یک CD است. بعلاوه، ظرفیت داده های یک DVD دو لایه و یک طرفه GB ۸/۵، یک DVD تک لایه و دو طرفه GB ۹/۴، و یک DVD دو لایه و دو طرفه GB ۱۷ است.

داده های تصویر از فرمت MPEG 2، یکی از استانداردهای جهانی تکنولوژی فشرده دیجیتال، استفاده می نماید. داده های تصویر تا ۱/۴۰ اندازه اولیه خود فشرده می شود. DVD همچنین از تکنولوژی رمزگذاری سرعت متغیر استفاده می نماید که داده های اختصاص داده شده را بر طبق وضعیت تصویر تغییر می دهد.

داده های صوتی در Dolby Digital و یا در PCM ضبط شده و به شما امکان می دهد تا از حضور یک صدای واقعی تر لذت ببرید.

بعلاوه، کارکردهای پیشرفته متعددی از قبیل کارکردهای چند زاویه ای، چند زبانی، و کارکردهای کنترل از طرف والدین برای DVD فراهم گردیده است.

VIDEO CD

یک دیسک فشرده که حاوی تصاویر متحرک می باشد.

داده های تصویر از فرمت MPEG 1، یکی از استانداردهای جهانی برای تکنولوژی فشرده دیجیتال، استفاده می کند. داده های تصویر به ۱/۴۰ اندازه اولیه خود فشرده می شوند. در نتیجه یک VIDEO CD ۱۲ سانتی متری می تواند تا ۷۴ دقیقه تصاویر متحرک را در خود ذخیره نماید.

VIDEO CD ها همچنین حاوی داده های فشرده صوتی هستند. اصوات خارج از شنوایی انسان فشرده می شوند در حالی که اصواتی که قادر به شنیدن آنها هستیم فشرده نشده باقی می مانند. VIDEO CD ها قادرند شش برابر CD های صوتی معمولی اطلاعات صدا را در خود ذخیره کنند.

دو نسخه از VIDEO CD ها وجود دارند.

- نسخه 1.1: شما می توانید فقط تصاویر متحرک و صداها را پخش نمائید.
 - نسخه 2.0: شما می توانید تصاویر ثابت با شفافیت زیاد را پخش نموده و از کارکردهای PBC لذت ببرید.
- این پخش کننده با هر دو نسخه مطابقت دارد.

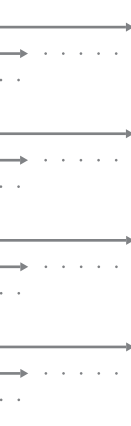

توقف کوتاه خودکار

یک توقف کوتاه خودکار مطابق با سیگنال رمزگذاری شده روی دیسک در حین پخش یک VIDEO CD. اگر پخش کننده CD/DVD برای یک مدت طولانی ضبط را از سر نگیرد، را برای از سرگیری پخش به صورت دستی فشار دهید.

چند دوره ای

این روشی از ضبط کردن است که اضافه کردن داده ها با استفاده از روش تراک به یکباره را امکان پذیر میسازد. CD های متداول در یک ناحیه کنترل به نام Lead-in شروع گردیده و در ناحیه ای به نام Lead-out ختم می شوند. یک CD چند دوره ای CD دارای دوره های چندگانه می باشد، که هر قسمت از Lead-in تا Lead-out به عنوان یک دوره منفرد محسوب می شود.

CD-Extra: این فرمت صدای (داده های صوتی CD) مربوط به تراک ها را در دوره ۱ و داده های مربوط به تراک ها را در دوره ۲ ضبط می کند.

شاخص (CD) / شاخص ویدئو (VIDEO CD)

شماره ای که یک تراک را به چندین بخش تقسیم می کند تا به سادگی بتوان در نقطه ای دلخواه روی یک VIDEO CD یا CD قرار گرفت. بسته به دیسک ممکن است هیچ شاخصی ضبط نگردیده باشد.

صحنه

روی یک VIDEO CD با کارکردهای PBC (صفحه ۱۸)، صفحات فهرست انتخاب، تصاویر متحرک، و تصاویر ساکن به بخش هایی با نام «صحنه ها» تقسیم می گردند. به هر صحنه یک شماره صحنه اختصاص داده می شود که شما را قادر می سازد بر روی صحنه ای که می خواهید قرار گیرید.

عنوان

پولانی ترین بخش های یک تصویر یا یک قطعه موسیقی روی یک DVD: یک فیلم، غیره، برای یک قطعه تصویر روی نرم افزار ویدئو؛ یا یک آلبوم، غیره، برای یک قطعه موسیقی روی نرم افزار صوتی. به هر عنوان یک شماره عنوان اختصاص داده می شود که شما را قادر می سازد بر روی عنوانی که می خواهید قرار گیرید.

فایل

بخش یک تصویر روی یک CD داده ها شامل فایل های تصویری JPEG.

فرمت پیشرفته

در مقایسه با فرمت شبکه ای که هر خط یک تصویر (فیلد) را به تناوب برای ایجاد یک فریم نشان می دهد، فرمت پیشرفته کل تصویر را به یکباره به عنوان یک فریم منفرد نشان می دهد. این به معنی آن است که در حالیکه فرمت شبکه ای می تواند ۳۰ فریم (۶۰ فیلد) را در یک ثانیه نشان دهد، فرمت پیشرفته می تواند ۶۰ فریم را در یک ثانیه نشان دهد. کیفیت کلی تصویر افزایش یافته و تصاویر ساکن، نوشتار، و خطوط افقی به طور واضح تر پدیدار می شوند. این پخش کننده قابل انطباق با فرمت پیشرفته ۵۲۵ می باشد.

فرمت شبکه (ردگیری شبکه ای)

فرمت شبکه روش استاندارد NTSC برای نمایش تصاویر تلویزیونی در ۳۰ فریم در ثانیه می باشد. هر فریم با سرعت ۶۰ بار در ثانیه دوبار به تناوب بین خطوط ردگیری زوج و سپس خطوط ردگیری فرد ردگیری می شود.

فصل

بخش های یک تصویر یا یک قطعه موسیقی روی یک DVD که کوچکتر از عنوان ها می باشند. یک عنوان از چندین فصل تشکیل شده است. به هر فصل یک شماره فصل اختصاص داده می شود که شما را قادر می سازد تا در فصلی که می خواهید قرار گیرید.

فهرست انتخاب پخش

پخش با استفاده از صفحات فهرست انتخاب ضبط شده روی VIDEO CD های با کارکردهای PBC. شما می توانید با استفاده از کارکرد فهرست انتخاب پخش از نرم افزار ساده تبادلی لذت ببرید.

کارکرد چند زاویه ای

بر روی برخی از DVD ها زوایا یا زاویه دیدهای متعدد دوربین ویدئو برای یک صحنه ضبط گردیده اند.

کارکرد چند زبانی

بر روی برخی از DVD ها زبان های متعددی برای صدا یا زیرنویس ها در یک تصویر ضبط گردیده اند.

کد منطقه ای

این سیستم برای حفاظت از حق امتیازها استفاده می شود. یک شماره منطقه روی هر سیستم DVD یا دیسک مطابق با منطقه فروش اختصاص می یابد. هر کد منطقه روی سیستم و همچنین روی بسته بندی دیسک نشان داده می شود. سیستم قادر به پخش دیسک هایی است که با کد منطقه ای سیستم مطابقت داشته باشند. سیستم همچنین می تواند دیسک هایی با علامت " " را پخش نماید. حتی هنگامی که کد منطقه ای روی DVD نشان داده نمی شود، محدودیت منطقه ای باز ممکن است فعال شود.

کنترل از طرف والدین

کارکردی از DVD که پخش دیسک را بر اساس سن استفاده کنندگان مطابق با درجه محدودیت در هر کشور/منطقه محدود می سازد. محدودیت از دیسکی تا دیسک دیگر متفاوت است؛ هرگاه این کارکرد فعال شود از پخش به طور کلی ممانعت می شود، از صحنه های غیر مجاز پخش می شود یا با صحنه های دیگری جایگزین می شوند و موارد دیگر.

ادامه دارد

کنترل پخش (PBC)

سیگنال‌های رمزگذاری شده بر روی VIDEO CD ها (نسخه 2.0) برای کنترل پخش. با استفاده از صفحات فهرست انتخاب ضبط شده روی VIDEO CD ها با کارکردهای PBC، شما می‌توانید از پخش برنامه‌های ساده تبادل، برنامه‌هایی با کارکردهای جستجو، و موارد نظیر آن لذت ببرید.

این سیستم با استانداردهای VIDEO CD نسخه 1.1 و نسخه 2.0 مطابقت دارد. شما می‌توانید بسته به نوع دیسک از دو نوع پخش لذت ببرید.

VIDEO CD ها بدون کارکردهای PBC

(دیسک‌های نسخه 1.1)

از پخش ویدیو (تصاویر متحرک) و موسیقی لذت ببرید.

VIDEO CD ها با کارکردهای PBC

(دیسک‌های نسخه 2.0)

علاوه بر کارکردهای پخش ویدیویی دیسک‌های نسخه 1.1، نرم افزار تبدلی را با استفاده از صفحات فهرست انتخاب نمایش داده شده روی صفحه تلویزیون (پخش PBC) پخش نمائید. به علاوه شما می‌توانید تصاویر ثابت با شفافیت زیاد را در صورتی که بر روی دیسک وجود داشته باشند پخش نمائید.

نرم افزار بر پایه فیلم، نرم افزار بر پایه ویدیو

DVD ها می‌توانند به صورت نرم افزار بر پایه فیلم یا نرم افزار بر پایه ویدیو طبقه بندی شوند. DVD های بر پایه فیلم حاوی همان تصاویری (۲۴ فریم در ثانیه) می‌باشند که در نمایش های فیلم نشان داده می‌شوند. DVD های بر پایه ویدیو از قبیل درام‌های تلویزیونی یا سریال‌های کمندی تصاویر را در ۳۰ فریم (با ۶۰ فیلد) بر ثانیه نمایش می‌دهند.

فهرست موقعیت دکمه‌ها و صفحات مرجع

چگونه از این صفحه استفاده کنیم

از این صفحه برای پیدا کردن موقعیت دکمه‌ها و سایر قطعات سیستم که در داخل متن اشاره شده است استفاده نمائید.

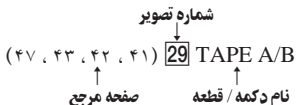

واحد اصلی

توصیف دکمه‌ها

- I/O (نیرو) **1** (۶۲، ۳۹، ۹)
- ◀▶ (پخش) **5** (۴۱، ۳۴، ۱۶)
- ⏏ (۴۲)
- ▬▬ (توقف کوتاه) **6** (۴۱، ۱۶، ۹)
- (توقف) **7** (۳۹، ۳۰، ۱۶، ۱۱)
- ⏮⏭ (۶۲، ۴۷، ۴۲، ۴۱)
- DVD **8** (باز/ بسته) (۱۵، ۱۴)
- ◀◀◀◀▶▶▶▶ (بازگشت به عقب/ جلو بردن) (۴۱، ۱۶) **10**
- TAPE **▲** B (خارج سازی) **14** (۴۱)
- A TAPE **▲** (خارج سازی) **21** (۴۱)
- START (ضبط) **24** (۴۷، ۴۲)

ی - V

- VIDEO/SAT **28** (۵۶، ۴۳)
- پنجره نمایشگر **4**
- A دک **20** (۴۱)
- B دک **15** (۴۳، ۴۲، ۴۱)
- سنسور دستگاه کنترل از راه دور **2**
- سینی دیسک **9** (۱۵)
- فیش های MIC1/MIC2 **16** (۴۶)
- فیش PHONES **19**
- کنترل SOUND MODE **23** (۴۵، ۴۴)
- کنترل SOUND SELECT **22** (۴۴)
- کنترل VOLUME **13** (۳۷)

U - A

- ALBUM +/- **11** (۴۲، ۲۰، ۱۶)
- CD SYNC **25** (۴۲)
- DIMMER **26** (۶۲، ۵۱)
- DISC 1 - 5 **3** (۲۰، ۱۷، ۱۵)
- DISPLAY **27** (۵۳، ۵۱، ۵۰، ۳۰)
- DSGX **12** (۶۲)
- DVD **31** (۳۹، ۲۰، ۱۶، ۱۳، ۱۱)
- DVD **12** (۴۳، ۴۲)
- DVD MENU **11** (۱۸)
- DVD TOP MENU **11** (۱۸)
- ECHO LEVEL **17** (۴۶)
- MIC LEVEL **18** (۴۶)
- TAPE A/B **29** (۴۷، ۴۳، ۴۲، ۴۱)
- TUNER/BAND **30** (۴۳، ۳۹، ۳۸)
- TUNING +/- **10** (۳۹، ۳۸)

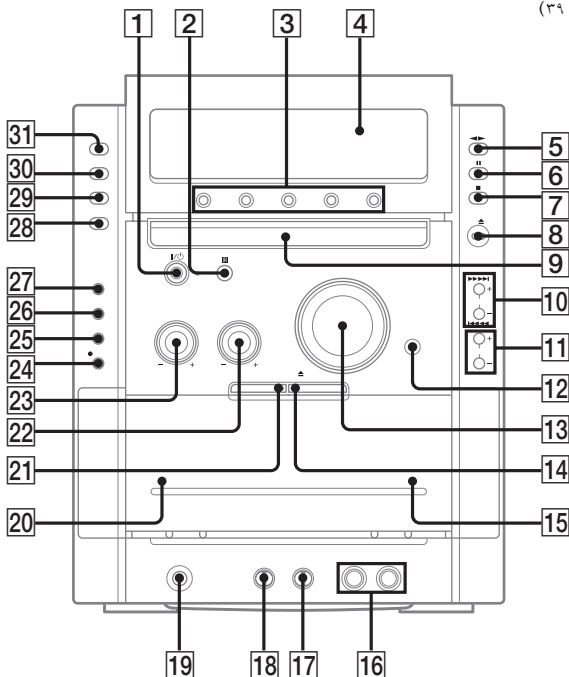

توصیف دکمه‌ها

ترتیب الفبائی

- 1 I/⏻ (نیرو) (۴۹، ۹)
- 6 ◀▶ (پخش) (۴۱، ۳۴، ۱۶)
- 6 ⏸ (توقف کوتاه) (۴۱، ۱۶)
- 6 ⏹ (توقف) (۴۱، ۳۱، ۱۶)
- 9 KEY CONTROL #/b (۴۵)
- 12 >10 (۳۹)
- 17 TV I/⏻ (۱۰)
- 19 ↻ RETURN (۳۲، ۱۸، ۱۴)
- 20 ⏪ (جلو بردن سریع) (۴۱، ۱۶)
- 20 ⏩ (برگشت) (۴۱، ۱۶)
- 20 SLOW ◀▶ (۱۶)
- 27 ⏮/⏪/⏩/⏭ (۲۵، ۱۶، ۱۲)
- 28 ⏪ (جلو بردن) (۴۲، ۱۶)
- 28 ⏩ (برگشت به عقب) (۴۲، ۱۶)

F - ی

- 5 FM MODE (۴۰)
- 10 FUNCTION +/- (۲۰، ۱۶، ۱۳)
- 14 KARAOKE/MPX (۴۶)
- 4 PLAY MODE (۴۱، ۲۰، ۱۶)
- 5 REPEAT (۴۷، ۴۳، ۴۲)
- 16 SLEEP (۱۹)
- 23 SOUND FIELD +/- (۴۵)
- 18 SUBTITLE (۲۶)
- 3 TUNER MEMORY (۳۸)
- 4 TUNING MODE (۳۹، ۳۸)
- 28 TUNING +/- (۳۹، ۳۸)
- 15 TV CH +/- (۱۰)
- 31 TV/VIDEO (۱۰)
- 2 TV VOL +/- (۱۰)
- 8 VOLUME +/- (۴۸، ۳۷)
- 13 دکمه‌های عددی (۲۱، ۱۸، ۱۷، ۱۳)

E - A

- 7 ALBUM + (۲۰، ۱۶)
- 11 ALBUM - (۲۰، ۱۶)
- 18 ANGLE (۲۸)
- 18 AUDIO (۲۵)
- 25 BAND (۳۹، ۳۸)
- 29 CLEAR (۳۵، ۲۳، ۲۰)
- 30 CLOCK/TIMER SELECT (۵۰، ۴۹)
- 30 CLOCK/TIMER SET (۱۲)
- 24 DISC SKIP (۴۲، ۲۰، ۱۷)
- 21 DISPLAY (۵۳، ۵۱، ۵۰)
- 26 DVD DISPLAY (۵۴، ۵۳، ۳۱، ۲۸، ۲۵)
- 7 DVD MENU (۱۸)
- 22 DVD SETUP (۲۷، ۱۷، ۱۴)
- 11 DVD TOP MENU (۶۳، ۳۵، ۳۲، ۲۹)
- 27 ENTER (۱۹، ۱۸، ۱۶، ۱۳، ۱۲)
- 28، ۲۵، ۲۳، ۲۰، ۳۸، ۳۵، ۳۱، ۲۸، ۲۵، ۲۳، ۲۰ (۶۳، ۴۹، ۴۸)

